

# HGS-I-72



**Akku Gras- und Strauchschere**

**Cordless Grass- and Shrub shear**

**Cortadora de hierba y arbustos con acumulador**

**Accu Buxus- en grasschaar**

**Akumulátorové nůžky na stříhání trávy a keřů**

**Akumulátorové nožnice na trávu a hůstie**

**Акумуляторна ножица за трева и храсти**



**DE**

**Gebrauchsanweisung** - Originalbetriebsanleitung

Vor Inbetriebnahme Gebrauchsanweisung lesen !

**GB**

**Operating Instructions** - Translation of the original Operating Instructions

Read operating instructions before use!

**ES**

**Instrucciones de Manejo** Traducción de las instrucciones de servicio originales

¡Lea las instrucciones de manejo antes de efectuar la puesta en marcha!

**NL**

**Gebruiksaanwijzing** Vertaling van de originele gebruiksaanwijzing

Voor inwerkingstelling de gebruiksaanwijzing lezen!

**CZ**

**Návod k použití** Překlad původního návodu k použití

Před použitím si přečtěte návod k obsluze!

**SK**

**Návod na obsluhu** reklad pôvodného návodu na použitie

Před použitím je nutné si přečíst návod k použití!

**BG**

**Упътване за употреба** Превод на оригиналното ръководство за употреба

Преди пускане в експлоатация прочетете ръководството за употреба!

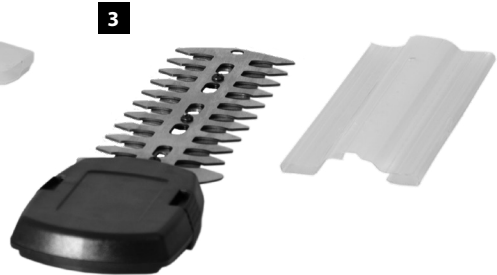
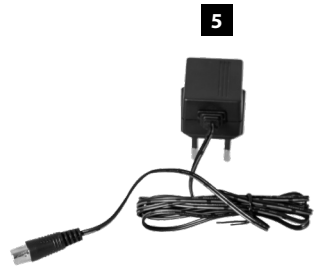

I



II



III



IV

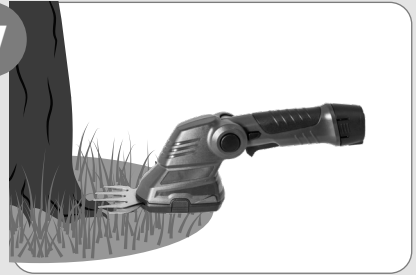

V

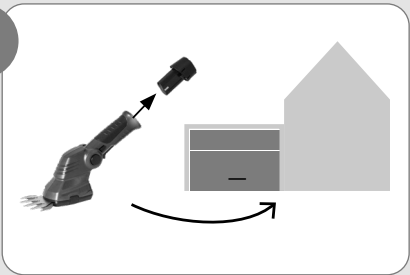

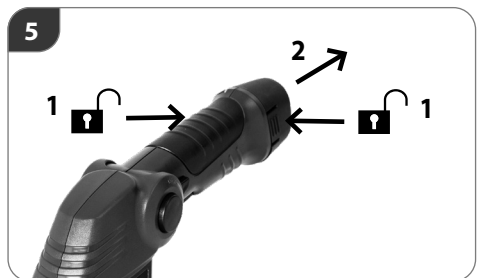
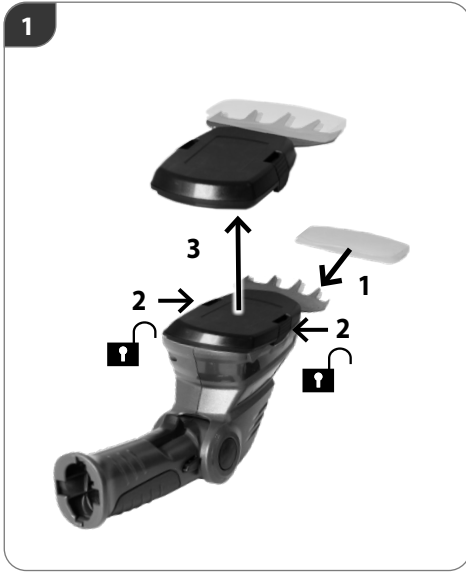



1



	<b>D</b> rot	laden
	<b>EN</b> red	charging
	<b>FR</b> rouge	charger
<b>100%</b>	<b>D</b> Licht aus	geladen
	<b>EN</b> Light off	charged
	<b>FR</b> Lumière éteinte	chargée

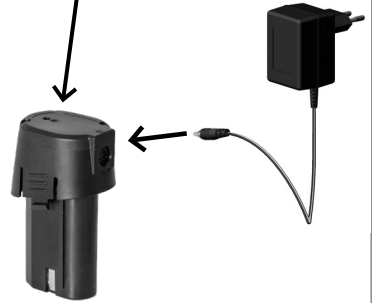

**KXX-7.2/F2.0**  
ca. 5 Stunden / hours

**START**



**STOP**



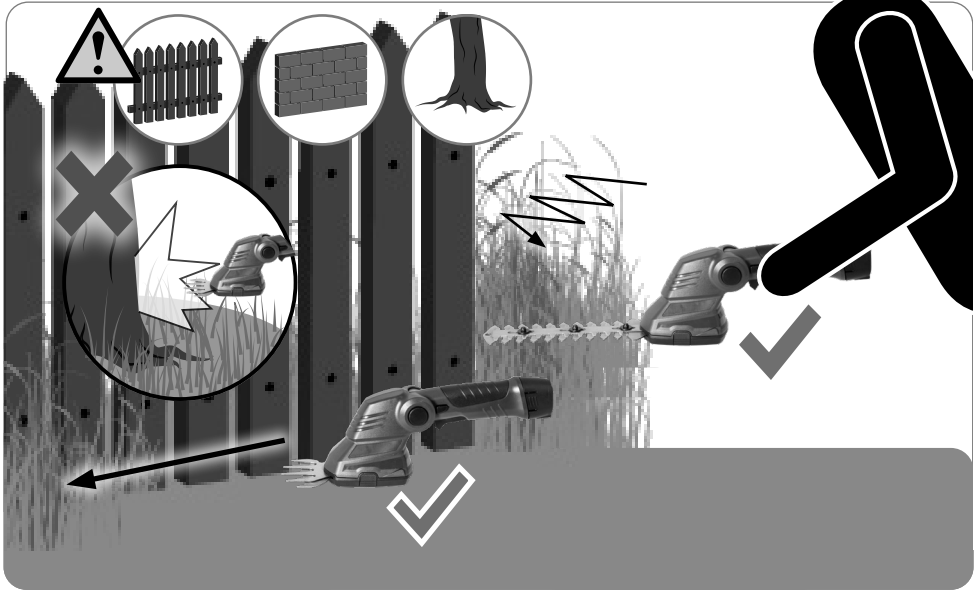

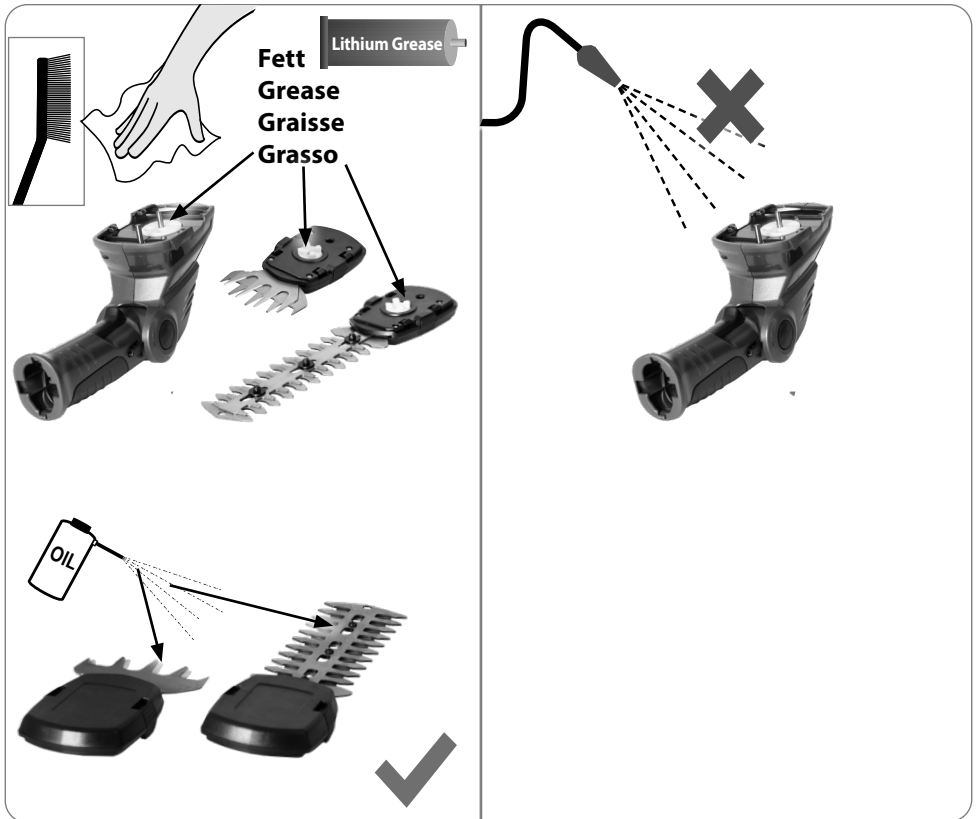
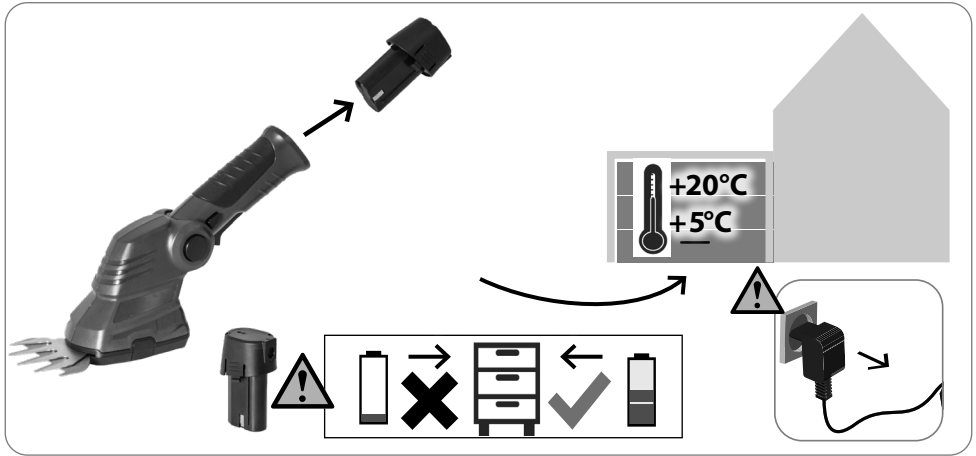

## TECHNISCHE DATEN

<b>Akku Gras- und Strauchschere</b>	<b>HGS-I-72</b>
Spannung	7,2V DC
Leerlaufdrehzahl $n_0$	1100 min <sup>-1</sup>
Schnittbreite Grasschere	90 mm
Schnittlänge Strauchschere	170 mm
Schnittstärke Strauchschere	8 mm
Gewicht	1,0 kg
<b>Geräuschangaben</b>	
Gemessen nach <sup>1)</sup> EN 62841-1 <sup>2)</sup> 2000/14/ EG; Unsicherheit K = 3 dB (A)	
Schalldruckpegel $L_{pA}$ <sup>1)</sup>	81 dB (A)
Schallleistungspegel $L_{WA}$ <sup>2)</sup>	90 dB (A)
<b>Vibrationsangaben</b>	
Schwingungsgesamtwerte (Vektorsumme dreier Richtungen) ermittelt entsprechend EN 62841-1, Unsicherheit K = 1,5 m/s <sup>2</sup>	
Schwingungsemissionswert $a_h$	2,7 m/s <sup>2</sup>

<b>Akku-Ladegerät</b>	DC06-0900600G	<b>Akku</b>	KXX-7.2/F2.0
Eingangsspannung	100 - 240 V AC	Spannung Akku	7,2V DC ---
Frequenz	50 / 60 Hz	Akku Kapazität (Li-Ion)	2,0 Ah
Ausgangsspannung	9 V DC ---	Akku-Leistung	14,4 Wh
Ausgangsstrom	0,6 A		
Aufnahmestrom	0,2 A		

Technische Änderungen bleiben vorbehalten.

**WARNUNG:** Der angegebene Schwingungspegel repräsentiert die hauptsächlichen Anwendungen des Elektrowerkzeugs. Wenn allerdings das Elektrowerkzeug für andere Anwendungen, mit abweichenden Einsatzwerkzeugen oder ungenügender Wartung eingesetzt wird, kann der Schwingungspegel abweichen. Dies kann die Schwingungsbelastung über den gesamten Arbeitszeitraum deutlich erhöhen.

Der tatsächliche Schwingungsemissionswert kann sich je nach Art und Weise der Anwendung vom angegebenen Wert unterscheiden. Der Schwingungspegel kann für den Vergleich von Elektrowerkzeugen miteinander verwendet werden.

Er eignet sich auch für eine vorläufige Einschätzung der Schwingungsbelastung.

Für eine genaue Abschätzung der Schwingungsbelastung sollten auch die Zeiten berücksichtigt werden, in denen das Gerät abgeschaltet ist oder zwar läuft, aber nicht tatsächlich im Einsatz ist. Dies kann die Schwingungsbelastung über den gesamten Arbeitszeitraum deutlich reduzieren.

Legen Sie zusätzliche Sicherheitsmaßnahmen zum Schutz der Bedienerperson vor der Wirkung von Schwingungen fest wie zum Beispiel Wartung von Elektrowerkzeug und Einsatzwerkzeugen, Warmhalten der Hände, Organisation der Arbeitsabläufe.

## SICHERHEITSHINWEISE

**Benutzen Sie das Gerät erst nachdem Sie die Bedienungsanleitung aufmerksam gelesen und verstanden haben.** Machen Sie sich mit den Bedienungselementen und dem richtigen Gebrauch des Gerätes vertraut. Beachten Sie alle in der Anleitung aufgeführten Sicherheitshinweise. Verhalten Sie sich verantwortungsvoll gegenüber anderen Personen.

Der Bediener ist verantwortlich für Unfälle oder Gefahren gegenüber Dritten.

Falls über den Anschluss und die Bedienung des Gerätes Zweifel entstehen sollten, wenden Sie sich an den Kundendienst.

## Allgemeine Sicherheitshinweise für Elektrowerkzeuge

**⚠️ WARNUNG: Lesen Sie alle Sicherheitshinweise und Anweisungen.** Versäumnisse bei der Einhaltung der Sicherheitshinweise und Anweisungen können elektrischen Schlag, Brand und/oder schwere Verletzungen verursachen.

**Bewahren Sie alle Sicherheitshinweise und Anweisungen für die Zukunft auf.**

Der in den Sicherheitshinweisen verwendete Begriff „Elektrowerkzeug“ bezieht sich auf netzbetriebene Elektrowerkzeuge (mit Netzleitung) und auf akkubetriebene Elektrowerkzeuge (ohne Netzleitung).

- 1) Arbeitsplatzsicherheit**
- a) **Halten Sie Ihren Arbeitsbereich sauber und gut beleuchtet.** Unordnung oder unbeleuchtete Arbeitsbereiche können zu Unfällen führen.
- b) **Arbeiten Sie mit dem Elektrowerkzeug nicht in explosionsgefährdeter Umgebung, in der sich brennbare Flüssigkeiten, Gase oder Stäube befinden.** Elektrowerkzeuge erzeugen Funken, die den Staub oder die Dämpfe entzünden können.
- c) **Halten Sie Kinder und andere Personen während der Benutzung des Elektrowerkzeugs fern.** Bei Ablenkung können Sie die Kontrolle über das Elektrowerkzeug verlieren.
- 2) Elektrische Sicherheit**
- a) **Der Anschlussstecker des Elektrowerkzeugs muss in die Steckdose passen. Der Stecker darf in keiner Weise verändert werden. Verwenden Sie keine Adapterstecker gemeinsam mit Schutzgeerdeten Elektrowerkzeugen.** Unveränderte Stecker und passende Steckdosen verringern das Risiko eines elektrischen Schlages.
- b) **Vermeiden Sie Körperkontakt mit geerdeten Oberflächen wie von Rohren, Heizungen, Herden und Kühlschränken.** Es besteht ein erhöhtes Risiko durch elektrischen Schlag, wenn Ihr Körper geerdet ist.
- c) **Halten Sie Elektrowerkzeuge von Regen oder Nässe fern.** Das Eindringen von Wasser in ein Elektrowerkzeug erhöht das Risiko eines elektrischen Schlages.
- d) **Zweckentfremden Sie die Anschlussleitung nicht, um das Elektrowerkzeug zu tragen, aufzuhängen oder um den Stecker aus der Steckdose zu ziehen. Halten Sie die Anschlussleitung fern von Hitze, Öl, scharfen Kanten oder sich bewegendem Teilen.** Beschädigte oder verwickelte Anschlussleitungen erhöhen das Risiko eines elektrischen Schlages.
- e) **Wenn Sie mit einem Elektrowerkzeug im Freien arbeiten, verwenden Sie nur Verlängerungsleitungen, die auch für den Außenbereich geeignet sind.** Die Anwendung einer für den Außenbereich geeigneten Verlängerungsleitung verringert das Risiko eines elektrischen Schlages.
- f) **Wenn der Betrieb des Elektrowerkzeuges in feuchter Umgebung nicht vermeidbar ist, verwenden Sie einen Fehlerstromschutzschalter.** Der Einsatz eines Fehlerstromschutzschalters vermindert das Risiko eines elektrischen Schlages.
- 3) Sicherheit von Personen**
- a) **Seien Sie aufmerksam, achten Sie darauf, was Sie tun, und gehen Sie mit Vernunft an die Arbeit mit einem Elektrowerkzeug. Benutzen Sie kein Elektrowerkzeug, wenn Sie müde sind oder unter dem Einfluss von Drogen, Alkohol oder Medikamenten stehen.** Ein Moment der Unachtsamkeit beim Gebrauch des Elektrowerkzeuges kann zu ernsthaften Verletzungen führen.
- b) **Tragen Sie persönliche Schutzausrüstung und immer eine Schutzbrille.** Das Tragen persönlicher Schutzausrüstung, wie Staubmaske, rutschfeste Sicherheitsschuhe, Schutzhelm oder Gehörschutz, je nach Art und Einsatz des Elektrowerkzeuges, verringert das Risiko von Verletzungen.
- c) **Vermeiden Sie eine unbeabsichtigte Inbetriebnahme. Vergewissern Sie sich, dass das Elektrowerkzeug ausgeschaltet ist, bevor Sie es an die Stromversorgung und/oder den Akku anschließen, es aufnehmen oder tragen.** Wenn Sie beim Tragen des Elektrowerkzeuges den Finger am Schalter haben oder das Gerät eingeschaltet an die Stromversorgung anschließen, kann dies zu Unfällen führen.
- d) **Entfernen Sie Einstellwerkzeuge oder Schraubenschlüssel, bevor Sie das Elektrowerkzeug einschalten.** Ein Werkzeug oder Schlüssel, der sich in einem drehenden Teil des Elektrowerkzeuges befindet, kann zu Verletzungen führen.
- e) **Vermeiden Sie eine abnormale Körperhaltung. Sorgen Sie für einen sicheren Stand und halten Sie jederzeit das Gleichgewicht.** Dadurch können Sie das Elektrowerkzeug in unerwarteten Situationen besser kontrollieren.
- f) **Tragen Sie geeignete Kleidung. Tragen Sie keine weite Kleidung oder Schmuck. Halten Sie Haare, Kleidung und Handschuhe fern von sich bewegendem Teilen.** Lockere Kleidung, Schmuck oder lange Haare können von sich bewegendem Teilen erfasst werden.
- g) **Wenn Staubabsaug- und -auffangeinrichtungen montiert werden können, sind diese anzuschließen und richtig zu verwenden.** Verwendung einer Staubabsaugung kann Gefährdungen durch Staub verringern.
- h) **Wiegen Sie sich nicht in falscher Sicherheit und setzen Sie sich nicht über die Sicherheitsregeln für Elektrowerkzeuge hinweg, auch wenn Sie nach vielfachem Gebrauch mit dem Elektrowerkzeug vertraut sind.** Achtloses Handeln kann binnen Sekundenbruchteilen zu schweren Verletzungen führen.
- 4) Verwendung und Behandlung des Elektrowerkzeuges**
- a) **Überlasten Sie das Elektrowerkzeug nicht. Verwenden Sie für Ihre Arbeit das dafür bestimmte Elektrowerkzeug.** Mit dem passenden Elektrowerkzeug arbeiten Sie besser und sicherer im angegebenen Leistungsbereich.
- b) **Benutzen Sie kein Elektrowerkzeug, dessen Schalter defekt ist.** Ein Elektrowerkzeug, das sich nicht mehr ein- oder ausschalten lässt, ist gefährlich und muss repariert werden.
- c) **Ziehen Sie den Stecker aus der Steckdose und/oder entfernen Sie einen abnehmbaren Akku, bevor Sie Geräteeinstellungen vornehmen, Zubehörteile wechseln oder das Gerät weglegen.** Diese Vorsichtsmaßnahme verhindert den unbeabsichtigten Start des Elektrowerkzeuges.

- d) **Bewahren Sie unbenutzte Elektrowerkzeuge außerhalb der Reichweite von Kindern auf. Lassen Sie keine Personen das Elektrowerkzeug benutzen, die mit diesem nicht vertraut sind oder diese Anweisungen nicht gelesen haben.** Elektrowerkzeuge sind gefährlich, wenn sie von unerfahrenen Personen benutzt werden.
- e) **Pflegen Sie Elektrowerkzeuge und Einsatzwerkzeug mit Sorgfalt. Kontrollieren Sie, ob bewegliche Teile einwandfrei funktionieren und nicht klemmen, ob Teile gebrochen oder so beschädigt sind, dass die Funktion des Elektrowerkzeuges beeinträchtigt ist. Lassen Sie beschädigte Teile vor dem Einsatz des Gerätes reparieren.** Viele Unfälle haben ihre Ursache in schlecht gewarteten Elektrowerkzeugen.
- f) **Halten Sie Schneidwerkzeuge scharf und sauber.** Sorgfältig gepflegte Schneidwerkzeuge mit scharfen Schneidkanten verklemmen sich weniger und sind leichter zu führen.
- g) **Verwenden Sie Elektrowerkzeug, Zubehör, Einsatzwerkzeuge usw. entsprechend diesen Anweisungen. Berücksichtigen Sie dabei die Arbeitsbedingungen und die auszuführende Tätigkeit.** Der Gebrauch von Elektrowerkzeugen für andere als die vorgesehenen Anwendungen kann zu gefährlichen Situationen führen.
- h) **Halten Sie Griffe und Griffflächen trocken, sauber und frei von Öl und Fett.** Rutschige Griffe und Griffflächen erlauben keine sichere Bedienung und Kontrolle des Elektrowerkzeugs in unvorhergesehenen Situationen.
- 5) **Verwendung und Behandlung des Akkuwerkzeuges**
- a) **Laden Sie die Akkus nur in Ladegeräten auf, die vom Hersteller empfohlen werden.** Für ein Ladegerät, das für eine bestimmte Art von Akkus geeignet ist, besteht Brandgefahr, wenn es mit anderen Akkus verwendet wird.
- b) **Verwenden Sie nur die dafür vorgesehenen Akkus in den Elektrowerkzeugen.** Der Gebrauch von anderen Akkus kann zu Verletzungen und Brandgefahr führen.
- c) **Halten Sie den nicht benutzten Akku fern von Büroklammern, Münzen, Schlüsseln, Nägeln, Schrauben oder anderen kleinen Metallgegenständen, die eine Überbrückung der Kontakte verursachen könnten.** Ein Kurzschluss zwischen den Akkukontakten kann Verbrennungen oder Feuer zur Folge haben.
- d) **Bei falscher Anwendung kann Flüssigkeit aus dem Akku austreten. Vermeiden Sie den Kontakt damit. Bei zufälligem Kontakt mit Wasser abspülen. Wenn die Flüssigkeit in die Augen kommt, nehmen Sie zusätzlich ärztliche Hilfe in Anspruch.** Austretende Akkufflüssigkeit kann zu Hautreizungen oder Verbrennungen führen.
- e) **Benutzen Sie keinen beschädigten oder veränderten Akku.** Beschädigte oder veränderte Akkus können sich unvorhersehbar verhalten und zu Feuer, Explosion oder Verletzungsgefahr führen.
- f) **Setzen Sie einen Akku keinem Feuer oder zu hohen Temperaturen aus.** Feuer oder Temperaturen über 130 °C können eine Explosion hervorrufen.
- g) **Befolgen Sie alle Anweisungen zum Laden und laden Sie den Akku oder das Akkuwerkzeug niemals außerhalb des in der Betriebsanleitung angegebenen Temperaturbereichs.** Falsches Laden oder Laden außerhalb des zugelassenen Temperaturbereichs kann den Akku zerstören und die Brandgefahr erhöhen.
- 6) **Service**
- a) **Lassen Sie Ihr Elektrowerkzeug nur von qualifiziertem Fachpersonal und nur mit Original-Ersatzteilen reparieren.** Damit wird sichergestellt, dass die Sicherheit des Elektrowerkzeuges erhalten bleibt.
- b) **Warten Sie niemals beschädigte Akkus.** Sämtliche Wartung von Akkus sollte nur durch den Hersteller oder bevollmächtigte Kundendienststellen erfolgen.

### Sicherheitshinweise Heckenschere

- a) **Verwenden Sie die Heckenschere nicht bei schlechtem Wetter, besonders nicht bei Gewittergefahr.** Dies verringert die Gefahr, von einem Blitz getroffen zu werden.
- b) **Halten Sie jegliche Netzleitungen aus dem Schnittbereich fern.** Leitungen können in Hecken oder Büschen verborgen sein und versehentlich durch das Messer angeschnitten werden.
- c) **Tragen Sie Gehörschutz.** Geeignete persönliche Schutzausrüstung verringert das Risiko einer Hörminderung.
- d) **Halten Sie die Heckenschere nur an den isolierten Griffflächen, da das Schneidmesser verborgene Stromleitungen oder das eigene Netzkabel treffen kann.** Der Kontakt der Messer mit einer spannungsführenden Leitung kann auch metallene Geräteteile unter Spannung setzen und zu einem elektrischen Schlag führen.
- e) **Halten Sie alle Körperteile vom Messer fern. Versuchen Sie nicht, bei laufenden Messern Schnittgut zu entfernen oder zu schneiden. Material festzuhalten.** Die Messer bewegen sich nach dem Ausschalten des Schalters weiter. Ein Moment der Unachtsamkeit bei Benutzung der Heckenschere kann zu schweren Verletzungen führen.
- f) **Stellen Sie sicher, dass alle Schalter ausgeschaltet sind und der Netzstecker gezogen ist, bevor Sie eingeklemmtes Schnittgut entfernen oder die Heckenschere warten.** Ein unerwarteter Betrieb der Heckenschere beim Entfernen von eingeklemmtem Material oder bei der Wartung kann zu ernsthaften Verletzungen führen.
- g) **Tragen Sie die Heckenschere am Griff bei stillstehendem Messer und achten Sie darauf, keinen Schalter zu betätigen.** Das richtige Tragen der Heckenschere verringert die Gefahr des unbeabsichtigten Betriebs und eine dadurch verursachte Verletzung durch das Messer.
- h) **Bei Transport oder Aufbewahrung der Heckenschere stets die Abdeckung über die Messer ziehen.** Sachgemäßer Umgang mit der Heckenschere verringert die Verletzungsgefahr durch das Messer.

## Sicherheitshinweise Grasschere

- a) **Verwenden Sie die Grasschere nicht bei schlechtem Wetter, besonders nicht bei Gewittergefahr.** Dies verringert die Gefahr, von einem Blitz getroffen zu werden.
- b) **Halten Sie jegliche Netzleitungen aus dem Schnittbereich fern.** Leitungen können in Hecken oder Büschen verborgen sein und versehentlich durch das Messer angeschnitten werden.
- c) **Halten Sie die Grasschere nur an den isolierten Griffflächen, da das Schneidmesser verborgene Stromleitungen oder das eigene Netzkabel treffen kann.** Der Kontakt der Messer mit einer spannungsführenden Leitung kann auch metallene Geräteteile unter Spannung setzen und zu einem elektrischen Schlag führen.
- d) **Halten Sie alle Körperteile vom Messer fern. Versuchen Sie nicht, bei laufenden Messern Schnittgut zu entfernen oder zu schneidendes Material festzuhalten.** Die Messer bewegen sich nach dem Ausschalten des Schalters weiter. Ein Moment der Unachtsamkeit bei Benutzung der Grasschere kann zu schweren Verletzungen führen.
- e) **Stellen Sie sicher, dass alle Schalter ausgeschaltet sind und der Netzstecker gezogen ist, bevor Sie eingeklemmtes Schnittgut entfernen oder die Grasschere warten.** Ein unerwarteter Betrieb der Grasschere beim Entfernen von eingeklemmtem Material oder bei der Wartung kann zu ernsthaften Verletzungen führen.
- f) **Tragen Sie die Grasschere am Griff bei stillstehendem Messer und achten Sie darauf, keinen Schalter zu betätigen.** Das richtige Tragen der Grasschere verringert die Gefahr des unbeabsichtigten Betriebs und eine dadurch verursachte Verletzung durch das Messer.
- g) **Bei Transport oder Aufbewahrung der Grasschere stets die Abdeckung über die Messer ziehen.** Sachgemäßer Umgang mit der Grasschere verringert die Verletzungsgefahr durch das Messer.

Dieses Gerät ist nicht geeignet für die Verwendung durch Personen (einschließlich Kindern) mit verminderten körperlichen, sensorischen oder geistigen Fähigkeiten oder mangelnder Erfahrung bzw. Fachkenntnis, es sei denn sie werden von einer für deren Sicherheit verantwortlichen Person entsprechend instruiert oder beaufsichtigt. Kinder sind darüber hinaus zu beaufsichtigen, um sicherzustellen, dass sie nicht mit dem Gerät spielen.

Benutzen Sie das Gerät erst nachdem Sie die Betriebsanleitung aufmerksam gelesen und verstanden haben. Machen Sie sich mit den Bedienelementen und dem richtigen Gebrauch des Gerätes vertraut.

Beachten Sie alle in der Anleitung aufgeführten Sicherheitshinweise. Verhalten Sie sich verantwortungsvoll gegenüber anderen Personen. Der Bediener ist verantwortlich für Unfälle oder Gefahren gegenüber Dritten.

Halten Sie Kinder und andere Personen sowie Tiere während der Benutzung des Geräts fern.

Lassen Sie Personen das Gerät nicht benutzen, die mit diesem nicht vertraut sind oder diese Anweisungen nicht gelesen haben.

Örtliche Bestimmungen können das Mindestalter des Benutzers festlegen.

### ⚠️ WARNUNG

#### Tragen Sie persönliche Schutzausrüstung.

- Schutzbrille tragen.
- Gehörschutz tragen.
- Feste Schuhe und lange Hosen tragen. Tragen Sie diese während der gesamten Einsatzzeit der Maschine. Betreiben Sie die Maschine nicht barfuß oder mit offenen Sandalen.
- Vermeiden Sie das Tragen von lose sitzender Kleidung oder Kleidung mit hängenden Schnüren oder Krawatten.

Sorgen Sie bei der Arbeit mit dem Gerät immer für ausreichende Beleuchtung bzw. gute Lichtverhältnisse. Mangelhafte Beleuchtung/ Lichtverhältnisse stellen ein hohes Sicherheitsrisiko dar.

Die Verwendung der Maschine unter Schlechtwetterbedingungen, insbesondere bei Blitzrisiko, ist zu vermeiden.

Benutzen Sie das Gerät nicht, wenn Sie müde oder krank sind oder unter dem Einfluss von Drogen, Alkohol oder Medikamenten stehen.

Vermeiden Sie eine abnormale Körperhaltung. Sorgen Sie für einen sicheren Stand und halten Sie jederzeit das Gleichgewicht.

Gehen Sie! Nicht rennen!

Achtung beim Rückwärtsgehen, Stolpergefahr!

Achten Sie auf sicheren Stand, besonders an Hängen.

Trotz dem Beachten der Betriebsanleitung können auch nicht offensichtliche Restrisiken bestehen.

### ⚠️ VORSICHT

**Gesundheitsschäden, die aus Hand-Arm-Schwingungen resultieren, falls das Gerät über längeren Zeitraum verwendet wird oder nicht ordnungsgemäß geführt und gewartet wird.**

Vibrationsdämpfungssysteme sind kein garantierter Schutz gegen Weißfinger-Krankheit oder Karpaltunnelsyndrom. Daher ist bei regelmäßigem Dauereinsatz des Geräts der Zustand von Fingern und Handwurzel gründlich zu überwachen. Falls Symptome der obengenannten Krankheiten auftreten, sofort einen Arzt aufsuchen. Um das Risiko der „Weißfingerkrankheit“ zu verringern, halten Sie Ihre Hände während des Arbeitens warm und machen in regelmäßigen Abständen Pausen.

**VORSICHT****Gehörschädigungen  
Längerer Aufenthalt in unmittelbarer Nähe des  
laufenden Geräts kann zu Gehörschädigungen führen.  
Gehörschutz tragen!**

Eine gewisse Lärmbelastung durch dieses Gerät ist nicht vermeidbar. Verlegen Sie lärmintensive Arbeiten auf zugewiesene und dafür bestimmte Zeiten. Halten Sie sich ggf. an Ruhezeiten und beschränken Sie die Arbeitsdauer auf das Notwendigste. Zu ihrem persönlichen Schutz und Schutz in der Nähe befindlicher Personen ist ein geeigneter Gehörschutz zu tragen.

Bitte beachten Sie: Dieses Gerät darf in Wohngebieten nach der deutschen Maschinenlärmverordnung vom September 2002 an Sonn- und Feiertagen sowie an Werktagen von 20:00 Uhr bis 7:00 Uhr nicht in Betrieb genommen werden. Zusätzlich gilt das Betriebsverbot zu folgenden Tageszeiten von 7:00 Uhr bis 9:00 Uhr, von 13:00 Uhr bis 15:00 Uhr und von 17:00 bis 20:00 Uhr.

Beachten Sie zusätzlich auch die landesrechtlichen Vorschriften zum Lärmschutz!

**GEFAHR**

**Warnung:** Dieses Elektrowerkzeug erzeugt während des Betriebs ein elektromagnetisches Feld. Dieses Feld kann unter bestimmten Umständen aktive oder passive medizinische Implantate beeinträchtigen. Um die Gefahr von ernsthaften oder tödlichen Verletzungen zu verringern, empfehlen wir Personen mit medizinischen Implantaten Ihren Arzt und den Hersteller vom medizinischen Implantat zu konsultieren, bevor die Maschine bedient wird.

**WARNUNG****Verletzungsgefahr.****Die rotierenden Messer können zu schweren Schnittverletzungen bzw. Abtrennen von Körperteilen führen.**

- Seien Sie vorsichtig gegen Verletzungen an den Schneidvorrichtungen. Sorgfältiger Umgang mit dem Gerät verringert die Verletzungsgefahr durch das Messer.
- Halten Sie immer Hände und Füße von der Schneideinrichtung entfernt vor allem, wenn Sie den Motor einschalten.  
Niemals bei laufendem Gerät unter das Gehäuse fassen. Schutzschuhe tragen.
- Niemals die Maschine mit beschädigter Abdeckung oder Schutzeinrichtung bzw. ohne Abdeckung oder Schutzeinrichtungen verwenden.

**Herausgeschleuderte Steine oder Erde können zu Verletzungen führen.**

- Überprüfen Sie sorgfältig das Gelände, auf dem die Maschine eingesetzt wird, und entfernen Sie alle Gegenstände, die erfasst und weggeschleudert werden können wie z. B. Steine, Äste, Drähte, Lebewesen etc.
- Während der Arbeit eine Schutzbrille tragen.

Das Gerät darf nicht benutzt werden falls es beschädigt ist oder die Sicherheitseinrichtungen defekt sind. Tauschen Sie abgenutzte und beschädigte Teile aus.

Überprüfen Sie vor jeder Inbetriebnahme sämtliche Schraub- und Steckverbindungen sowie Schutzeinrichtungen auf Festigkeit und richtigen Sitz und ob alle Beweglichen Teile leichtgängig sind.

Es ist strengstens untersagt, die an der Maschine befindlichen Schutzeinrichtungen zu demontieren, abzuändern oder Zweck zu entfremden oder fremde Schutzeinrichtungen anzubringen.

Montieren Sie nie metallische Schneidelemente.

Anschluss- und Verlängerungsleitungen sind von der Schneideinrichtung fernzuhalten um Beschädigungen zu vermeiden, welche zum Berühren aktiver Teile führen können.

Der Ein-/ Ausschalter und der Sicherheitsschalter dürfen nicht arretiert werden.

Stoppen Sie das Gerät und trennen es von der Stromversorgung

- wann immer Sie das Gerät verlassen
- vor dem Entfernen von Blockierungen
- vor Überprüfen, Reinigen oder Arbeiten am Gerät
- nach Kontakt mit einem Fremdkörper, um das Gerät auf Beschädigungen zu überprüfen

Sollte das Gerät unnormal zu vibrieren beginnen, schalten Sie den Motor ab, und suchen Sie sofort nach der Ursache. Vibrationen sind generell eine Warnung vor einer Betriebsstörung.

Schalten Sie bei Blockierung das Gerät sofort aus und entfernen dann den Gegenstand.

Tragen Sie das Gerät am Griff bei stillstehendem Messer. Bei Transport oder Aufbewahrung der Grasschere immer den Akku entfernen. Sorgfältiger Umgang mit dem Gerät verringert die Verletzungsgefahr durch das Messer.

Lagern Sie das Gerät trocken und frostgeschützt.

Bewahren Sie unbenutzte Elektrowerkzeuge außerhalb der Reichweite von Kindern auf. Lassen Sie Personen das Gerät nicht benutzen, die mit diesem nicht vertraut sind oder diese Anweisungen nicht gelesen haben.

## SYMBOLS



**WARNUNG!** Bitte lesen Sie die Betriebsanleitung vor Inbetriebnahme sorgfältig durch.



Schutzbrille tragen!



Hände und Füße fernhalten.



Akku vor Temperaturen über 45°C schützen



Akku vor Hitze und Feuer schützen.



Akku vor Wasser und Feuchtigkeit schützen



Setzen Sie das Gerät nicht dem Regen aus und benutzen Sie es nicht in nasser oder feuchter Umgebung.



Spannung Wechselakku  
Gleichstrom  
Akku Kapazität



Vor allen Einstell-, Reinigungs- und Wartungsarbeiten an der Maschine den Wechselakku herausnehmen.



Schnittbreite



Schnittlänge



Schallleistungspegel



Schutzklasse II



Gerät nur in Innenräumen verwenden.



Polung von Ladegerät



Empfohlene Akkutypen



CE Konformitätszeichen



Elektrogeräte, Batterien/Akkus dürfen nicht zusammen mit dem Hausmüll entsorgt werden. Elektrische Geräte und Akkus sind getrennt zu sammeln und zur umweltgerechten Entsorgung bei einem Verwertungsbetrieb abzugeben. Erkundigen Sie sich bei den örtlichen Behörden oder bei Ihrem Fachhändler nach Recyclinghöfen und Sammelstellen.



Li-ion

## BESTIMMUNGSGEMÄSSE VERWENDUNG

Das Gerät ist ausschließlich zum Schneiden von kleinen Rasenflächen und Rasenkanten, sowie zum Schneiden von Sträuchern und Büschen konzipiert.

Dieses Gerät darf nur wie angegeben bestimmungsgemäß verwendet werden. Bei Nichtbeachtung der Bestimmungen, aus den allgemein gültigen Vorschriften sowie den Bestimmungen aus dieser Anleitung, kann der Hersteller für Schäden nicht verantwortlich gemacht werden.

**⚠️ WARNUNG****Verletzungsgefahr**

Das Gerät darf nicht zum Schneiden von harten Zweigen und Holz oder zum Zerkleinern von Kompostmaterial verwendet werden.

**Tipps**

Schneiden Sie erst die Kanten bevor Sie mähen. Saubere Rasenkanten verhindern das Überwachsen des Rasens von anderen Pflanzen, die wertvolle Nährstoffe aus dem Boden ziehen.

Wenn ein Mähroboter im Einsatz ist, richtet sich die Häufigkeit des Kantentrimmens nach dem generellen

Wachstum Ihres Rasens. Wahrscheinlich werden Sie wöchentlich die Ränder kürzen müssen, je nachdem was für Sie ästhetisch noch in Ordnung ist.

Hecken / Büsche schneiden:

Nicht bei starker Sonne und Hitze schneiden, denn der Schnitt kann nicht sauber verheilen und die Hecke könnte welken und braune Stellen bekommen.

Bei Laubgehölzen wird der Formschnitt zweimal im Jahr empfohlen, Frühling und Herbst, bei Nadelgehölzen einmal im Jahr, etwa im Mai.

Laubgehölze können bedenkenlos bis ins ältere Gehölz zurückgeschnitten werden, sie treiben dann neu aus. Schneiden Sie an frostfreien Wintertagen November bis Februar.

Nadelgehölze dagegen sollten Sie nicht bis ins alte Holz schneiden, denn hier treiben ältere Gehölze nur sehr wenig bis überhaupt nicht mehr aus.

Um eine gerade Hecke zu schneiden, können Sie als Hilfe eine Richtschnur spannen. Schneiden Sie von unten nach oben. Für einen Kugelschnitt können Sie sich eine Karton-Halbkreis-Schablone für kleine Kugeln basteln, ansonsten üben, üben.

## AKKU

Laden Sie die Akkus nur in Ladegeräten auf, die vom Hersteller empfohlen werden. Für ein Ladegerät, das für eine bestimmte Art von Akkus geeignet ist, besteht Brandgefahr, wenn es mit anderen Akkus verwendet wird.

Verwenden Sie nur die dafür vorgesehenen Akkus in den Elektrowerkzeugen. Der Gebrauch von anderen Akkus kann zu Verletzungen und Brandgefahr führen.

Halten Sie den nicht benutzten Akku fern von Büroklammern, Münzen, Schlüsseln, Nägeln, Schrauben oder anderen kleinen Metallgegenständen, die eine Überbrückung der Kontakte verursachen könnten. Ein Kurzschluss zwischen den Akkukontakten kann Verbrennungen oder Feuer zur Folge haben.

Bei falscher Anwendung kann Flüssigkeit aus dem Akku austreten. Vermeiden Sie den Kontakt damit. Bei zufälligem Kontakt mit Wasser abspülen. Wenn die Flüssigkeit in die Augen kommt, nehmen Sie zusätzlich ärztliche Hilfe in Anspruch. Austretende Akkufflüssigkeit kann zu Hautreizungen oder Verbrennungen führen.

Bei unsachgemäßem Gebrauch oder beim Gebrauch beschädigter Akkus können Dämpfe austreten. Führen Sie Frischluft zu und suchen Sie bei Beschwerden einen

Arzt auf. Die Dämpfe können die Atemwege reizen.

**⚠️ WARNUNG****Brandgefahr! Explosionsgefahr!**

Verwenden Sie niemals beschädigte, defekte oder deformierte Akkus. Den Akku niemals öffnen, beschädigen und nicht fallen lassen.

Akkus nie in Umgebung von Säuren und leicht entflammbaren Materialien laden.

Akkus vor Hitze und Feuer schützen.

Akkus nur in einer Umgebungstemperatur zwischen 10°C bis +40°C verwenden.

Niemals auf Heizkörpern ablegen oder längere Zeit starker Sonnenstrahlung aussetzen.

Nach starker Belastung erst abkühlen lassen.

Kurzschluss - Kontakte des Akkus nicht mit Metallteilen überbrücken.

Bei Entsorgung, Transport oder Lagerung muss der Akku verpackt werden (Plastiktüte, Schachtel) oder die Kontakte müssen abgeklebt werden.

## SICHERHEITSHINWEISE AKKU-LADEGERÄT

Das Gerät kann von Kindern ab 8 Jahren und darüber und von Personen mit verringerten physischen, sensorischen oder mentalen Fähigkeiten oder Mangel an Erfahrung und / oder Wissen benutzt werden, wenn sie beaufsichtigt werden oder bezüglich des sicheren Gebrauchs des Gerätes unterwiesen wurden und die

daraus resultierenden Gefahren verstanden haben.

Kinder dürfen nicht mit dem Gerät spielen.

Reinigung und Benutzer-Wartung dürfen nicht durch Kinder ohne Beaufsichtigung durchgeführt werden.

**⚠️ WARNUNG**

Mit dem Ladegerät dürfen keine nichtaufladbaren Batterien geladen werden. Wenn die Netzanschlussleitung dieses Gerätes beschädigt wird, muss sie durch den Hersteller oder seinen Kundendienst oder eine ähnlich qualifizierte Person ersetzt werden, um Gefährdungen zu vermeiden.

Benutzen Sie das Gerät erst nachdem Sie die Betriebsanleitung aufmerksam gelesen und verstanden haben. Machen Sie sich mit den Bedienelementen und dem richtigen Gebrauch des Gerätes vertraut.

Beachten Sie alle in der Anleitung aufgeführten Sicherheitshinweise. Verhalten Sie sich verantwortungsvoll gegenüber anderen Personen. Der Bediener ist verantwortlich für Unfälle oder Gefahren gegenüber Dritten.

Lagern Sie das Gerät trocken und frostgeschützt.

In den Akku-Einschubschacht der Ladegeräte dürfen keine Metallteile gelangen (Kurzschlussgefahr). Benutzen Sie das Ladegerät niemals in feuchter oder nasser Umgebung. Gerät nur in Innenräumen verwenden. Achten Sie darauf, dass die Netzspannung mit den Angaben auf dem Typenschild des Ladegeräts übereinstimmt. Es besteht die Gefahr eines elektrischen Schlags.

Trennen Sie Kabelverbindungen nur durch Ziehen am Stecker. Ziehen am Kabel könnte Kabel und Stecker

beschädigen und die elektrische Sicherheit wäre nicht mehr gewährleistet.

Benutzen Sie niemals das Ladegerät wenn Kabel, Stecker oder das Gerät selbst durch äußerliche Einwirkung beschädigt sind.

Verhindern Sie, dass die Kühlfunktion des Gerätes durch Verdecken der Kühlschlitze behindert wird. Betreiben Sie das Gerät nicht in der Nähe von Wärmequellen oder auf brennbarem Untergrund.

Öffnen Sie niemals das Ladegerät. Im Falle einer Störung wenden Sie sich an eine Fachwerkstatt.

Die Außenfläche des Akkus muss sauber und trocken sein, bevor Sie ihn aufladen.

Die Ladegeräte sind ausschließlich geeignet die folgenden Wechselakkus zu laden:

**Typ LI 30 / KXX-7.2/F2.0**

Das Laden anderer Akkus ist nicht zulässig.

## WARTUNG

## ⚠ GEFAHR



Vor allen Einstell-, Reinigungs- und Wartungsarbeiten an der Maschine den Wechselakku herausnehmen. Warten Sie, bis alle rotierenden Teile zum Stillstand gekommen sind und sich das Gerät abgekühlt hat.

## ⚠ HINWEIS

Bei Nichtbenutzung sollte der Akku zu ca. 50% aufgeladen und bei Zimmertemperatur (5°C bis 20°C) aufbewahrt werden. Bei längerer Lagerung muss der Akku einmal pro Jahr nachgeladen werden, um eine vollständige Entladung zu vermeiden.

Maschine, insbesondere Lüftungsschlitze, stets sauber halten. Gerätekörper niemals mit Wasser abspritzen! Die Maschine und deren Komponenten nicht mit Lösemittel, entzündlichen oder giftigen Flüssigkeiten reinigen. Zum Reinigen nur ein feuchtes Tuch benutzen.

Die Messer von Pflanzensäften und Schmutz sauberhalten. Das Messerpaar sollte je Saison mindestens einmal abgenommen werden. Pflanzenreste und Fremdkörper sind dabei zu entfernen. Die Ritzel und den Messerrücken vorsichtig mit dünnem Fett schmieren. Den Motor und

andere Teile nicht schmieren.

Achtung! Die Gleitflächen der Messer müssen geölt werden, um die Gleitfähigkeit zu erhalten. Ungeölte Gleitflächen können die Standzeit negativ beeinflussen.

Wenn die Messer nach langem Gebrauch stumpf geworden sind, ersetzen Sie diese bitte nur durch original Ersatzmesser.

Nach Gebrauch immer Messerschutz aufziehen.

Gerät immer an einem trockenen, sauberen Ort außerhalb der Reichweite von Kindern aufbewahren. Frostfrei lagern.

Nur Originalzubehör und Originalersatzteile verwenden. Durch den Gebrauch anderer Ersatzteile können Unfälle für den Benutzer entstehen. Für hieraus resultierende Schäden haftet der Hersteller nicht.

Falls Sie Zubehör oder Ersatzteile benötigen, wenden Sie sich bitte an unseren Service.

Nur ein regelmäßig gewartetes und gut gepflegtes Gerät kann ein zufriedenstellendes Hilfsmittel sein. Wartungs- und Pflegemängel können zu unvorhersehbaren Unfällen und Verletzungen führen.

Reparaturen und Arbeiten, die nicht in dieser Anleitung beschrieben wurden, nur von qualifiziertem Fachpersonal durchführen lassen.

**Ersatzteile:**

Grasmesser Art.Nr. 50300005

Buschmesser Art.Nr. 50300004

## FEHLERSUCHE

Störung	Ursache	Abhilfe
Motor läuft nicht.	Akku leer	Akku laden
	Akku defekt, Schalter defekt.	Kundendienst konsultieren
	Akku überhitzt	Akku abkühlen lassen
	Akku nicht richtig eingesteckt	Akku richtig einstecken bis klick
	Motor-Überlastungsschutz hat ausgelöst, weil Motor überlastet oder überhitzt.	Lassen Sie das Gerät 15–20 Minuten abkühlen.
Mangelnde Leistung, unruhiger Lauf.	Schneidmesser durch Pflanzenreste oder Fremdkörper blockiert.	Kontrollieren Sie das Schneidmesser und entfernen Sie ggf. den Fremdkörper.
	Fehlende Schmierung.	Behandeln Sie die Schneidmesser mit Pflegespray und fetten Sie den Antriebsbereich.
	Schneidmesser stumpf oder defekt.	Schneidmesser schärfen oder austauschen.

## ENTSORGUNG

### Gilt für Modelle in Deutschland und auch für Länder mit Abfalltrennsystemen

Das Symbol des durchgestrichenen Müllimers auf einem Gerät, Verpackung, Gebrauchsanweisung oder Garantieschein besagt: **Wenn Ihr Gerät eines Tages unbrauchbar wird** oder Sie es nicht mehr benötigen, geben Sie das Gerät bitte auf keinen Fall in den Hausmüll, sondern entsorgen Sie es umweltgerecht. Helfen Sie mit, um der Umwelt bzw. der menschlichen Gesundheit nicht



durch unkontrollierte Müllbeseitigung zu schaden.

Kunststoff-, Metallteile, Zubehör und Altbatterien / Akkumulatoren können hier getrennt und der Wiederverwertung zugeführt werden. Auskunft hierzu erhalten Sie auch in Ihrer Gemeinde- oder Stadtverwaltung.

### Gilt nur für Modelle in Deutschland

**In Deutschland sind Sie verpflichtet, das Gerät in einer Verwertungsstelle abzugeben.** Altbatterien und Akkumulatoren, die nicht vom Gerät umschlossen sind, sowie Lampen, die zerstörungsfrei aus dem Altgerät entnommen werden können,

sind vor der Abgabe an einer Erfassungsstelle zu trennen.

**Vertreiber von Elektro- oder Elektronikgeräten,** einschließlich des Lebensmitteleinzel-, Fernabsatz- und Versandhandels, sind ab einer bestimmten Verkaufs-, Lager- bzw. Versandflächengröße gesetzlich grundsätzlich zur unentgeltlichen Rücknahme von Altgeräten verpflichtet, wenn sie bei dem Vertreiber ein neues Gerät kaufen oder es sich um ein kleines Altgerät handelt, das bestimmte Maße nicht überschreitet.

**Das Symbol des durchgestrichenen Müllimers** auf Batterien oder Akkumulatoren besagt, dass diese am Ende ihrer Lebensdauer nicht im Hausmüll entsorgt werden dürfen. Sofern Batterien oder Akkumulatoren Quecksilber (Hg, > 0,0005%), Cadmium (Cd, > 0,002%) oder Blei (Pb, > 0,004%)

enthalten, finden Sie das jeweilige chemische Zeichen unterhalb des Symbols des durchgestrichenen Müllimers. Sie sind gesetzlich verpflichtet, alte Batterien und Akkumulatoren, die nicht vom Altgerät umschlossen sind, sowie Lampen, die zerstörungsfrei aus dem Altgerät entnommen werden können, nach Gebrauch zurückzugeben. Sie können dies kostenfrei im Handelsgeschäft oder bei einer anderen Sammelstellen in Ihrer Nähe tun. Adressen geeigneter Sammelstellen können Sie von Ihrer Stadt- oder Kommunalverwaltung erhalten.

Batterien können Stoffe enthalten, die schädlich für die Umwelt und die menschliche Gesundheit sind. Besondere Vorsicht ist aufgrund der besonderen Risiken beim Umgang mit lithiumhaltigen Batterien geboten. Durch die getrennte Sammlung und Verwertung von alten Batterien und Akkumulatoren sollen negative Auswirkungen auf die Umwelt und die menschliche Gesundheit vermieden werden.

Bitte vermeiden Sie die Entstehung von Abfällen aus alten Batterien soweit wie möglich, z.B. indem Sie Batterien mit längerer Lebensdauer oder aufladbare Batterien bevorzugen. Bitte vermeiden Sie die Vermüllung des öffentlichen Raums, indem Sie Batterien oder batteriehaltige Elektro- und Elektronikgeräte nicht achtlos liegenlassen. Bitte prüfen Sie Möglichkeiten, eine Batterie anstatt der Entsorgung einer Wiederverwendung zuzuführen, beispielsweise durch die Rekonditionierung oder die Instandsetzung der Batterie.

Weitere Informationen zum Batteriegesetz finden Sie auch im Internet unter **[www.batteriegesetz.de](http://www.batteriegesetz.de)**

## Entsorgung der Transportverpackung

Die Verpackung schützt das Gerät vor Transportschäden. Die Verpackungsmaterialien sind in der Regel nach umweltverträglichen und entsorgungstechnischen Gesichtspunkten ausgewählt und deshalb recycelbar. Das Rückführen der Verpackung in den Materialkreislauf spart Rohstoffe und verringert das Abfallaufkommen. Verpackungsteile (z.B. Folien, Styropor®) können für Kinder gefährlich sein.

Bewahren Sie Verpackungsteile außerhalb der Reichweite von Kindern auf und entsorgen Sie sie so schnell wie möglich.

Bitte löschen Sie vor Abgabe an einer Erfassungsstelle selbständig alle personenbezogenen Daten auf Ihrem Gerät.

Weitere Informationen zum Engagement von Ikra für die Umwelt (ElektroG, BattG) erhalten Sie auf [www.ikra.de](http://www.ikra.de)

## TECHNICAL DATA

<b>Cordless Grass and shrub shear</b>	<b>HGS-I-72</b>
Tension	7,2 V DC
Idle speed $n_0$	1100 min <sup>-1</sup>
Cutting width grass shear	90 mm
Cutting length shrub shear	170 mm
Cutting gap (shrub shear)	8 mm
Weight	1,0 kg
<b>Noise details</b>	
Measured according to <sup>1)</sup> EN 62841-1; <sup>2)</sup> 2000/14/EG; Uncertainty K = 3 dB (A)	
Sound pressure level $L_{pA}^{1)}$	81 dB (A)
Sound power level $L_{WA}^{2)}$	90 dB (A)
<b>Vibration details</b>	
Total vibration values (triaxial vector sum) Determined properly EN 62841-1, Uncertainty K = 1,5 m/s <sup>2</sup>	
Vibration emission value $a_h$	2,7 m/s <sup>2</sup>

<b>Battery Charger</b>	DC06-0900600G	<b>Akku</b>	KXX-7.2/F2.0
Input voltage	100 - 240 V AC	Battery voltage	7,2 V DC ---
Frequency	50 / 60 Hz	Battery capacity (Li-Ion)	2,0 Ah
Output voltage	9 V DC ---	Battery power	14,4 Wh
Output current	0,6 A		
Input power	0,2 A		

Technical changes reserved.

**WARNING:** The declared vibration emission level represents the main applications of the tool. However if the tool is used for different applications, with different accessories or poorly maintained, the vibration emission may differ. This may significantly increase the exposure level over the total working period.

The vibration emission level will vary because of the ways in which a power tool can be used and may increase above the level given in this information sheet.

The vibration emission level may be used to compare one tool with another.

It may be used for a preliminary assessment of exposure.

An accurate estimate of the vibratory load should also take into account the times when the tool is shut down or when it is running but not actually in use. This may significantly reduce the vibratory load over the total working period.

Identify additional safety measures to protect the operator from the effects of vibration such as maintain the tool and the accessories, keep the hands warm, organisation of work patterns.

## SAFETY INSTRUCTIONS

**Read and understand the operating instructions before using the appliance.** Familiarise with the control elements and how to use the appliance properly. Abide by all the safety measures stated in the service manual. Act responsibly toward third parties.

The operator is responsible for accidents or risks to third parties.

In case of any doubts about connection and operation refer please to our customer center.

### General Power Tool Safety Warnings



**WARNING: Read all safety warnings, instructions, illustrations and specifications provided with this power tool.** Failure to follow all instructions listed below may result in electric shock,

fire and/or serious injury.

**Save all warnings and instructions for future reference.**

The term „power tool“ in the warnings refers to your mains-operated (corded) power tool and battery-operated (cordless) power tool.

#### 1) Work area safety

- Keep work area clean and well lit.** Cluttered or dark areas invite accidents.
- Do not operate power tools in explosive atmospheres, such as in the presence of flammable liquids, gases or dust.** Power tools create sparks which may ignite the dust or fumes.
- Keep children and bystanders away while operating a power tool.** Distractions can cause you to lose control.

## 2) Electrical safety

- a) **Power tool plugs must match the outlet. Never modify the plug in any way. Do not use any adapter plugs with earthed (grounded) power tools.** Unmodified plugs and matching outlets will reduce risk of electric shock.
- b) **Avoid body contact with earthed or grounded surfaces, such as pipes, radiators, ranges and refrigerators.** There is an increased risk of electric shock if your body is earthed or grounded.
- c) **Do not expose power tools to rain or wet conditions.** Water entering a power tool will increase the risk of electric shock.
- d) **Do not abuse the cord. Never use the cord for carrying, pulling or unplugging the power tool. Keep cord away from heat, oil, sharp edges or moving parts.** Damaged or entangled cords increase the risk of electric shock.
- e) **When operating a power tool outdoors, use an extension cord suitable for outdoor use.** Use of a cord suitable for outdoor use reduces the risk of electric shock.
- f) **If operating a power tool in a damp location is unavoidable, use a residual current device (RCD) protected supply.** Use of an RCD reduces the risk of electric shock.

## 3) Personal safety

- a) **Stay alert, watch what you are doing and use common sense when operating a power tool. Do not use a power tool while you are tired or under the influence of drugs, alcohol or medication.** A moment of inattention while operating power tools may result in serious personal injury.
- b) **Use personal protective equipment. Always wear eye protection.** Protective equipment such as dust mask, non-skid safety shoes, hard hat, or hearing protection used for appropriate conditions will reduce personal injuries.
- c) **Prevent unintentional starting. Ensure the switch is in the off-position before connecting to power source and/or battery pack, picking up or carrying the tool.** Carrying power tools with your finger on the switch or energising power tools that have the switch on invites accidents.
- d) **Remove any adjusting key or wrench before turning the power tool on.** A wrench or a key left attached to a rotating part of the power tool may result in personal injury.
- e) **Do not overreach. Keep proper footing and balance at all times.** This enables better control of the power tool in unexpected situations.
- f) **Dress properly. Do not wear loose clothing or jewellery. Keep your hair and clothing away from moving parts.** Loose clothes, jewellery or long hair can be caught in moving parts.
- g) **If devices are provided for the connection of dust extraction and collection facilities, ensure these are connected and properly used.** Use of dust collection can reduce dust-related hazards.
- h) **Do not let familiarity gained from frequent use of tools allow you to become complacent and ignore tool safety principles.** A careless action can cause severe injury within a fraction of a second.

## 4) Power tool use and care

- a) **Do not force the power tool. Use the correct power tool for your application.** The correct power tool will do the job better and safer at the rate for which it was designed.
  - b) **Do not use the power tool if the switch does not turn it on and off.** Any power tool that cannot be controlled with the switch is dangerous and must be repaired.
  - c) **Disconnect the plug from the power source and/or remove the battery pack, if detachable, from the power tool before making any adjustments, changing accessories, or storing power tools.** Such preventive safety measures reduce the risk of starting the power tool accidentally.
  - d) **Store idle power tools out of the reach of children and do not allow persons unfamiliar with the power tool or these instructions to operate the power tool.** Power tools are dangerous in the hands of untrained users.
  - e) **Maintain power tools and accessories. Check for misalignment or binding of moving parts, breakage of parts and any other condition that may affect the power tool's operation. If damaged, have the power tool repaired before use.** Many accidents are caused by poorly maintained power tools.
  - f) **Keep cutting tools sharp and clean.** Properly maintained cutting tools with sharp cutting edges are less likely to bind and are easier to control.
  - g) **Use the power tool, accessories and tool bits etc. in accordance with these instructions, taking into account the working conditions and the work to be performed.** Use of the power tool for operations different from those intended could result in a hazardous situation.
  - h) **Keep handles and grasping surfaces dry, clean and free from oil and grease.** Slippery handles and grasping surfaces do not allow for safe handling and control of the tool in unexpected situations.
- ## 5) Battery tool use and care
- a) **Recharge only with the charger specified by the manufacturer.** A charger that is suitable for one type of battery pack may create a risk of fire when used with another battery pack.
  - b) **Use power tools only with specifically designated battery packs.** Use of any other battery packs may create a risk of injury and fire.
  - c) **When battery pack is not in use, keep it away from other metal objects, like paper clips, coins, keys, nails, screws or other small metal objects, that can make a connection from one terminal to another.** Shorting the battery terminals together may cause burns or a fire.
  - d) **Under abusive conditions, liquid may be ejected from the battery; avoid contact. If contact accidentally occurs, flush with water. If liquid contacts eyes, additionally seek medical help.** Liquid ejected from the battery may cause irritation or burns.
  - e) **Do not use a battery pack or tool that is damaged or**

**modified.** Damaged or modified batteries may exhibit unpredictable behaviour resulting in fire, explosion or risk of injury.

- f) Do not expose a battery pack or tool to fire or excessive temperature.** Exposure to fire or temperature above 130°C may cause explosion.
- g) Follow all charging instructions and do not charge the battery pack or tool outside the temperature range specified in the instructions.** Charging improperly or at temperatures outside the specified range may damage the battery and increase the risk of fire.
- 6) Service**
  - a) Have your power tool serviced by a qualified repair person using only identical replacement parts.** This will ensure that the safety of the power tool is maintained.
  - b) Never service damaged battery packs.** Service of battery packs should only be performed by the manufacturer or authorized service providers.

### Hedge Trimmer Safety Warning

- a) Do not use the hedge trimmer in bad weather conditions, especially when there is a risk of lightning.** This decreases the risk of being struck by lightning.
- b) Keep all power cords and cables away from cutting area.** Power cords or cables may be hidden in hedges or bushes and can be accidentally cut by the blade.
- c) Wear ear protection.** Adequate protective equipment will reduce the risk of hearing loss.
- d) Hold the hedge trimmer by insulated gripping surfaces only, because the blade may contact hidden wiring.** Blades contacting a „live“ wire may make exposed metal parts of the hedge trimmer „live“ and could give the operator an electric shock.
- e) Keep all parts of the body away from the blade. Do not remove cut material or hold material to be cut when blades are moving.** Blades continue to move after the switch is turned off. A moment of inattention while operating the hedge trimmer may result in serious personal injury.
- f) When clearing jammed material or servicing the unit, make sure all power switches are off and the battery pack is removed or disconnected.** Unexpected actuation of the hedge trimmer while clearing jammed material or servicing may result in serious personal injury.
- g) Carry the hedge trimmer by the handle with the blade stopped and taking care not to operate any power switch.** Proper carrying of the hedge trimmer will decrease the risk of inadvertent starting and resultant personal injury from the blades.
- h) When transporting or storing the hedge trimmer, always fit the blade cover.** Proper handling of the hedge trimmer will decrease the risk of personal injury from the blades.

### Grass Shears Safety Warning

- a) Do not use the grass trimmer in bad weather conditions, especially when there is a risk of**

**lightning.** This decreases the risk of being struck by lightning.

- b) Keep all power cords and cables away from cutting area.** Power cords or cables may be hidden in hedges or bushes and can be accidentally cut by the blade.
- c) Hold the grass trimmer by insulated gripping surfaces only, because the blade may contact hidden wiring.** Blades contacting a „live“ wire may make exposed metal parts of the grass trimmer „live“ and could give the operator an electric shock.
- d) Keep all parts of the body away from the blade. Do not remove cut material or hold material to be cut when blades are moving.** Blades continue to move after the switch is turned off. A moment of inattention while operating the grass trimmer may result in serious personal injury.
- e) When clearing jammed material or servicing the unit, make sure all power switches are off and the battery pack is removed or disconnected.** Unexpected actuation of the grass trimmer while clearing jammed material or servicing may result in serious personal injury.
- f) Carry the grass trimmer by the handle with the blade stopped and taking care not to operate any power switch.** Proper carrying of the grass trimmer will decrease the risk of inadvertent starting and resultant personal injury from the blades.
- g) When transporting or storing the grass trimmer, always fit the blade cover.** Proper handling of the grass trimmer will decrease the risk of personal injury from the blades.

This appliance is not intended for use by persons (including children) with reduced physical, sensory or mental capabilities, or lack of experience and knowledge, unless they have been given supervision or instruction concerning use of the appliance by a person responsible for their safety. Children should be supervised to ensure that they do not play with the appliance.

Read and understand the operating instructions before using the appliance. Familiarise with the control elements and how to use the appliance properly.

Abide by all the safety measures stated in the service manual. Act responsibly toward third parties. The operator is responsible for accidents or risks to third parties.

Keep children and other persons including animals in a safe distance when using the appliance.

Do not allow persons unfamiliar with the power tool or these instructions to operate the power tool.

Local regulations may stipulate the minimum age of the user.

**⚠ WARNING****Wear personal protective equipment.**

- Always wear goggles when using the machine.
- Wear ear protectors!
- Wear solid shoes and long trousers.
- Do not wear loose clothing or jewels. Hear, clothing and gloves must be out of reach of moving parts as they could get caught by the rotating parts. Do not use the appliance when barefooted or in open sandals.

Provide adequate lighting or good lighting conditions when working with the machine. Poor lighting/light conditions represent a high safety risk.

Do not use the appliance in bad weather, especially when there is a risk of storm.

Do not use the appliance if you are tired, ill, under influence of drugs, alcohol drinks or medicaments.

Do not overreach. Keep proper footing and balance at all times.

Walk! Never run!

Be careful when going backwards – risk of tripping!

Provide a safe posture, especially on slopes.

Despite the observance of the operating instructions there still may be some hidden residual risks.

**⚠ CAUTION****Damage to health arising from vibrations to hand and arms if the device is used for a long time or if the device is not guided and evaluated properly.**

Vibration damping systems are no guaranteed protection against white finger disease or carpal tunnel syndrome. Therefore, it is necessary to carefully check the state of your fingers and wrist if you have regularly used the appliance for a long time. If any symptom of the diseases above appears, seek medical advice immediately. To reduce the white finger disease risk, keep your hands warm and take regular breaks during your work.

**⚠ CAUTION****Hearing damage****A longer stay in the immediate vicinity of the running unit may cause hearing damage. Wear ear protectors!**

When working with the device, a certain level of noise cannot be avoided. Noisy work should be scheduled for hours, during which it is allowed by statute or other local regulations. Adhere to any applicable rest times and limit your working time to the necessary minimum time. For your personal protection and the protection of people nearby, suitable hearing protection must be worn.

Please note: In accordance with the German Machine Noise Protection Ordinance of September 2002, this appliance may not be operated in residential areas on Sundays and public holidays or on working days from 8:00 pm to 7:00 am. In addition, the operating ban applies at the following times of day from 7:00 a.m. to 9:00 a.m., from 1:00 p.m. to 3:00 p.m. and from 5:00 p.m. to 8:00 p.m.

Please do also consider any local regulations concerning noise protection!

**⚠ WARNING****Risk of injury****Rotating blades may lead to serious injuries by cutting or amputating parts of the body.**

- Be careful to avoid injury by the cutting tools. Careful appliance handling reduces the risk of injury by knife.
  - Always have your arms and legs in safe distance from the cutting mechanism, in particular after turning the engine on.  
Never touch under the housing body when the engine is running. Wear protective shoes.
  - Never use the machine with a damaged cover or protective device or without cover or protective devices.
- Thrown-off stones or soil may lead to injuries.**
- Carefully check the terrain where the appliance is going to be used and remove all objects that could get caught or thrown off by the appliance such as stones, branches, wires, animals, etc.
  - Wear safety goggles when working.

The appliance must not be used if damaged or safety equipment is defective. Replace any worn-out and damaged parts.

Check all screw and plug-in connections and protective equipment if firm and tightened properly and whether all moving parts are running smooth whenever the appliance is to be put into operation.

The protective equipment on the appliance is strictly prohibited to be disassembled, changed, used in conflict with the designation and it is prohibited to attach any protective equipment of other manufacturers.

Never mount any metal cutting elements.

Connection and extension cables should be kept away from the cutting device to avoid damage which could lead to contact with live parts.

The ON/OFF switch and safety switch must not be locked.

Stop the device and disconnect it from the power supply

- whenever you leave the unit
- before removing blockages
- before checking, cleaning or working on the device
- after contact with a foreign object, to check the device for damage

If the appliance starts abnormally vibrating, switch the engine off and search for the cause immediately. Generally, vibrations are a warning against operating failure.

When being blocked, turn the appliance immediately off and remove the jammed item.

Carry the unit by the handle with the blade stationary. Always remove the battery when transporting or storing the unit. Careful appliance handling reduces the risk of injury by knife.

The appliance must be stored in a dry place and protected from frost.

Store idle power tools out of the reach of children and do not allow persons unfamiliar with the power tool or these instructions to operate the power tool.

**⚠ DANGER!**

Warning: This power tool generates an electromagnetic field during operation. Under certain circumstances, this field may affect active or passive medical implants. To reduce the risk of serious or fatal injury, we recommend that individuals with medical implants consult your physician and the manufacturer of the medical implant before operating the machine.

**SYMBOLS**



**WARNING!** Please read the instructions carefully before starting the machine.



Wear eye protective goggles !



Keep hands and feet away.



Protect the battery against temperatures above 45°C.



Protect the battery against heat and fire.



Protect the battery against water and moisture.



Do not expose tools to rain. Do not use tools in damp or wet locations.



Voltage alternating battery  
Direct current  
Battery capacity



Remove the battery pack before starting any adjustment, cleaning and maintenance work on the device.



Cutting width



Cutting length



Sound power level



Safety class II



Use the device indoors only.



Charger polarity



Recommended battery types



CE marking



Do not dispose electric tools, batteries/rechargeable batteries together with household waste material. Electric tools and batteries that have reached the end of their life must be collected separately and returned to an environmentally compatible recycling facility. Check with your local authority or retailer for recycling advice and collection point.



Li-ion

**SPECIFIED CONDITIONS OF USE**

The unit has been designed to cut grass and weed in gardens and along flower beds and borders.

Do not use this product in any other way as stated for normal use. Not observing general regulations in force and instructions from this manual does not make the manufacturer liable for damages.

**⚠ WARNING**

**Risk of injury**

The appliance must not be used to cut hard branches and wood or to crush material for compost.

**Tips**

Cut the edges first before mowing. Clean lawn edges prevent the lawn from being overgrown by other plants that draw valuable nutrients from the soil.

If you are using a robotic lawnmower, the frequency of edge trimming depends on the general growth of your lawn. You will probably need to trim the edges weekly, depending on what you consider aesthetically acceptable. Trimming hedges/bushes:

Do not trim in strong sun and heat, as the cut will not heal cleanly and the hedge could wilt and develop brown spots.

For deciduous trees and shrubs, topiary pruning is

recommended twice a year, in spring and autumn, and for conifers once a year, around May.

Deciduous trees and shrubs can be pruned back to older wood without hesitation; they will then sprout new growth. Prune on frost-free winter days between November and February.

**BATTERY**

Recharge only with the charger specified by the manufacturer. A charger that is suitable for one type of battery pack may create a risk of fire when used with another battery pack.

Use power tools only with specifically designated battery packs. Use of any other battery packs may create a risk of injury and fire.

When battery pack is not in use, keep it away from other metal objects, like paper clips, coins, keys, nails, screws or other small metal objects, that can make a connection from one terminal to another. Shorting the battery terminals together may cause burns or a fire.

Under abusive conditions, liquid may be ejected from the battery; avoid contact. If contact accidentally occurs, flush with water. If liquid contacts eyes, additionally seek medical help. Liquid ejected from the battery may cause irritation or burns.

Vapours may leak out in case of unauthorised use or when using a damaged accumulator. Bring fresh air and seek medical advice if experiencing difficulties. Vapours may irritate the respiratory system.

**CHARGER**

This appliance can be used by children aged from 8 years and above and persons with reduced physical, sensory or mental capabilities or lack of experience and knowledge if they have been given supervision or instruction concerning use of the appliance in a safe way and understand the hazards involved.

Children shall not play with the appliance.

Cleaning and user maintenance shall not be made by children without supervision.

**⚠ WARNING**

**Do not try to charge non-rechargeable batteries with this charger.**

**If the mains connection cable of this appliance is damaged, it must be replaced by the manufacturer or its customer service or a similarly qualified person in order to avoid hazards.**

Read and understand the operating instructions before using the appliance. Familiarise with the control elements and how to use the appliance properly.

Abide by all the safety measures stated in the service

Conifers, on the other hand, should not be cut back into old wood, as older trees will sprout very little or not at all.

To cut a straight hedge, you can use a string as a guide. Cut from the bottom up. For a spherical cut, you can make a cardboard semi-circle template for small spheres, or else practise, practise, practise.

**⚠ WARNING**

**Risk of fire! Risk of explosion!**

Never use damaged, defective or deformed accumulators. Never open or damage the accumulator or let it fall on the ground.

Never charge the battery in an environment with acids and easily flammable materials.

Protect the battery against heat and fire.

Battery to be used at the ambient temperatures between 10°C and +40°C only.

Never put the battery on heaters and do not expose it to strong sunlight for a long time.

After being subject to heavy load, let the battery cool down first.

Short circuit - do not bridge the accumulator contacts with metal parts.

The accumulator must be packaged (plastic bag, box) or accumulator contacts must be sealed up for accumulator disposal, transport or storage.

manual. Act responsibly toward third parties. The operator is responsible for accidents or risks to third parties.

The appliance must be stored in a dry place and protected from frost.

No metal parts may enter the shaft to slide the battery (risk of short circuit).

Never use the charger in moist or wet conditions. Suitable for indoor areas only.

Make sure the system voltage corresponds to the charger type plate details. There is a risk of electric shock.

Cable connections to be separated by pulling the plug only. Pulling the cable could damage both the cable and plug. As a result, electric safety would no longer be guaranteed.

Never use the charger when the cable, plug or the machine is damaged by external influences. In case damage let repaired in authorized workshop

Make sure the cooling function is not limited by covering the cooling slots. Do not operate the appliance near heat sources or on a flammable surface.

Never open the charger. Contact a specialised workshop in case of any defect.

The outer battery surface must be clean and dry before the battery starts being charged.

The chargers are only suitable for charging the following rechargeable batteries:

**Type LI 30 / KXX-7.2/F2.0**

Charging other batteries is not permitted.

## MAINTENANCE

### ⚠ DANGER!



Take the replaceable battery from the appliance before any extension, cleaning and servicing works. Wait until all rotating parts have stopped and the appliance has cooled down.

### ⚠ IMPORTANT!

If the battery is to remain unused for a period of time, it must be charged to approx. 50% and stored at room temperature (5°C o 20°C). In the event of a prolonged period of storage, the battery must be charged once per year in order to avoid complete discharge.

Keep the device, in particular the air vents, clean at all times. Never spray water on the device body! Never clean the machine and its components with solvents, flammable or toxic liquids. Use only a damp cloth making. Keep the blades clean of plant sap and dirt. The pair of blades should be removed at least once per season. Remove any plant debris and foreign objects. Carefully lubricate

the pinions and the back of the blades with a thin layer of grease. Do not lubricate the motor or other parts.

Caution! The sliding surfaces of the blades must be oiled to maintain their sliding properties. Unlubricated sliding surfaces can have a negative effect on service life.

If the blades have become blunt after prolonged use, please replace them with original replacement blades only.

Always fit the blade guard after use.

Always store the device in a dry, clean place out of the reach of children. Store in a frost-free location.

Use only original accessories and original spare parts.

Using other spare parts can result in accidents/injuries of the user. The manufacturer will not be liable for any such damage.

Please contact our service department if you need accessories or spare parts.

Only a regularly maintained and treated appliance can serve as a satisfactory aid. Insufficient maintenance and care can lead to unforeseen accidents and injuries.

Repairs and works specified in these Instructions may only be performed by qualified authorised staff.

### Spare parts:

Grass knife art. no. 50300005

**Bush cutter Art. no. 50300004**

## TROUBLESHOOTINTROUBLESHOOTING

Fault	Cause	Remedy
Engine does not run.	Battery flat	Charge battery
	Battery defective, switch defective.	Consult customer service
	Battery overheating	Allow the battery to cool down
	Battery not properly inserted	Insert the battery correctly until it clicks into place.
	Motor overload protection has tripped because motor is overloaded or overheated.	Allow the appliance to cool down for 15-20 minutes.
Lack of power, uneven running.	Cutting blade blocked by plant debris or foreign objects.	Check the cutting blade and remove the foreign object if necessary.
	Lack of lubrication.	Treat the cutting blades with care spray and grease the drive area.
	Cutting blade blunt or defective.	Sharpen or replace the cutting blade.

## DISPOSAL

If your device should become useless somewhere in the future or you do not need it any longer, do not dispose of the device together with your domestic refuse, but dispose of it in an environmentally friendly manner.

Please dispose of the device itself at an according collecting/recycling point. By doing so, plastic and metal parts can be separated and recycled. Information concerning the disposal of materials and devices are available from your local administration.

Batteries are not to be put into the rubbish. As a consumer you are legally obliged to return used batteries and accumulators. At the end of the duration of your apparatus, the batteries or accumulators have to be taken from

the apparatus, disposing of them separately. You have the possibility of delivering your old batteries and accumulators to the local collecting points of your municipality or to your dealer or to the distribution centers.

Dispose of the batteries when discharged. We recommend applying an adhesive tape on the poles to protect them against short circuit. Never open the battery to your dealer or to the distribution centers.

Dispose of the batteries when discharged. We recommend applying an adhesive tape on the poles to protect them against short circuit. Never open the battery.

## DATOS TÉCNICOS

<b>Tijeras sin cable para césped y arbustos</b>	<b>HGS-I-72</b>
Tensión	7,2V DC
Velocidad de ralentí	1100 min <sup>-1</sup>
Anchura de corte cizallas para hierba	90 mm
Tijeras para arbustos de longitud de corte	170 mm
Grosor de corte Tijeras para arbustos	8 mm
Peso	1,0 kg
<b>Datos sobre el ruido</b>	
Medido según 1) EN 62841-1 2) 2000/14/ CE; incertidumbre K = 3 dB (A)	
Nivel de presión sonora L <sub>pA</sub> <sup>1)</sup>	81 dB (A)
Nivel de potencia acústica L <sub>WA</sub> <sup>2)</sup>	90 dB (A)
<b>Datos sobre vibraciones</b>	
Valores totales de vibración (suma vectorial de tres direcciones) determinados según la norma EN 62841-1, Incertidumbre K = 1,5 m/s <sup>2</sup>	
Valor de emisión de vibraciones a <sub>h</sub>	2,7 m/s <sup>2</sup>

<b>Cargador de batería</b>	DC06-0900600G	<b>Batería</b>	KXX-7.2/F2.0
Tensión de entrada	100 - 240 V AC	Tensión de la batería	7,2 V DC ===
Frecuencia	50 / 60 Hz	Capacidad de la batería (Li-Ion)	2,0 Ah
Tensión de salida	9 V DC ===	Batería	14,4 Wh
Corriente de salida	0,6 A		
Corriente de arranque	0,2 A		

Nos reservamos el derecho a introducir modificaciones técnicas.

**ADVERTENCIA:** El nivel de vibraciones especificado representa las principales aplicaciones de la herramienta eléctrica. Sin embargo, si la herramienta eléctrica se utiliza para otras aplicaciones, con diferentes herramientas de inserción o con un mantenimiento insuficiente, el nivel de vibraciones puede desviarse. Esto puede aumentar significativamente la carga de vibraciones durante todo el periodo de trabajo.

El valor real de emisión de vibraciones puede diferir del valor especificado en función del tipo y modo de utilización.

El nivel de vibración puede utilizarse para comparar herramientas eléctricas entre sí.

También es adecuado para una evaluación preliminar de la carga de vibración.

Para obtener una estimación precisa de la carga de vibraciones, también deben tenerse en cuenta los momentos en los que el aparato está apagado o en funcionamiento pero no se utiliza realmente. Esto puede reducir significativamente la carga de vibración durante todo el periodo de funcionamiento.

Especificar medidas de seguridad adicionales para proteger al operario de los efectos de las vibraciones, como el mantenimiento de las herramientas eléctricas y las herramientas de inserción, el mantenimiento de las manos calientes y la organización de los procesos de trabajo.

## INSTRUCCIONES DE SEGURIDAD

**Utilice el aparato sólo después de haber leído y comprendido detenidamente el manual de instrucciones.** Familiarícese con los mandos y el uso correcto del aparato. Respete todas las instrucciones de seguridad del manual. Compórtese de forma responsable con otras personas.

El operador es responsable de los accidentes o riesgos para terceros.

Si tiene alguna duda sobre la conexión y el funcionamiento del aparato, póngase en contacto con el servicio de atención al cliente.

### Instrucciones generales de seguridad para herramientas eléctricas



**ADVERTENCIA: Lea todas las instrucciones de seguridad y Instrucciones.**

La inobservancia de las indicaciones e instrucciones de seguridad puede provocar descargas eléctricas, incendios y/o lesiones graves.

**Conservar toda la información y las instrucciones de seguridad para futuras consultas.**

El término „herramienta eléctrica“ utilizado en las instrucciones de seguridad se refiere a herramientas eléctricas alimentadas por la red eléctrica (con cable de alimentación) y herramientas eléctricas alimentadas por batería (sin cable de alimentación).

### 1) Seguridad laboral

- a) **Mantenga la zona de trabajo limpia y bien iluminada.** La desorganización o la falta de iluminación en las zonas de trabajo pueden provocar accidentes.
- b) **No trabaje con la herramienta eléctrica en atmósferas potencialmente explosivas que contengan líquidos, gases o polvos inflamables.** Las herramientas eléctricas generan chispas que pueden inflamar el polvo o los vapores.
- c) **Mantenga alejados a los niños y a otras personas cuando utilice la herramienta eléctrica.** Si se distrae, puede perder el control de la herramienta eléctrica.

### 2) Seguridad eléctrica

- a) **El enchufe de la herramienta eléctrica debe encajar en la toma de corriente. La clavija no debe sufrir ninguna modificación. No utilice enchufes adaptadores junto con herramientas eléctricas con toma de tierra.** Los enchufes no modificados y las tomas de corriente a juego reducen el riesgo de descarga eléctrica.
- b) **Evite el contacto del cuerpo con superficies conectadas a tierra, como tuberías, calefactores, cocinas y frigoríficos.** Existe un mayor riesgo de descarga eléctrica si su cuerpo está conectado a tierra.
- c) **Mantenga las herramientas eléctricas alejadas de la lluvia o la humedad.** La entrada de agua en una herramienta eléctrica aumenta el riesgo de descarga eléctrica.
- d) **No utilice el cable de conexión para ningún otro fin que no sea transportar o colgar la herramienta eléctrica o extraer el enchufe de la toma de corriente. Mantenga el cable de conexión alejado del calor, aceite, bordes afilados o piezas móviles.** Los cables de conexión dañados o enredados aumentan el riesgo de descarga eléctrica.
- e) **Si trabaja al aire libre con una herramienta eléctrica, utilice únicamente cables alargadores que también sean adecuados para su uso en exteriores.** El uso de un alargador adecuado para exteriores reduce el riesgo de descarga eléctrica.
- f) **Si no puede evitar utilizar la herramienta eléctrica en un entorno húmedo, utilice un interruptor diferencial.** El uso de un interruptor diferencial reduce el riesgo de descarga eléctrica.

### 3) Seguridad de las personas

- a) **Esté alerta, preste atención a lo que hace y utilice el sentido común cuando trabaje con una herramienta eléctrica. No utilice una herramienta eléctrica si está cansado o bajo los efectos de drogas, alcohol o medicamentos.** Un momento de descuido al utilizar la herramienta eléctrica puede provocar lesiones graves.
- b) **Utilice equipo de protección individual y lleve siempre gafas de seguridad.** El uso de equipos de protección individual, como mascarilla antipolvo, calzado de seguridad antideslizante, casco o protección auditiva, en función del tipo y uso de la herramienta eléctrica, reduce el riesgo de lesiones.

- c) **Evite la puesta en marcha involuntaria. Asegúrese de que la herramienta eléctrica está desconectada antes de conectarla a la red eléctrica y/o a la batería, cogerla o transportarla.** Si tiene el dedo en el interruptor mientras transporta la herramienta eléctrica o conecta el aparato a la red eléctrica cuando está encendido, puede provocar accidentes.
  - d) **Retire las herramientas de ajuste o llaves antes de conectar la herramienta eléctrica.** Una herramienta o llave que se encuentre en una pieza giratoria de la herramienta eléctrica puede causar lesiones.
  - e) **Evite posturas anómalas. Asegúrate de que estás de pie con seguridad y mantén el equilibrio en todo momento.** Esto le permite controlar mejor la herramienta eléctrica en situaciones inesperadas.
  - f) **Lleve ropa adecuada. No lleve ropa suelta ni joyas. Mantenga el pelo, la ropa y los guantes alejados de las piezas en movimiento.** La ropa suelta, las joyas o el pelo largo pueden quedar atrapados por las piezas en movimiento.
  - g) **Si se pueden instalar dispositivos de aspiración y recogida de polvo, éstos deben conectarse y utilizarse correctamente.** El uso de un sistema de extracción de polvo puede reducir los peligros del polvo.
  - h) **No se deje llevar por una falsa sensación de seguridad y no ignore las normas de seguridad de las herramientas eléctricas, aunque esté familiarizado con la herramienta eléctrica después de haberla utilizado muchas veces.** Un comportamiento descuidado puede provocar lesiones graves en fracciones de segundo.
- 4) Uso y manejo de la herramienta eléctrica**
- a) **No sobrecargue la herramienta eléctrica. Utilice la herramienta eléctrica prevista para su trabajo.** Con la herramienta eléctrica adecuada, podrá trabajar mejor y con más seguridad en el rango de potencia especificado.
  - b) **No utilice la herramienta eléctrica si el interruptor está defectuoso.** Una herramienta eléctrica que ya no pueda encenderse o apagarse es peligrosa y debe repararse.
  - c) **Desconecte el enchufe de la toma de corriente y/o extraiga una batería extraíble antes de realizar ajustes en el dispositivo, cambiar accesorios o guardar el dispositivo.** Esta medida de precaución impide que la herramienta eléctrica se ponga en marcha involuntariamente.
  - d) **Mantenga las herramientas eléctricas no utilizadas fuera del alcance de los niños. No permita que la utilicen personas que no estén familiarizadas con la herramienta eléctrica o que no hayan leído estas instrucciones.** Las herramientas eléctricas son peligrosas cuando las utilizan personas inexpertas.
  - e) **Mantenga las herramientas eléctricas y los útiles con cuidado. Compruebe si las piezas móviles funcionan correctamente y no están atasgadas, si las piezas están rotas o dañadas de tal forma que**

el funcionamiento de la herramienta eléctrica se vea afectado. Haga reparar las piezas dañadas antes de utilizar el aparato. Muchos accidentes están causados por herramientas eléctricas mal mantenidas.

- f) **Mantenga las herramientas de corte afiladas y limpias.** Las herramientas de corte cuidadas con filos afilados se atascan menos y son más fáciles de guiar.
- g) **Utilice las herramientas eléctricas, accesorios, herramientas, etc. de acuerdo con estas instrucciones. Tenga en cuenta las condiciones de trabajo y el trabajo a realizar.** El uso de herramientas eléctricas para aplicaciones distintas de aquellas para las que han sido concebidas puede dar lugar a situaciones peligrosas.
- h) **Mantenga los mangos y las superficies de agarre secos, limpios y sin aceite ni grasa.** Las empuñaduras y superficies de agarre resbaladizas no permiten un manejo y control seguros de la herramienta eléctrica en situaciones imprevistas.
- 5) **Uso y manejo de la herramienta inalámbrica**
  - a) **Cargue las baterías sólo en cargadores recomendados por el fabricante.** Un cargador adecuado para un determinado tipo de pilas recargables supone un riesgo de incendio si se utiliza con otras pilas recargables.
  - b) **Utilice únicamente las baterías recargables previstas para este fin en las herramientas eléctricas.** El uso de otras pilas puede provocar lesiones y peligro de incendio.
  - c) **Mantenga la pila sin usar alejada de clips, monedas, llaves, clavos, tornillos u otros objetos metálicos pequeños que puedan puentear los contactos.** Un cortocircuito entre los contactos de la batería puede provocar quemaduras o un incendio.
  - d) **Si se utiliza de forma incorrecta, puede salir líquido de la batería. Evite el contacto con él. En caso de contacto accidental, aclare con agua. Si el líquido entra en contacto con los ojos, solicite atención médica adicional.** Las fugas de líquido de la batería pueden provocar irritaciones o quemaduras en la piel.
  - e) **No utilice baterías dañadas o modificadas.** Las baterías dañadas o modificadas pueden comportarse de forma impredecible y provocar incendios, explosiones o riesgo de lesiones.
  - f) **No exponga la batería al fuego ni a temperaturas excesivas.** El fuego o temperaturas superiores a 130 °C pueden provocar una explosión.
  - g) **Siga todas las instrucciones de carga y nunca cargue la batería o la herramienta para baterías fuera del intervalo de temperatura especificado en las instrucciones de uso.** Una carga incorrecta o fuera del rango de temperatura autorizado puede destruir la batería y aumentar el riesgo de incendio.
- 6) **Servicio**
  - a) **Encargue la reparación de su herramienta eléctrica únicamente a personal especializado y con piezas**

**de repuesto originales.** De este modo se garantiza la seguridad de la herramienta eléctrica.

- b) **Nunca repare baterías dañadas.** Todo el mantenimiento de la batería debe ser realizado únicamente por el fabricante o por centros de servicio autorizados.

### Instrucciones de seguridad para cortasetos

- a) **No utilice el cortasetos cuando haga mal tiempo con mal tiempo, especialmente si hay riesgo de tormentas.** Esto reduce el riesgo de ser alcanzado por un rayo.
- b) **Mantenga todos los cables de alimentación alejados de la lejas de la zona de corte.** Los cables pueden quedar ocultos en setos o arbustos y cortarse accidentalmente con el cuchillo.
- c) **Utilice protección auditiva.** Un equipo de protección individual adecuado reduce el riesgo de pérdida de audición.
- d) **Sujete el cortasetos únicamente por las superficies de agarre aisladas, ya que la cuchilla de corte puede golpear líneas eléctricas ocultas o su propio cable de alimentación.** El contacto entre las cuchillas y un cable con corriente también puede activar las piezas metálicas del aparato y provocar una descarga eléctrica.
- e) **Mantenga todas las partes del cuerpo alejadas de la cuchilla. No intente retirar recortes ni cortar objetos retirar recortes o sujetar el material a cortar material a cortar.** Las cuchillas siguen moviéndose después de desconectar el interruptor. Un momento de falta de atención al utilizar el cortasetos puede provocar lesiones graves.
- f) **Asegúrese de que todos los interruptores estén desconectados y que el enchufe de red esté desenchufado antes de retirar los recortes atrapados o de realizar el mantenimiento del cortasetos.** Funcionamiento inesperado del cortasetos el funcionamiento inesperado del cortasetos al retirar material atrapado o durante el mantenimiento puede provocar lesiones graves.
- g) **Transporte el cortasetos por el mango con la cuchilla parada y tenga cuidado de no accionar ningún interruptor.** El transporte correcto del cortasetos reduce el riesgo de accionamiento involuntario y las consiguientes lesiones causadas por la cuchilla.
- h) **Tire siempre de la cubierta sobre las cuchillas cuando transporte o guarde el cortasetos.** El manejo correcto del cortasetos reduce el riesgo de lesiones con la cuchilla.

### Instrucciones de seguridad para tijeras cortacésped

- a) **No utilice las tijeras cortacésped cuando haga mal tiempo, especialmente si hay riesgo de tormentas.** Esto reduce el riesgo de ser alcanzado por un rayo.
- b) **Mantenga todos los cables de alimentación alejados de la lejas de la zona de corte.** Los cables pueden quedar ocultos en setos o arbustos y cortarse accidentalmente con el cuchillo.
- c) **Sujete las tijeras cortacésped sólo por las superficies de agarre aisladas las superficies de agarre aisladas, ya que la cuchilla de corte**

**puede golpear cables eléctricos o su propio cable de red.** El contacto entre las cuchillas y un cable con corriente también puede activar las piezas metálicas del aparato y provocar una descarga eléctrica.

- d) Mantenga todas las partes del cuerpo alejadas de la cuchilla. No intente retirar los recortes ni sujetar el material a cortar mientras las cuchillas estén en funcionamiento.** Las cuchillas siguen moviéndose después de desconectar el interruptor. Un momento de distracción al utilizar las tijeras cortacésped puede provocar lesiones graves.
- e) Asegúrese de que todos los interruptores están desconectados y de que el enchufe de red está desenchufado antes de retirar los recortes atrapados o de realizar el mantenimiento de las tijeras cortacésped.** El accionamiento inesperado de las tijeras cortacésped al retirar material atrapado o durante el mantenimiento puede provocar lesiones graves.
- f) Transporte la tijera cortacésped por el mango con la cuchilla inmóvil y tenga cuidado de no accionar ningún interruptor.** El transporte correcto de las tijeras cortacésped reduce el riesgo de accionamiento involuntario y las consiguientes lesiones causadas por la cuchilla.
- g) Tire siempre de la cubierta sobre las cuchillas cuando transporte o guarde la tijera cortacésped.** El manejo adecuado de las tijeras cortacésped reduce el riesgo de lesiones con la cuchilla.

Este aparato no está diseñado para ser utilizado por personas (incluidos niños) con capacidades físicas, sensoriales o mentales reducidas, o con falta de experiencia y conocimientos, a menos que hayan recibido supervisión o instrucciones sobre el uso del aparato por parte de una persona responsable de su seguridad. Los niños también deben ser supervisados para garantizar que no jueguen con el aparato.

Utilice el aparato sólo después de haber leído y comprendido detenidamente el manual de instrucciones. Familiarícese con los elementos de funcionamiento y el uso correcto del aparato.

Respete todas las instrucciones de seguridad del manual. Comportese de forma responsable con otras personas. El operador es responsable de los accidentes o peligros para terceros.

Mantenga alejados a los niños, otras personas y animales cuando utilice el aparato.

No permita que utilicen el aparato personas que no estén familiarizadas con él o que no hayan leído estas instrucciones.

La normativa local puede especificar la edad mínima del usuario.

## ⚠ ADVERTENCIA

### Llevar equipo de protección individual.

- Utilice gafas de seguridad.
- Utilice protección auditiva.
- Lleve calzado resistente y pantalones largos. Úselos durante todo el tiempo que utilice la máquina. No utilice la máquina descalzo o con sandalias abiertas.
- Evite llevar ropa holgada o con cordones o lazos que cuelguen.

Asegúrese siempre de que haya suficiente luz o buenas condiciones de iluminación cuando trabaje con el aparato. Una iluminación o condiciones de iluminación inadecuadas suponen un alto riesgo para la seguridad.

Evite utilizar la máquina en condiciones meteorológicas adversas, especialmente si hay riesgo de rayos.

No utilices el aparato si estás cansado, enojado o bajo los efectos de drogas, alcohol o medicamentos.

Evite posturas anómalas. Asegúrate de que estás de pie con seguridad y mantén el equilibrio en todo momento.

¡Camina! ¡No corras!

Cuidado al dar marcha atrás, ¡riesgo de tropezar!

Asegúrate de que estás bien parado, especialmente en las pendientes.

A pesar de respetar las instrucciones de uso, pueden existir riesgos residuales no evidentes.

## ⚠ PRECAUCIÓN

**Daños para la salud derivados de las vibraciones manobrazo si el aparato se utiliza durante un largo periodo de tiempo o no se maneja y evalúa correctamente.**

Los sistemas de amortiguación de vibraciones no son una protección garantizada contra la enfermedad del dedo blanco o el síndrome del túnel carpiano. Por este motivo, debe vigilarse minuciosamente el estado de los dedos y el carpo si el aparato se utiliza de forma continuada y regular. Si aparecen síntomas de las enfermedades mencionadas, consulte inmediatamente a un médico. Para reducir el riesgo de „enfermedad del dedo blanco“, mantenga las manos calientes mientras trabaja y haga pausas regulares.

## ⚠ PRECAUCIÓN

**Daños auditivos:**

**Una exposición prolongada en las inmediaciones de un aparato en funcionamiento puede provocar daños auditivos. Utilice protección auditiva.**

Es inevitable que este aparato produzca cierta contaminación acústica. Traslade los trabajos ruidosos a los momentos autorizados y señalados. En caso necesario, respete los periodos de descanso y limite la duración del trabajo a lo estrictamente necesario. Para su protección personal y la de las personas que se encuentren en las inmediaciones, deberá utilizar una protección auditiva adecuada.

Tenga en cuenta lo siguiente: De conformidad con la Ordenanza alemana de protección contra el ruido de

maquinaria de septiembre de 2002, este aparato no puede utilizarse en zonas residenciales los domingos y festivos ni los días laborables de 20:00 a 7:00 horas. Además, la prohibición de funcionamiento se aplica a las siguientes horas del día: de 7:00 a 9:00 horas, de 13:00 a 15:00 horas y de 17:00 a 20:00 horas. Respete también la normativa estatal sobre protección contra el ruido.

**⚠ PELIGRO**

**Advertencia:** Esta herramienta eléctrica genera un campo electromagnético durante su funcionamiento. En determinadas circunstancias, este campo puede afectar a implantes médicos activos o pasivos. Para reducir el riesgo de lesiones graves o mortales, recomendamos que las personas con implantes médicos consulten a su médico y al fabricante del implante médico antes de utilizar la máquina.

**⚠ ADVERTENCIA**

**Riesgo de lesiones.**

**Las cuchillas giratorias pueden causar cortes graves o seccionar partes del cuerpo.**

- Tenga cuidado de no lesionarse con los dispositivos de corte. El manejo cuidadoso del aparato reduce el riesgo de lesiones con la cuchilla.
- Mantenga siempre las manos y los pies alejados de la unidad de corte, especialmente cuando encienda el motor. No introduzca nunca la mano debajo de la carcasa cuando el aparato esté en funcionamiento. Utilice calzado de protección.
- No utilice nunca la máquina con una cubierta o un dispositivo de protección dañados o sin una cubierta o un dispositivo de protección.

**Las piedras o la tierra expulsadas pueden provocar lesiones.**

- Compruebe cuidadosamente la zona en la que se va a utilizar la máquina y retire todos los objetos que puedan quedar atrapados y tirados, por ejemplo, piedras, ramas, cables, seres vivos, etc.
- Utilice gafas de seguridad durante el trabajo.

No utilice el aparato si está dañado o los dispositivos de seguridad están defectuosos. Sustituya las piezas desgastadas y dañadas.

Antes de cada puesta en marcha, compruebe que todas las conexiones de tornillos y enchufes, así como los dispositivos de protección, están bien apretados y ajustados, y que todas las piezas móviles se mueven con suavidad. Queda terminantemente prohibido desmontar, modificar o alienar la finalidad de los dispositivos de protección de la máquina o acoplar otros dispositivos de protección.

No coloque nunca elementos cortantes metálicos.

Los cables de conexión y prolongación deben mantenerse alejados del dispositivo de corte para evitar daños que puedan provocar el contacto con las piezas activas.

El interruptor de encendido/apagado y el interruptor de seguridad no deben estar bloqueados.

Detener el aparato y desconectarlo de la red eléctrica.

- cada vez que deje el dispositivo
- antes de desatascar
- antes de revisar, limpiar o trabajar en el aparato
- después del contacto con un objeto extraño para comprobar si el dispositivo está dañado

Si el aparato empieza a vibrar de forma anormal, apague el motor y busque inmediatamente la causa. Las vibraciones suelen ser un aviso de avería.

Si el aparato se bloquea, apáguelo inmediatamente y retire el objeto.

Transporte el aparato por el asa cuando la cuchilla esté parada. Retire siempre la batería cuando transporte o guarde la tijera cortacésped. El manejo cuidadoso del aparato reduce el riesgo de lesiones causadas por la cuchilla.

Guarde el aparato en un lugar seco y protegido de las heladas.

Mantenga las herramientas eléctricas no utilizadas fuera del alcance de los niños. No permita que lo utilicen personas que no estén familiarizadas con el aparato o que no hayan leído estas instrucciones.

**SÍMBOLOS**



ADVERTENCIA Lea atentamente el manual de instrucciones antes de la puesta en servicio.



Lleve gafas de protección.



Mantenga las manos y los pies alejados.



Proteja la batería de temperaturas superiores a 45°C.



Proteja la batería del calor y del fuego.









Proteja la batería del agua y la humedad.







No ponga el aparato a la lluvia ni lo utilice en un entorno húmedo o mojado.



Tensión alterna de la batería  
Corriente continua  
Capacidad de la batería

	Retire la batería intercambiable antes de realizar cualquier trabajo de ajuste, limpieza o mantenimiento en la máquina.
	Anchura de corte
	Longitud de corte
	Nivel de potencia acústica
	Clase de protección II
	Utilice el aparato sólo en interiores.

	Polaridad del cargador
	Tipos de pilas recomendados
	Marca de conformidad CE
	Los aparatos eléctricos y las pilas o baterías recargables no deben tirarse con la basura doméstica. Los aparatos eléctricos y las pilas recargables deben recogerse por separado y entregarse en un centro de reciclaje para su eliminación respetuosa con el medio ambiente. Pregunte a las autoridades locales o a su distribuidor especializado sobre los centros de reciclaje y los puntos de recogida.
	

## USO PREVISTO

El aparato está diseñado exclusivamente para cortar césped pequeño y bordes de césped, así como para recortar arbustos y matas.

Este aparato sólo debe utilizarse conforme a lo previsto. El fabricante no se hace responsable de los daños derivados del incumplimiento de las disposiciones de la normativa de aplicación general y de las disposiciones de estas instrucciones.

## ADVERTENCIA

### Riesgo de lesiones

El aparato no debe utilizarse para cortar ramas duras y madera ni para triturar material de compostaje.

### Consejos

Corte primero los bordes antes de segar. Los bordes limpios del césped evitan que otras plantas crezcan demasiado y absorban los valiosos nutrientes del suelo.

Si utiliza un robot cortacésped, la frecuencia con la que debe recortar los bordes dependerá del crecimiento general de su césped. Probablemente tendrá que recortar los

bordes semanalmente, dependiendo de lo que le resulte estéticamente aceptable.

Poda de setos y arbustos:

No podo cuando haya mucho sol y calor, ya que los cortes no se curarán correctamente y el seto podría marchitarse y presentar manchas marrones.

En el caso de los árboles de hoja caduca, se recomienda podarlos dos veces al año, en primavera y otoño, y en el caso de los árboles de hoja perenne, una vez al año, aproximadamente en mayo.

Los árboles de hoja caduca se pueden podar sin problemas hasta la madera más vieja, ya que luego volverán a brotar. Podo en los días de invierno sin heladas, de noviembre a febrero.

Por el contrario, los árboles coníferos no deben podarse hasta la madera vieja, ya que los árboles más viejos brotan muy poco o nada.

Para podar un seto recto, puede tender una cuerda como guía. Podo de abajo hacia arriba. Para podar en forma de bola, puede hacer una plantilla de cartón en forma de semicírculo para bolas pequeñas o, si no, practicar, practicar.

## BATERÍA

Cargue las baterías sólo en cargadores recomendados por el fabricante. Un cargador adecuado para un determinado tipo de batería supone un riesgo de incendio si se utiliza con otras baterías.

Utilice únicamente las pilas previstas para este fin en las herramientas eléctricas. El uso de otras baterías puede provocar lesiones y peligro de incendio.

Mantenga la pila sin utilizar alejada de clips, monedas, llaves, clavos, tornillos u otros objetos metálicos pequeños que puedan puentear los contactos. Un cortocircuito entre los contactos de la batería puede provocar quemaduras o un incendio.

Si se utiliza de forma incorrecta, puede salir líquido de la batería. Evite el contacto con él. En caso de contacto accidental, aclarar con agua. Si el líquido entra en contacto con los ojos, solicite atención médica adicional. Las fugas de líquido de la batería pueden causar irritación de la piel o quemaduras.

Pueden salir vapores si el aparato se utiliza de forma inadecuada o si se utilizan pilas dañadas. Suministre aire fresco y consulte a un médico si se encuentra mal. Los vapores pueden irritar las vías respiratorias.

**⚠ ADVERTENCIA****¡Peligro de incendio! ¡Peligro de explosión!**

No utilice nunca pilas dañadas, defectuosas o deformadas. Nunca abra, dañe o deje caer la batería.

No cargue nunca las baterías cerca de ácidos y materiales altamente inflamables.

Proteja la batería del calor y del fuego.

Utilice la batería únicamente a una temperatura ambiente de entre 10 °C y +40 °C.

Nunca lo coloque sobre radiadores ni lo exponga a la luz solar intensa durante periodos prolongados.

Dejar enfriar después de un uso intensivo.

Cortocircuito - No puentee los contactos de la batería con piezas metálicas.

Durante la eliminación, el transporte o el almacenamiento, la batería debe embalarse (bolsa de plástico, caja) o los contactos deben pegarse con cinta adhesiva.

**INSTRUCCIONES DE SEGURIDAD CARGADOR DE BATERÍA**

El aparato puede ser utilizado por niños a partir de 8 años y por personas con capacidades físicas, sensoriales o mentales reducidas o con falta de experiencia y/o conocimientos si han recibido supervisión o instrucciones sobre el uso del aparato de forma segura

y comprenden los peligros que conlleva.

Los niños no deben jugar con el aparato.

La limpieza y el mantenimiento por parte del usuario no deben ser realizados por niños sin supervisión.

**⚠ ADVERTENCIA**

El cargador no debe utilizarse para cargar baterías no recargables.

Si el cable de conexión a la red de este aparato está dañado, debe ser sustituido por el fabricante o su servicio de atención al cliente o una persona con cualificación similar para evitar riesgos.

Utilice el aparato sólo después de haber leído y comprendido detenidamente el manual de instrucciones. Familiarícese con los elementos de funcionamiento y el uso correcto del aparato.

Respete todas las instrucciones de seguridad del manual. Compórtese de forma responsable con otras personas. El operador es responsable de los accidentes o peligros para terceros.

Guarde el aparato en un lugar seco y protegido de las heladas.

No permita que ninguna pieza metálica entre en la ranura de la batería del cargador (riesgo de cortocircuito). No utilice nunca el cargador en un entorno húmedo o mojado. Utilícelo sólo en interiores. Asegúrese de que la tensión de red se corresponde con las especificaciones de la placa de características del cargador. Existe riesgo de descarga eléctrica.

Desconecte las conexiones de los cables únicamente tirando de la clavija. Tirar del cable podría dañar el cable y el enchufe, y la seguridad eléctrica dejaría de estar garantizada.

No utilices nunca el cargador si el cable, el enchufe o el propio aparato están dañados por influencias externas.

Evite que la función de refrigeración del aparato se vea afectada tapando las ranuras de refrigeración. No utilice el aparato cerca de fuentes de calor o sobre una superficie inflamable.

No abra nunca el cargador. En caso de avería, póngase en contacto con un taller especializado.

La superficie exterior de la batería debe estar limpia y seca antes de cargarla.

Los cargadores sólo son adecuados para cargar las siguientes baterías recargables:

**Typ LI 30 / KXX-7.2/F2.0**

No está permitido cargar otras baterías.

## MANTENIMIENTO

### ⚠ PELIGRO

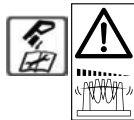

Retire la batería recargable antes de realizar cualquier trabajo de ajuste, limpieza o mantenimiento en la máquina. Espere hasta que todas las piezas giratorias se hayan detenido y el aparato se haya enfriado.

### ▲ SUGERENCIA

Cuando no se utilice, la batería debe cargarse hasta aproximadamente el 50% y almacenarse a temperatura ambiente (entre 5 °C y 20 °C). Si se almacena durante períodos más largos, la batería debe recargarse una vez al año para evitar que se descargue por completo.

Mantenga siempre limpia la máquina, especialmente las ranuras de ventilación. No rocíe nunca el cuerpo del aparato con agua. No limpie la máquina ni sus componentes con disolventes, líquidos inflamables o tóxicos. Utilice únicamente un paño húmedo para la limpieza.

Mantenga limpias las cuchillas de los jugos vegetales y la suciedad. El par de cuchillas debe retirarse al menos una vez por temporada. Se deben eliminar los restos vegetales y los cuerpos extraños. Lubrique con cuidado los piñones y el dorso de las cuchillas con grasa fina. No lubrique el motor ni otras piezas.

¡Atención! Las superficies deslizantes de las cuchillas deben lubricarse con aceite para mantener su capacidad de deslizamiento. Las superficies de deslizamiento sin lubricar pueden afectar negativamente a la vida útil.

Si las cuchillas se han desafilado tras un uso prolongado, sustitúyelas únicamente por cuchillas de repuesto originales.

Después de cada uso, coloque siempre la protección de las cuchillas.

Guarde siempre el aparato en un lugar seco y limpio, fuera del alcance de los niños. Almacénelo protegido de las heladas.

Utilice únicamente accesorios y piezas de repuesto originales. El uso de otras piezas de repuesto puede provocar accidentes al usuario. El fabricante no se hace responsable de los daños resultantes.

Si necesita accesorios o piezas de repuesto, póngase en contacto con nuestro servicio técnico.

Sólo un aparato sometido a revisiones periódicas y a un buen mantenimiento puede ser una herramienta satisfactoria. Un mantenimiento y cuidado deficientes pueden provocar accidentes y lesiones imprevisibles.

Las reparaciones y trabajos no descritos en estas instrucciones sólo pueden ser realizados por especialistas cualificados.

#### Piezas de recambio:

Cuchillo de hierba Nº art. 50300005

Cuchillo Bush Nº art. 50300004

## SOLUCIÓN DE PROBLEMAS

Avería	Causa	Remedio
El motor no funciona.	Batería vacía	Cargar batería
	Batería defectuosa, interruptor defectuoso.	Consulte al servicio de atención al cliente.
	La batería se sobrecalienta.	Deje que la batería se enfríe.
	La batería no está bien conectada.	Inserte correctamente la batería hasta que haga clic.
	La protección contra sobrecarga del motor se ha disparado porque el motor está sobrecargado o sobrecalentado.	Deje que el aparato se enfríe durante 15-20 minutos.
Bajo rendimiento, funcionamiento irregular.	Cuchilla de corte bloqueada por restos vegetales u objetos extraños.	Compruebe la cuchilla de corte y retire el objeto extraño si es necesario.
	Falta de lubricación.	Trate las cuchillas de corte con un spray de cuidado y engrase la zona de accionamiento.
	Cuchilla de corte desafilada o defectuosa.	Afile o sustituya la cuchilla de corte.

## ELIMINACIÓN DE RESIDUOS

Si el aparato queda inservible al cabo de un día o si ya no se utiliza, no lo tire a la basura, sino procure reciclarlo según los principios ecológicos.

Elimine el aparato en un centro de reciclaje. Los componentes sintéticos y metálicos deben separarse y reciclarse. Su municipio o administración municipal le proporcionará información al respecto.

No tire las pilas con la basura. Como consumidor, está

obligado a devolver las pilas de acuerdo con la normativa legal. Cuando no utilice el aparato, extraiga las pilas del mismo y deséchelas por separado; puede devolver las pilas al centro de reciclaje local de su comunidad o a su proveedor habitual (punto de venta).

Deshágase de las pilas cuando estén descargadas.

Recomendamos envolver las pilas con cinta adhesiva para protegerlas del circuito eléctrico. No abras nunca una pila.

## TECHNISCHE GEGEVENS

<b>Draadloze gras- en struikscharen</b>		<b>HGS-I-72</b>	
Spanning		7,2 V DC	
Stationair toerental $n_0$		1100 min <sup>-1</sup>	
Snijbreedte grasscharen		90 mm	
Struikschaar met snijlengte		170 mm	
Snijdikte Heesterschaar		8 mm	
Gewicht met grasschaar / met struikschaar		1,0 kg	
<b>Geluidsgegevens</b>			
Gemeten volgens <sup>1)</sup> EN 62841-1 <sup>2)</sup> 2000/14/EG; onzekerheid K = 3 dB (A)			
Geluidsdrukniveau $L_{pA}$ <sup>1)</sup>		81 dB (A)	
Geluidsvermogensniveau $L_{WA}$ <sup>2)</sup>		90 dB (A)	
<b>Trillingsgegevens</b>			
Totale trillingswaarden (vectorsom van drie richtingen) bepaald in overeenstemming met EN 62841-1, Onzekerheid K = 1,5 m/s <sup>2</sup>			
Trillingsemisiewaarde $a_h$		2,7 m/s <sup>2</sup>	
<b>Acculader</b>	DC06-0900600G	<b>Batterij</b>	KXX-7.2/F2.0
Ingangsspanning	100 - 240 V AC	Accuspanning	7,2 V DC ===
Frequentie	50 / 60 Hz	Batterijcapaciteit (Li-Ion)	2,0 Ah
Uitgangsspanning	9 V DC ===	Batterijvoeding	14,4 Wh
Uitgangsstroom	0,6 A		
Stroom ophalen	0,2 A		

We behouden ons het recht voor om technische wijzigingen aan te brengen.

**WAARSCHUWING:** Het opgegeven trillingsniveau vertegenwoordigt de belangrijkste toepassingen van het elektrische gereedschap. Als het elektrische gereedschap echter wordt gebruikt voor andere toepassingen, met ander inzetgereedschap of onvoldoende onderhoud, kan het trillingsniveau afwijken. Dit kan de trillingsbelasting over de gehele werkperiode aanzienlijk verhogen.

De werkelijke trillingsemisiewaarde kan afwijken van de opgegeven waarde, afhankelijk van het type en de manier van gebruik.

Het trillingsniveau kan worden gebruikt om elektrisch gereedschap met elkaar te vergelijken.

Het is ook geschikt voor een voorlopige beoordeling van de trillingsbelasting.

Voor een nauwkeurige schatting van de trillingsbelasting moet ook rekening worden gehouden met de tijden dat het apparaat is uitgeschakeld of in werking is maar niet daadwerkelijk wordt gebruikt. Dit kan de trillingsbelasting over de gehele werkperiode aanzienlijk verminderen.

Specificeer extra veiligheidsmaatregelen om de bediener te beschermen tegen de effecten van trillingen, zoals het onderhoud van elektrisch gereedschap en insteekgereedschap, het warm houden van de handen, het organiseren van werkprocessen.

## VEILIGHEIDSINSTRUCTIES

**Gebruik het apparaat pas nadat u de gebruiksaanwijzing zorgvuldig hebt gelezen en begrepen.** Maak uzelf vertrouwd met de bediening en het juiste gebruik van het apparaat. Neem alle veiligheidsinstructies in de handleiding in acht. Gedraag u verantwoordelijk tegenover andere mensen.

De gebruiker is verantwoordelijk voor ongevallen of gevaren voor derden.

Neem bij twijfel over de aansluiting en werking van het apparaat contact op met de klantenservice.

## Algemene veiligheidsinstructies voor elektrisch gereedschap



**WAARSCHUWING** Lees alle veiligheidsinformatie en instructies.

Het niet in acht nemen van de veiligheidsinformatie en instructies kan leiden tot elektrische schokken, brand en/of ernstig letsel.

**Bewaar alle veiligheidsinformatie en instructies voor toekomstig gebruik.**

De term „elektrisch gereedschap“ die in de veiligheidsinstructies wordt gebruikt, verwijst naar elektrisch gereedschap op netvoeding (met netsnoer) en elektrisch gereedschap op batterijen (zonder netsnoer).

## 1) Werkzekerheid

- a) **Houd je werkplek schoon en goed verlicht.** Ongeorganiseerde of onverlichte werkplekken kunnen leiden tot ongelukken.
- b) **Werk niet met het elektrische apparaat in explosiegevaarlijke omgevingen met ontvlambare vloeistoffen, gassen of stof.** Elektrisch gereedschap genereert vonken die het stof of de dampen kunnen ontsteken.
- c) **Houd kinderen en andere personen uit de buurt wanneer u het elektrische apparaat gebruikt.** U kunt de controle over het elektrische gereedschap verliezen als u wordt afgeleid.

## 2) Elektrische veiligheid

- a) **De stekker van het elektrische gereedschap moet in het stopcontact passen. De stekker mag op geen enkele manier worden gewijzigd. Gebruik geen adapterstekkers in combinatie met geaard elektrisch gereedschap.** Ongewijzigde stekkers en bijpassende stopcontacten verminderen het risico op elektrische schokken.
- b) **Vermijd lichamelijk contact met geaarde oppervlakken zoals leidingen, kachels, fornuizen en koelkasten.** Er is een verhoogd risico op elektrische schokken als uw lichaam geaard is.
- c) **Houd elektrisch gereedschap uit de buurt van regen of natte omstandigheden.** Het binnendringen van water in een elektrisch apparaat verhoogt het risico op elektrische schokken.
- d) **Gebruik het aansluitingsnoer alleen om het elektrische apparaat te dragen of op te hangen of om de stekker uit het stopcontact te trekken. Houd het aansluitingsnoer uit de buurt van hitte, olie, scherpe randen of bewegende delen.** Beschadigde of in de war geraakte aansluitkabels verhogen het risico op elektrische schokken.
- e) **Als je buiten werkt met een elektrisch gereedschap, gebruik dan alleen verlengkabels die ook geschikt zijn voor gebruik buitenshuis.** Het gebruik van een verlengsnoer dat geschikt is voor gebruik buitenshuis vermindert het risico op elektrische schokken.
- f) **Als het gebruik van het elektrische gereedschap in een vochtige omgeving onvermijdelijk is, gebruik dan een aardlekschakelaar.** Het gebruik van een aardlekschakelaar vermindert het risico op elektrische schokken.

## 3) Veiligheid van personen

- a) **Wees alert, let op wat u doet en gebruik uw gezonde verstand wanneer u met een elektrisch apparaat werkt. Gebruik geen elektrisch gereedschap als u moe bent of onder invloed van drugs, alcohol of medicijnen.** Een moment van onachtzaamheid bij het gebruik van

het elektrische gereedschap kan leiden tot ernstig letsel.

- b) **Draag persoonlijke beschermingsmiddelen en draag altijd een veiligheidsbril.** Het dragen van persoonlijke beschermingsmiddelen, zoals een stofmasker, veiligheidsschoenen met antislipzool, een veiligheidshelm of gehoorbescherming, afhankelijk van het type en het gebruik van het elektrische gereedschap, vermindert het risico op letsel.
  - c) **Voorkom onbedoeld opstarten. Zorg ervoor dat het elektrische apparaat is uitgeschakeld voordat u het aansluit op de voeding en/of accu, oppakt of draagt.** Als u uw vinger op de schakelaar houdt terwijl u het elektrische gereedschap draagt of als u het apparaat aansluit op de voeding terwijl het is ingeschakeld, kan dit leiden tot ongelukken.
  - d) **Verwijder afstelgereedschap of steeksleutels voordat u het elektrische gereedschap inschakelt.** Een gereedschap of moersleutel die zich in een draaiend deel van het elektrische gereedschap bevindt, kan letsel veroorzaken.
  - e) **Vermijd een abnormale houding. Zorg ervoor dat je stevig staat en altijd je evenwicht bewaart.** Hierdoor kun je het elektrische gereedschap beter onder controle houden in onverwachte situaties.
  - f) **Draag geschikte kleding. Draag geen losse kleding of sieraden. Houd haar, kleding en handschoenen uit de buurt van bewegende delen.** Kleding, juwelen of lang haar kunnen door bewegende delen worden gegrepen.
  - g) **Als er apparaten voor stofafzuiging en -verzameling kunnen worden gemonteerd, moeten deze op de juiste manier worden aangesloten en gebruikt.** Het gebruik van een stofafzuigstelsysteem kan het gevaar van stof verminderen.
  - h) **Laat je niet verleiden tot een vals gevoel van veiligheid en negeer de veiligheidsregels voor elektrisch gereedschap niet, zelfs niet als je vertrouwd bent met het elektrische gereedschap na het vele malen te hebben gebruikt.** Onvoorzichtig gedrag kan binnen een fractie van een seconde leiden tot ernstig letsel.
- ## 4) Gebruik en bediening van het elektrische gereedschap
- a) **Overbelast het elektrische apparaat niet. Gebruik het elektrische apparaat dat bedoeld is voor uw werk.** Met het juiste elektrische gereedschap kun je beter en veiliger werken binnen het opgegeven vermogensbereik.
  - b) **Gebruik geen elektrisch gereedschap als de schakelaar defect is.** Een elektrisch apparaat dat niet meer kan worden in- of uitgeschakeld, is gevaarlijk en moet worden gerepareerd.
  - c) **Haal de stekker uit het stopcontact en/of verwijder een verwijderbare batterij voordat u het apparaat instelt, accessoires verwisselt of het apparaat opbergt.** Deze voorzorgsmaatregel voorkomt dat het elektrische apparaat onbedoeld start.

- d) **Houd ongebruikt elektrisch gereedschap buiten het bereik van kinderen. Sta niet toe dat het elektrische apparaat wordt gebruikt door personen die het apparaat niet kennen of deze instructies niet hebben gelezen.** Elektrisch gereedschap is gevaarlijk als het wordt gebruikt door onervaren personen.
- e) **Onderhoud elektrisch gereedschap en gereedschappen met zorg. Controleer of bewegende delen goed werken en niet vastlopen, of er onderdelen kapot zijn of zodanig beschadigd zijn dat de werking van het elektrische gereedschap wordt belemmerd. Laat beschadigde onderdelen repareren voordat u het apparaat gebruikt.** Veel ongelukken worden veroorzaakt door slecht onderhouden elektrisch gereedschap.
- f) **Houd snijgereedschap scherp en schoon.** Zorgvuldig onderhouden snijgereedschap met scherpe snijkanten loopt minder vast en is gemakkelijker te geleiden.
- g) **Gebruik elektrisch gereedschap, accessoires, gereedschappen enz. in overeenstemming met deze instructies. Houd rekening met de werkomstandigheden en het uit te voeren werk.** Het gebruik van elektrisch gereedschap voor andere toepassingen dan waarvoor het bedoeld is, kan leiden tot gevaarlijke situaties.
- h) **Houd handgrepen en greepoppervlakken droog, schoon en vrij van olie en vet.** Gladde handgrepen en grijpvlakken maken een veilige bediening en controle van het elektrische gereedschap in onvoorziene situaties niet mogelijk.
- 5) **Gebruik en omgang met het snoerloze gereedschap**
- a) **Laad de batterijen alleen op in opladers die worden aanbevolen door de fabrikant.** Een oplader die geschikt is voor een bepaald type oplaadbare batterij levert brandgevaar op als deze wordt gebruikt met andere oplaadbare batterijen.
- b) **Gebruik alleen de oplaadbare batterijen die hiervoor bedoeld zijn in het elektrische gereedschap.** Het gebruik van andere batterijen kan leiden tot letsel en brandgevaar.
- c) **Houd de ongebruikte batterij uit de buurt van paperclips, munten, sleutels, spijkers, schroeven of andere kleine metalen voorwerpen die de contacten kunnen overbruggen.** Kortsluiting tussen de batterijcontacten kan leiden tot brandwonden of vuur.
- d) **Bij onjuist gebruik kan er vloeistof uit de batterij lekken. Vermijd contact hiermee. Als u per ongeluk in contact komt met de vloeistof, spoel deze dan af met water.** Roep medische hulp in als de vloeistof in uw ogen terechtkomt. Lekkende batterijvloeistof kan huidirritatie of brandwonden veroorzaken.
- e) **Gebruik geen beschadigde of aangepaste batterij.** Beschadigde of gewijzigde batterijen kunnen zich onvoorspelbaar gedragen en leiden tot brand, explosie of risico op letsel.
- f) **Stel een batterij niet bloot aan vuur of extreme temperaturen.** Vuur of temperaturen boven 130 °C kunnen een explosie veroorzaken.
- g) **Volg alle oplaadinstructies en laad de batterij of het batterijgereedschap nooit op buiten het temperatuurbereik dat in de gebruiksaanwijzing is aangegeven.** Verkeerd opladen of opladen buiten het toegestane temperatuurbereik kan de batterij vernielen en het risico op brand vergroten.
- 6) **Service**
- a) **Laat je elektrische apparaat alleen repareren door gekwalificeerde specialisten en alleen met originele reserveonderdelen.** Dit zorgt ervoor dat de veiligheid van het elektrische gereedschap gehandhaafd blijft.
- b) **Onderhoud nooit beschadigde batterijen.** Al het onderhoud aan de batterij mag alleen worden uitgevoerd door de fabrikant of erkende servicecentra.

### Veiligheidsinstructies voor heggenscharen

- a) **Gebruik de heggenschaar niet bij slecht weer, vooral niet als er kans is op onweer.** Dit verkleint het risico om door de bliksem te worden getroffen.
- b) **Houd alle voedingskabels uit de buurt van het uit de buurt van het snijgedeelte. Draden kunnen worden verborgen in heggen of struiken en per ongeluk worden doorgesneden door het mes.**
- c) **Draag gehoorbescherming.** Geschikte persoonlijke beschermingsmiddelen verminderen het risico op gehoorverlies.
- d) **Houd de heggenschaar alleen vast bij de geïsoleerde handgrepen, omdat het snijblad verborgen elektriciteitsleidingen of uw eigen netsnoer kan raken.** Contact tussen de bladen en een stroomdraad kan ook metalen onderdelen van het apparaat onder spanning zetten en een elektrische schok veroorzaken.
- e) **Houd alle lichaamsdelen uit de buurt van het mes. Probeer geen maaisel te verwijderen of materiaal vast te houden terwijl de messen draaien.** De messen blijven bewegen nadat de schakelaar is uitgezet. Een moment van onoplettendheid bij het gebruik van de heggenschaar kan leiden tot ernstig letsel..
- f) **Zorg ervoor dat alle schakelaars zijn uitgeschakeld en dat de stekker uit het stopcontact is getrokken voordat u vastzittend snoeisel verwijdert of onderhoud pleegt aan de heggenschaar.** Onverwachte bediening van de heggenschaar bij het verwijderen van ingesloten materiaal of tijdens onderhoud kan leiden tot ernstig letsel.
- g) **Draag de heggenschaar aan de handgreep met het mes stil en zorg ervoor dat u geen schakelaars bedient.** Als u de heggenschaar op de juiste manier draagt, vermindert u het risico op onbedoeld gebruik en eventueel letsel door het mes.
- h) **Trek altijd de beschermkap over de messen wanneer u de heggenschaar vervoert of opbergt.** SAls u de heggenschaar op de juiste

manier gebruikt, vermindert u het risico op letsel door het mes.

### Veiligheidsinstructies voor grasscharen

- a) **Gebruik de grasschaar niet bij slechte weersomstandigheden, vooral niet als er kans is op onweer.** Dit verkleint het risico om door de bliksem te worden getroffen.
- b) **Houd alle stroomkabels uit de buurt van het snijgebied.** Draden kunnen worden verborgen in heggen of struiken en per ongeluk worden doorgesneden door het mes.
- c) **Houd de grasschaar alleen vast bij de geïsoleerde handgrepen, omdat het snijblad verborgen elektriciteitsleidingen of je eigen netsnoer kan raken.** Contact tussen de bladen en een stroomdraad kan ook metalen onderdelen van het apparaat onder spanning zetten en een elektrische schok veroorzaken.
- d) **Houd alle lichaamsdelen uit de buurt van het mes. Probeer geen maaisel te verwijderen of materiaal vast te houden terwijl de messen draaien.** De messen blijven bewegen nadat de schakelaar is uitgeschakeld. Een moment van onoplettendheid bij het gebruik van de grasschaar kan leiden tot ernstig letsel.
- e) **Zorg ervoor dat alle schakelaars zijn uitgeschakeld en dat de stekker uit het stopcontact is gehaald voordat u vastzittend gras verwijdert of onderhoud pleegt aan de grasschaar.** Onverwachte werking van de grasschaar bij het verwijderen van ingesloten materiaal of tijdens materiaal of tijdens onderhoud kan leiden tot ernstig verwondingen.
- f) **Draag de grasschaar aan de handgreep met het blad stilstaand en zorg ervoor dat u geen schakelaars bedient.** Door de grasschaar op de juiste manier te dragen, vermindert u het risico op onbedoeld gebruik en eventueel letsel door het mes.
- g) **Trek altijd de hoes over de messen wanneer u de grasschaar vervoert of opbergt.** Een juiste hantering van de grasschaar vermindert het risico op verwondingen door het mes.

Dit apparaat is niet bedoeld voor gebruik door personen (inclusief kinderen) met verminderde fysieke, zintuiglijke of mentale mogelijkheden, of gebrek aan ervaring en kennis, tenzij zij onder toezicht staan of instructies hebben gekregen over het gebruik van het apparaat van een persoon die verantwoordelijk is voor hun veiligheid. Kinderen moeten ook onder toezicht staan om ervoor te zorgen dat ze niet met het apparaat spelen.

Gebruik het apparaat pas nadat u de gebruiksaanwijzing zorgvuldig hebt gelezen en begrepen. Maak uzelf vertrouwd

wd met de bedieningselementen en het juiste gebruik van het apparaat.

Neem alle veiligheidsinstructies in de handleiding in acht. Gedraag u verantwoordelijk tegenover andere mensen. De gebruiker is verantwoordelijk voor ongevallen of gevaaren voor derden.

Houd kinderen, andere personen en dieren uit de buurt wanneer u het apparaat gebruikt.

Laat het apparaat niet gebruiken door personen die er niet mee vertrouwd zijn of die deze handleiding niet hebben gelezen.

Plaatselijke voorschriften kunnen de minimumleeftijd van de gebruiker voorschrijven.

### ⚠ WAARSCHUWING

#### Draag persoonlijke beschermingsmiddelen.

- Draag een veiligheidsbril.
- Draag gehoorbescherming.
- Draag stevige schoenen en een lange broek. Draag deze gedurende de gehele gebruikstijd van de machine. Bedien de machine niet op blote voeten of met open sandalen.
- Draag geen loszittende kleding of kleding met loshangende touwtjes of stropdassen..

Zorg altijd voor voldoende verlichting of goede lichtomstandigheden wanneer u met het apparaat werkt. Onvoldoende verlichting/lichtomstandigheden vormen een groot veiligheidsrisico.

Vermijd het gebruik van het apparaat bij slechte weersomstandigheden, vooral als er kans is op blikseminslag. Gebruik het apparaat niet als u moe, ziek of onder invloed van drugs, alcohol of medicijnen bent.

Vermijd een abnormale lichaamshouding. Zorg ervoor dat u stevig staat en altijd uw evenwicht bewaart.

Loop! Niet rennen!

Wees voorzichtig als je achteruit loopt, risico op struikelen! Zorg ervoor dat u stevig staat, vooral op hellingen.

Ondanks het opvolgen van de bedieningsinstructies kunnen er nog steeds niet voor de hand liggende restructies bestaan.

### ⚠ LET OP

**Schade aan de gezondheid als gevolg van hand-arm-trillingen als het apparaat gedurende lange tijd wordt gebruikt of niet op de juiste manier wordt bediend en geëvalueerd.**

Trillingsdempende systemen bieden geen gegarandeerde bescherming tegen wittevingerziekte of carpaal tunnel syndroom. Daarom moet de conditie van de vingers en de carpus goed in de gaten worden gehouden als het apparaat regelmatig en continu wordt gebruikt. Raadpleeg onmiddellijk een arts als er symptomen van de bovengenoemde ziekten optreden. Om het risico op „witte vingers“ te verminderen, houdt u uw handen warm tijdens het werk en neemt u regelmatig pauzes.

## ▲ LET OP

### **Gehoorschade Langdurige blootstelling in de directe omgeving van een draaiend apparaat kan gehoorschade veroorzaken. Draag gehoorbescherming!**

Een zekere mate van geluidsoverlast van dit apparaat is onvermijdelijk. Verplaats lawaaierige werkzaamheden naar toegestane en aangewezen tijden. Houd u zo nodig aan rusttijden en beperk de duur van het werk tot het strikt noodzakelijke. Draag geschikte gehoorbescherming voor uw persoonlijke bescherming en de bescherming van mensen in de omgeving.

Let op: In overeenstemming met de Duitse verordening ter bescherming tegen lawaai van machines van september 2002 mag dit apparaat op zon- en feestdagen en op werkdagen van 20:00 tot 07:00 uur niet in woonwijken worden gebruikt. Bovendien geldt het gebruiksverbod op de volgende tijdstippen van 7:00 tot 9:00 uur, van 13:00 tot 15:00 uur en van 17:00 tot 20:00 uur. Houd ook rekening met de overheidsvoorschriften voor de bescherming tegen lawaai!

## ▲ GEVAAR

**Waarschuwing:** Dit elektrische apparaat genereert een elektromagnetisch veld tijdens gebruik. Onder bepaalde omstandigheden kan dit veld actieve of passieve medische implantaten beïnvloeden. Om het risico op ernstig of dodelijk letsel te verminderen, raden we personen met medische implantaten aan hun arts en de fabrikant van het medische implantaat te raadplegen voordat ze het apparaat gebruiken.

## ▲ WAARSCHUWING

### **Risico op letsel De roterende messen kunnen ernstige snijwonden veroorzaken of lichaamsdelen afsnijden.**

- Pas op dat u zich niet verwondt aan de snij-inrichtingen. Zorgvuldig omgaan met het apparaat vermindert het risico op letsel door het mes.
- Houd uw handen en voeten altijd uit de buurt van de snij-inrichting, vooral wanneer u de motor inschakelt. Grijp nooit onder de behuizing wanneer het apparaat in werking is. Draag beschermend schoeisel.
- Gebruik het apparaat nooit met een beschadigde afdekking of beschermkap of zonder afdekking of beschermkap.

### **Weggeslingerde stenen of aarde kunnen verwondingen veroorzaken.**

- Controleer zorgvuldig het terrein waarop de machine wordt gebruikt en verwijder alle voorwerpen die vast kunnen komen te zitten en weggeslingerd kunnen worden, zoals stenen, takken, draden, levende wezens, enz.
- Draag een veiligheidsbril tijdens het werk.

Het apparaat mag niet gebruikt worden als het beschadigd is of als de veiligheidsvoorzieningen defect zijn. Vervang versleten en beschadigde onderdelen.

Controleer voor elke inbedrijfstelling of alle schroef- en stekkerverbindingen en veiligheidsinrichtingen goed vastzitten en goed passen en of alle bewegende delen soepel bewegen.

Het is ten strengste verboden om de beveiligingen op de machine te demonteren, te wijzigen of het doel ervan te veranderen of om andere beveiligingen aan te brengen. Monteer nooit metalen snijelementen.

Verbindings- en verlengkabels moeten uit de buurt van het snijapparaat worden gehouden om schade te voorkomen die zou kunnen leiden tot contact met actieve onderdelen.

De aan/uit-schakelaar en de veiligheidsschakelaar mogen niet vergrendeld zijn.

Stop het apparaat en trek de stekker uit het stopcontact.

- wanneer u het apparaat verlaat
- voor het verwijderen van verstoppingen
- voor controle, reiniging of werkzaamheden aan het apparaat
- na contact met een vreemd voorwerp om het apparaat te controleren op schade

Als het apparaat abnormaal begint te trillen, schakel de motor dan uit en zoek onmiddellijk naar de oorzaak.

Trillingen duiden meestal op een storing.

Schakel bij een verstopping het apparaat onmiddellijk uit en verwijder het voorwerp.

Draag het apparaat aan de handgreep als het blad stilstaat. Verwijder altijd de accu wanneer u de grasschaar vervoert of opbergt. Zorgvuldig gebruik van het apparaat vermindert het risico op letsel door het mes.

Bewaar het apparaat op een droge, tegen vorst beschermde plaats.

Houd ongebruikt elektrisch gereedschap buiten het bereik van kinderen. Laat het apparaat niet gebruiken door personen die het apparaat niet kennen of deze gebruiksaanwijzing niet hebben gelezen..

## SYMBOLEN



**WAARSCHUWING!** Lees de bedieningsinstructies zorgvuldig door voordat u de machine in gebruik neemt.



Draag een veiligheidsbril!



Handen en voeten uit de buurt houden.



Bescherm de batterij tegen temperaturen boven 45°C



Bescherm de batterij tegen hitte en vuur.



Bescherm de batterij tegen water en vocht



Stel het apparaat niet bloot aan regen en gebruik het niet in een natte of vochtige omgeving.



Wisselende accuspanning  
Gelijkstroom  
Accucapaciteit



Verwijder de verwisselbare accu voordat u het apparaat afstelt, schoonmaakt of onderhoudt.



Snijbreedte



Snijlengte



Geluidsvermogen



Beschermingsklasse II



Gebruik het apparaat alleen binnenshuis.



Polariteit oplader



Aanbevolen batterijtypen



CE-conformiteitsmerkteken



Elektrische apparaten en batterijen/oplaadbare accu's mogen niet samen met het huisvuil worden weggegooid. Elektrische apparaten en oplaadbare batterijen moeten apart worden ingezameld en ingeleverd bij een recyclingcentrum voor milieuvriendelijke verwijdering.



Informeer bij de plaatselijke autoriteiten of uw vakhandelaar naar recyclingcentra en inzamelpunten.



Li-ion

## BEOOGD GEBRUIK

Het apparaat is uitsluitend bedoeld voor het maaien van kleine gazons en graskanten en voor het maaien van struiken en heesters.

Dit apparaat mag alleen volgens de voorschriften worden gebruikt. De fabrikant kan niet aansprakelijk worden gesteld voor schade die voortvloeit uit het niet naleven van de bepalingen van de algemeen geldende voorschriften en de bepalingen van deze gebruiksaanwijzing.

### WAARSCHUWING

#### Risico op letsel

Het apparaat mag niet worden gebruikt voor het knippen van harde takken en hout of voor het versnipperen van compostmateriaal.

#### Tips

Maai eerst de randen voordat u gaat maaien. Schone gazonranden voorkomen dat het gazon wordt overwoekerd door andere planten die waardevolle voedingsstoffen uit de bodem onttrekken.

Als u een robotmaaier gebruikt, hangt de frequentie van het knippen van de randen af van de algemene groei van uw gazon. Waarschijnlijk zult u de randen wkelelijks

moeten knippen, afhankelijk van wat u esthetisch nog acceptabel vindt.

Hagen / struiken snoeien:

Snoei niet bij felle zon en hitte, omdat de snede dan niet goed kan genezen en de haag kan verwelken en bruine plekken kan krijgen.

Bij loofbomen wordt tweemaal per jaar snoeien aanbevolen, in de lente en de herfst, bij naaldbomen eenmaal per jaar, ongeveer in mei.

Loofbomen kunnen zonder problemen tot in het oudere hout worden teruggesnoeid, ze lopen dan weer uit. Snoei op vorstvrije winterdagen van november tot februari.

Naaldbomen daarentegen mag u niet tot in het oude hout snoeien, omdat oudere bomen hier maar heel weinig of helemaal niet meer uitlopen.

Om een rechte haag te snoeien, kunt u een richtlijn spannen. Snoei van onder naar boven. Voor een bolvormige snoei kunt u een kartonnen halve cirkel sjabloon voor kleine bollen maken, anders is het een kwestie van oefenen, oefenen en nog eens oefenen.

## BATTERIJ

Laad de accu's alleen op in opladers die door de fabrikant worden aanbevolen. Een oplader die geschikt is voor een bepaald type batterij levert brandgevaar op als deze wordt gebruikt met andere batterijen.

Gebruik alleen de daarvoor bestemde accu's in het elektrische gereedschap. Het gebruik van andere accu's kan leiden tot letsel en brandgevaar.

Houd de ongebruikte batterij uit de buurt van paperclips, munten, sleutels, spijkers, schroeven of andere kleine metalen voorwerpen die de contacten kunnen overbruggen. Kortsluiting tussen de batterijcontacten kan brandwonden of brand veroorzaken.

Bij onjuist gebruik kan er vloeistof uit de batterij lekken. Vermijd contact hiermee. Als u per ongeluk in contact komt met de vloeistof, spoel deze dan af met water. Roep medische hulp in als de vloeistof in uw ogen terechtkomt. Lekkende batterijvloeistof kan huidirritatie of brandwonden veroorzaken.

Bij onjuist gebruik of beschadiging van de batterij kunnen dampen vrijkomen. Zorg voor frisse lucht en raadpleeg een arts als u zich onwel voelt. De dampen

kunnen de luchtwegen irriteren.

### ⚠ WAARSCHUWING

#### **Brandgevaar! Explosiegevaar!**

Gebruik nooit beschadigde, defecte of vervormde batterijen. De batterij nooit openen, beschadigen of laten vallen. Laad accu's nooit op in de buurt van zuren of licht ontvlambare materialen.

Bescherm de batterij tegen hitte en vuur. Gebruik de batterij alleen bij een omgevingstemperatuur tussen 10°C en +40°C.

Plaats de batterij nooit op radiatoren en stel hem nooit langdurig bloot aan fel zonlicht.

Laat afkoelen na intensief gebruik.

Overbrug de kortsluitcontacten van de batterij niet met metalen onderdelen.

Bij het weggooien, vervoeren of opslaan van de batterij moet deze worden verpakt (plastic zak, doos) of moeten de contacten worden afgeplakt.

## VEILIGHEIDSLINSTRUCTIES ACCULADER

Het apparaat kan worden gebruikt door kinderen vanaf 8 jaar en personen met beperkte fysieke, zintuiglijke of mentale capaciteiten of gebrek aan ervaring en/of kennis, als ze onder toezicht staan of instructies hebben gekregen over het veilige gebruik van het

apparaat en de gevaren begrijpen.

Kinderen mogen niet met het apparaat spelen.

Reiniging en gebruikersonderhoud mogen niet worden uitgevoerd door kinderen zonder toezicht.

### ⚠ WAARSCHUWING

De oplader mag niet worden gebruikt om niet-oplaadbare batterijen op te laden. Als het netsnoer van dit apparaat beschadigd is, moet het door de fabrikant of zijn klantenservice of een vergelijkbaar gekwalificeerd persoon worden vervangen om gevaren te voorkomen.

Gebruik het apparaat pas nadat u de gebruiksaanwijzing zorgvuldig hebt gelezen en begrepen. Maak uzelf vertrouwd met de bedieningselementen en het juiste gebruik van het apparaat.

Neem alle veiligheidsinstructies in de handleiding in acht. Gedraag u verantwoordelijk tegenover andere mensen. De gebruiker is verantwoordelijk voor ongevallen of gevaren voor derden.

Bewaar het apparaat op een droge, vorstvrije plaats. Zorg dat er geen metalen onderdelen in de batterijleuf van de lader komen (risico op kortsluiting). Gebruik de lader nooit in een vochtige of natte omgeving. Gebruik het apparaat alleen binnenshuis. Zorg ervoor dat de netspanning overeenkomt met de specificaties op het typeplaatje van de lader. Er bestaat gevaar voor elektrische schokken. Maak de kabelverbindingen alleen los door aan de stekker te trekken. Als u aan de kabel trekt, kunnen de kabel en de stekker beschadigd raken en is de elektrische veiligheid niet meer gegarandeerd.

Gebruik de lader nooit als de kabel, stekker of het apparaat zelf beschadigd is door invloeden van buitenaf. Voorkom dat de koelfunctie van het apparaat wordt

belemmerd door de koelsleuven af te dekken. Gebruik het apparaat niet in de buurt van warmtebronnen of op een brandbaar oppervlak.

Open de oplader nooit. Neem in geval van storing contact op met een gespecialiseerde werkplaats.

De buitenkant van de batterij moet schoon en droog zijn voordat deze wordt opgeladen.

De laders zijn alleen geschikt voor het opladen van de volgende oplaadbare batterijen:

#### **Type LI 27 / ZDBP12012501**

Het opladen van andere batterijen is niet toegestaan.

## ONDERHOUD

### ⚠ GEVAAR

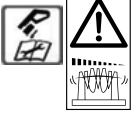

Verwijder de oplaadbare batterij voordat u afstellings-, reinigings- of onderhoudswerkzaamheden aan het apparaat uitvoert. Wacht tot alle draaiende delen tot stilstand zijn gekomen en het apparaat is afgekoeld.

### ⚠ OPMERKING

Als de batterij niet wordt gebruikt, moet deze worden opgeladen tot ongeveer 50% en worden bewaard bij kamertemperatuur (5°C tot 20°C). Bij langdurige opslag moet de batterij eenmaal per jaar worden opgeladen om volledige ontlading te voorkomen.

Houd het apparaat altijd schoon, vooral de ventilatiesleuven. Spuit nooit water op het apparaat! Reinig het apparaat en zijn onderdelen niet met oplosmiddelen, ontvlambare of giftige vloeistoffen. Gebruik voor het schoonmaken alleen een vochtige doek.

Houd de messen vrij van plantensap en vuil. Het mespaar moet minstens één keer per seizoen worden verwijderd. Verwijder daarbij plantenresten en vreemde voorwer-

pen. Smeer de tandwielen en de achterkant van het mes voorzichtig in met dunne vet. Smeer de motor en andere onderdelen niet in.

Let op! De glijvlakken van de messen moeten worden geolied om de glijbaarheid te behouden. Niet-geoliede glijvlakken kunnen de levensduur negatief beïnvloeden.

Als de messen na langdurig gebruik bot zijn geworden, vervang ze dan alleen door originele vervangingsmessen.

Breng na gebruik altijd de mesbescherming aan.

Bewaar het apparaat altijd op een droge, schone plaats buiten het bereik van kinderen. Bewaar het apparaat vorstvrij. Gebruik alleen originele accessoires en originele reserveonderdelen. Het gebruik van andere reserveonderdelen kan ongelukken veroorzaken voor de gebruiker. De fabrikant is niet aansprakelijk voor schade die hieruit voortvloeit. Neem contact op met onze serviceafdeling als u accessoires of reserveonderdelen nodig hebt.

Alleen een regelmatig onderhouden en goed onderhouden apparaat kan een bevredigend hulpmiddel zijn. Gebrek aan onderhoud en zorg kan leiden tot onvoorspelbare ongevallen en letsel.

Reparaties en werkzaamheden die niet in deze handleiding worden beschreven, mogen alleen door gekwalificeerde specialisten worden uitgevoerd.

#### Onderdelen:

Grasmes art. nr. 50300005

Bosmes art. nr. 50300004

## PROBLEEM OPLOSSEN

Storing	Oorzaak	Remedy
Motor draait niet.	Batterij leeg	Batterij opladen
	Batterij defect, schakelaar defect.	Klantenservice raadplegen
	Accu oververhit	Laat de accu afkoelen.
	Accu niet goed geplaatst	Sluit de accu correct aan totdat deze vastklikt.
	De motoroverbelastingsbeveiliging is geactiveerd omdat de motor overbelast of oververhit is..	Laat het apparaat 15-20 minuten afkoelen.
Mangelnde Leistung, unruhiger Lauf.	Snijblad geblokkeerd door plantenresten of vreemde voorwerpen.	Controleer het snijblad en verwijder indien nodig het vreemde voorwerp.
	Gebrek aan smering.	Behandel de snijmesses voorzichtig met spray en vet het aandrijfgedeelte in.
	Snijmes bot of defect.	Slijp of vervang het snijblad.

## AFVALVERWIJDERING

Als het apparaat na een dag onbruikbaar wordt of als het niet meer gebruikt wordt, gooi het dan niet weg, maar recycle het volgens ecologische principes. Lever het apparaat in bij een recyclingcentrum. Kunststof en metalen onderdelen moeten worden gescheiden en gerecycled. Uw gemeente of lokale overheid zal u hierover informeren.

Gooi batterijen niet bij het huisvuil. Als consument bent u verplicht om batterijen in te leveren volgens de wettelijke

voorschriften. Wanneer u het apparaat niet gebruikt, verwijdert u de batterijen uit het apparaat en gooit u ze apart weg; u kunt de batterijen inleveren bij het plaatselijke recyclingcentrum in uw gemeente of bij uw gebruikelijke leverancier (verkooppunt).

Gooi de batterijen weg als ze leeg zijn. We raden aan om de batterijen te omwikkelen met plakband om ze te beschermen tegen het elektrische circuit. Open nooit een batterij.

## TECHNICKÉ ÚDAJE

<b>Akumulátorové nůžky na trávu a keře</b>	<b>HGS-I-72</b>
Napětí	7,2V DC
Volnoběžné otáčky $n_0$	1100 min <sup>-1</sup>
Šířka stříhu nůžek na trávu	90 mm
Nůžky na keře s délkou stříhu	170 mm
Tloušťka stříhu Nůžky na keře	8 mm
Hmotnost	1,0 kg
<b>Údaje o hluku</b>	
Měřeno podle <sup>1)</sup> EN 62841-1 <sup>2)</sup> 2000/14/ EG; Nejistota K = 3 dB (A)	
Hladina akustického tlaku $L_{pA}$ <sup>1)</sup>	81 dB (A)
Hladina akustického výkonu $L_{WA}$ <sup>2)</sup>	90 dB (A)
<b>Údaje o vibracích</b>	
Celkové hodnoty vibrací (Vektorový součet tří směrů) určeno odpovídajícím způsobem EN 62841-1, Nejistota K = 1,5 m/s <sup>2</sup>	
Hodnota emisí vibrací $a_h$	2,7 m/s <sup>2</sup>

<b>Nabíječka baterií</b>	DC06-0900600G	<b>Baterie</b>	KXX-7.2/F2.0
Vstupní napětí	100 - 240 V AC	Napětí baterie	7,2V DC ===
Frekvence	50 / 60 Hz	Kapacita baterie (Li-Ion)	2,0 Ah
Výstupní napětí	9 V DC ===	Napájení z baterie	14,4 Wh
Výstupní proud	0,6 A		
Vyzvednutí proudu	0,2 A		

Vyhrazujeme si právo na technické změny.

**VAROVÁNÍ:** Uvedená úroveň vibrací představuje hlavní použití elektrického nářadí. Pokud je však elektrické nářadí používáno pro jiné aplikace, s jinými vkládacími nástroji nebo při nedostatečné údržbě, může se úroveň vibrací lišit. To může výrazně zvýšit vibrační zatížení po celou dobu práce.

Skutečná hodnota emisí vibrací se může lišit od uvedené hodnoty v závislosti na typu a způsobu použití.

Úroveň vibrací lze použít k vzájemnému porovnání elektrického nářadí.

Je také vhodná pro předběžné posouzení vibračního zatížení.

Pro přesný odhad expozice vibracím je třeba vzít v úvahu i dobu, kdy je zařízení vypnuté nebo je v chodu, ale ve skutečnosti se nepoužívá. Tím lze výrazně snížit vibrační zátěž po celou dobu práce.

Stanovte další bezpečnostní opatření na ochranu obsluhy před účinky vibrací, jako je údržba elektrického nářadí a vkládacích nástrojů, udržování rukou v teple, organizace pracovních postupů.

## BEZPEČNOSTNÍ POKYNY

**Spotřebič používejte pouze po pečlivém přečtení a pochopení návodu k obsluze.** Seznamte se s ovládáním a správným používáním spotřebiče. Dodržujte všechny bezpečnostní pokyny uvedené v návodu. Chovejte se zodpovědně vůči ostatním osobám.

Za nehody nebo ohrožení třetích osob odpovídá provozovatel.

Pokud máte jakékoli pochybnosti o připojení a provozu spotřebiče, obraťte se na zákaznický servis.

### Obecné bezpečnostní pokyny pro elektrické nářadí

**VAROVÁNÍ: Přečtěte si všechny bezpečnostní informace a pokyny.** Nedodržení bezpečnostních informací a pokynů může mít za následek úraz elektrickým proudem, požár a/nebo

vážné zranění.

**Všechny bezpečnostní informace a pokyny si uschovejte pro budoucí použití.**

Pojem „elektrické nářadí“ použitý v bezpečnostních pokynech se vztahuje na elektrické nářadí napájené ze sítě (se síťovým kabelem) a elektrické nářadí napájené z akumulátoru (bez síťového kabelu).

#### 1) Jistota zaměstnání

- Udržujte svůj pracovní prostor čistý a dobře osvětlený.** Neorganizovanost nebo neosvětlené pracovní prostory mohou vést k nehodám.
- S elektrickým nářadím nepracujte v prostředí s nebezpečným výbuchem hořlavých kapalin, plynů nebo prachu.** Elektrické nářadí vytváří jiskry, které mohou zapálit prach nebo výpary.

- c) **Při používání elektrického nářadí udržte děti a jiné osoby v bezpečné vzdálenosti.** V případě nepozornosti můžete ztratit kontrolu nad elektrickým nářadím.
- 2) **Elektrická bezpečnost**
- a) **Zástrčka elektrického nářadí musí zapadnout do zásuvky. Zástrčka nesmí být nijak upravována. Nepoužívejte adaptérové zástrčky společně s uzemněným elektrickým nářadím.** Nemodifikované zástrčky a odpovídající zásuvky snižují riziko úrazu elektrickým proudem.
- b) **Vyvarujte se kontaktu těla s uzemněnými povrchy, jako jsou potrubí, topná tělesa, sporáky a chladničky.** Pokud je vaše tělo uzemněno, hrozí zvýšené riziko úrazu elektrickým proudem.
- c) **Elektrické nářadí uchovávejte mimo dosah deště nebo mokra.** Vniknutí vody do elektrického nářadí zvyšuje riziko úrazu elektrickým proudem.
- d) **Nepoužívejte přírodní kabel k jiným účelům než k přenášení nebo zavěšení elektrického nářadí nebo k vytažení zástrčky ze zásuvky. Přírodní kabel uchovávejte mimo dosah tepla, oleje, ostrých hran nebo pohyblivých částí.** Poškozené nebo zamotané propojovací kabely zvyšují riziko úrazu elektrickým proudem.
- e) **Pokud pracujete s elektrickým nářadím venku, používejte pouze prodlužovací kabely, které jsou vhodné i pro venkovní použití.** Použití prodlužovacího kabelu vhodného pro venkovní použití snižuje riziko úrazu elektrickým proudem.
- f) **Pokud je provoz elektrického nářadí ve vlhkém prostředí nevyhnutelný, použijte proudový chránič.** Použití proudového chráničce snižuje riziko úrazu elektrickým proudem.
- 3) **Bezpečnost osob**
- a) **Při práci s elektrickým nářadím buďte ostražití, dávejte pozor, co děláte, a používejte zdravý rozum. Nepoužívejte elektrické nářadí, pokud jste unaveni nebo pod vlivem drog, alkoholu či léků.** Chvilka nepozornosti při používání elektrického nářadí může vést k vážnému zranění.
- b) **Používejte osobní ochranné pomůcky a vždy noste ochranné brýle.** Nošení osobních ochranných pomůcek, jako je protiprachová maska, protiskluzová bezpečnostní obuv, tvrdý klobouk nebo ochrana sluchu, v závislosti na typu a způsobu použití elektrického nářadí, snižuje riziko zranění.
- c) **Vyhnete se nechtěnému spuštění. Před připojením elektrického nářadí k napájení a/ nebo k baterii, před jeho zvednutím nebo přenášením se ujistěte, že je vypnuté.** Pokud máte při přenášení elektrického nářadí prst na spínači nebo připojujete spotřebič k napájení, když je zapnutý, může to vést k nehodě.
- d) **Před zapnutím elektrického nářadí vyjměte seřizovací nářadí nebo klíče.** Nástroj nebo klíč, který se nachází v rotující části elektrického nářadí, může způsobit zranění.
- e) **Vyhnete se nesprávnému držení těla. Dbejte na to, abyste stáli bezpečně a neustále udržovali rovnováhu.** To vám umožní lépe ovládat elektrické nářadí v neočekávaných situacích.
- f) **Noste vhodné oblečení. Nenoste volné oblečení ani šperky. Vlasy, oděv a rukavice udržte mimo dosah pohyblivých částí.** Volné oblečení, šperky nebo dlouhé vlasy mohou být zachyceny pohyblivými částmi.
- g) **Pokud je možné namontovat zařízení pro odsávání a sběr prachu, je třeba je správně připojit a používat.** Použití systému odsávání prachu může snížit nebezpečí prašnosti.
- h) **Nenechte se ukolébat falešným pocitem bezpečí a neignorujte bezpečnostní pravidla pro elektrické nářadí, i když jste s ním po mnoha použitích obeznámeni.** Neopatrné chování může během zlomku sekundy vést k vážným zraněním.
- 4) **Používání elektrického nářadí a manipulace s ním**
- a) **Nepřetěžujte elektrické nářadí. Používejte elektrické nářadí určené pro vaši práci.** Se správným elektrickým nářadím můžete v uvedeném rozsahu výkonu pracovat lépe a bezpečněji.
- b) **Pokud je spínač vadný, nepoužívejte elektrické nářadí.** Elektrické nářadí, které již nelze zapnout nebo vypnout, je nebezpečné a musí být opraveno.
- c) **Před nastavením zařízení, výměnou příslušenství nebo odložením zařízení odpojte zástrčku ze zásuvky a/ nebo vyjměte vyměnitelnou baterii.** Toto preventivní opatření zabraňuje nechtěnému spuštění elektrického nářadí.
- d) **Nepoužívané elektrické nářadí uchovávejte mimo dosah dětí. Nedovolte, aby elektrické nářadí používaly osoby, které s ním nejsou obeznámeny nebo si nepřetčetly tento novod.** Elektrické nářadí je nebezpečné, pokud ho používají nezkušené osoby.
- e) **Pečlivě udržte elektrické nářadí a nástroje. Zkontrolujte, zda pohyblivé části správně fungují a nejsou zaseknuté, zda nejsou zlomené nebo poškozené takovým způsobem, že je narušena funkce elektrického nářadí. Před použitím spotřebiče nechte poškozené díly opravit.** Mnoho nehod je způsobeno špatně udržovaným elektrickým nářadím.
- f) **Řezné nástroje udržte ostré a čisté.** Pečlivě udržované řezné nástroje s ostrými břity se méně zasekávají a lépe se vedou.
- g) **Elektrické nářadí, příslušenství, vkládací nástroje atd. používejte v souladu s těmito pokyny. Zohledněte pracovní podmínky a prováděnou činnost.** Používání elektrického nářadí k jiným účelům, než pro které je určeno, může vést k nebezpečným situacím.
- h) **Udržujte rukojeti a úchopové plochy suché, čisté a zbavené oleje a mastnoty.** Kluzké rukojeti a úchopové plochy neumožňují bezpečný provoz z ovládaní elektrického nářadí v nepředvídaných situacích.

**5) Používání akumulátorového nářadí a manipulace s ním**

- a) **Baterie nabíjejte pouze v nabíječkách doporučených výrobcem.** Nabíječka, která je vhodná pro určitý typ dobíjecí baterie, představuje nebezpečí požáru, pokud se používá s jinými dobíjecími bateriemi.
- b) **V elektrickém nářadí používejte pouze akumulátory určené k tomuto účelu.** Použití jiných baterií může vést ke zranění a nebezpečí požáru.
- c) **Nepoužívanou baterii uchovávejte mimo dosah kancelářských sponek, mincí, klíčů, přebíků, šroubků nebo jiných malých kovových předmětů, které by mohly přemostit kontakty.** Zkrat mezi kontakty baterie může způsobit popáleniny nebo požár.
- d) **Při nesprávném použití může z baterie vytékat kapalina. Vyvarujte se kontaktu s ní. V případě náhodného kontaktu ji opláchněte vodou. Pokud se kapalina dostane do očí, vyhleďte další lékařskou pomoc.** Vytékající kapalina z baterie může způsobit podráždění kůže nebo popáleniny.
- e) **Nepoužívejte poškozenou nebo upravenou baterii.** Poškozené nebo upravené baterie se mohou chovat nepředvídatelně a vést k požáru, výbuchu nebo nebezpečí zranění.
- f) **Nevystavujte baterii ohni ani nadměrným teplotám.** Ohně nebo teploty vyšší než 130 °C mohou způsobit výbuch.
- g) **Dodržujte všechny pokyny pro nabíjení a nikdy nenabíjejte akumulátor nebo akumulátorové nářadí mimo teplotní rozsah uvedený v návodu k obsluze.** Nesprávné nabíjení nebo nabíjení mimo povolený teplotní rozsah může baterii zničit a zvýšit riziko požáru.

**6) Služba**

- a) **Elektrické nářadí nechte opravovat pouze u kvalifikovaných odborníků a pouze s originálními náhradními díly.** Tím je zajištěna bezpečnost elektrického nářadí.
- b) **Poškozené baterie nikdy neservisujte.** Veškerou údržbu baterie smí provádět pouze výrobce nebo autorizované servisní středisko.

**Bezpečnostní pokyny pro nůžky na živý plot**

- a) **Nůžky na živý plot nepoužívejte za špatného počasí, zejména pokud hrozí bouřky.** Tím se snižuje riziko zasažení bleskem.
- b) **Všechny napájecí kabely udržujte mimo oblast řezání.** Dráty mohou být ukryty v živých plotech nebo keřích a omylem přeríznuty nožem.
- c) **Používejte ochranu sluchu.** Vhodné osobní ochranné prostředky snižují riziko ztráty sluchu.
- d) **Nůžky na živý plot držte pouze za izolované úchopové plochy, protože řezný nůž může zasáhnout skryté elektrické vedení nebo váš vlastní síťový kabel.** Kontakt mezi lopatkami a vodičem pod napětím může rovněž způsobit napětí v kovových částech spotřebiče a úraz elektrickým proudem.
- e) **Udržujte všechny části těla mimo dosah nože a nepokoušejte se odstraňovat odřezky nebo**

- držet řezaný materiál za chodu nože.** Po vypnutí spínače se nože nadále pohybují. Chvilka nepozornosti při používání nůžek na živý plot může vést k vážnému zranění.
- f) **Před odstraněním zachycených odřezků nebo údržbou nůžek na živý plot se ujistěte, že jsou všechny spínače vypnuté a síťová zástrčka odpojená.** Neočekávané spuštění nůžek na živý plot při odstraňování zachyceného materiálu nebo při údržbě může vést k vážnému zranění.
- g) **Nůžky na živý plot přenášejte za rukojeť s nepohyblivým nožem a dávejte pozor, abyste neovládali žádné spínače.** Správné přenášení nůžek a případného zranění způsobeného nožem.
- h) **Při přepravě nebo skladování nůžek na živý plot vždy přetáhněte kryt přes nože.** Správná manipulace s nůžkami na živý plot snižuje riziko poranění nožem.

**Bezpečnostní pokyny pro nůžky na trávu**

- a) **Nůžky na trávu nepoužívejte za špatného počasí, zejména pokud hrozí bouřky.** Tím se snižuje riziko zasažení bleskem.
- b) **Všechny napájecí kabely udržujte mimo oblast řezání.** Dráty mohou být ukryty v živých plotech nebo keřích a omylem přeríznuty nožem.
- c) **Nůžky na trávu držte pouze za izolované úchopové plochy, protože stříhací nůž může zasáhnout skryté elektrické vedení nebo váš vlastní síťový kabel.** Kontakt mezi lopatkami a vodičem pod napětím může rovněž způsobit napětí v kovových částech spotřebiče a úraz elektrickým proudem.
- d) **Udržujte všechny části těla mimo dosah nože a nepokoušejte se odstraňovat odřezky nebo držet řezaný materiál za chodu nože.** Po vypnutí spínače se nože nadále pohybují. Chvilka nepozornosti při používání nůžek na trávu může vést k vážnému zranění.
- e) **Před odstraňováním zachycených zbytků trávy nebo údržbou nůžek na trávu se ujistěte, že jsou všechny spínače vypnuté a síťová zástrčka odpojená.** Neočekávané spuštění nůžek na trávu při odstraňování zachyceného materiálu nebo při údržbě může vést k vážnému zranění.
- f) **Nůžky na trávu přenášejte za rukojeť s nepohyblivým nožem a dbejte na to, abyste neovládali žádné spínače.** Správné přenášení nůžek na trávu snižuje riziko neúmyslného použití a případného zranění způsobeného nožem.
- g) **Při přepravě nebo skladování nůžek na trávu vždy přetáhněte kryt přes nože.** Správné zacházení s nůžkami na trávu snižuje riziko poranění o ostří.

Tento spotřebič není určen pro použití osobami (včetně dětí) se sníženými fyzickými, smyslovými nebo duševními schopnostmi nebo s nedostatkem zkušeností a znalostí, pokud jim osoba odpovědná za jejich bezpečnost neposkytlá dohled nebo je nepoučila o používání spotřebiče. Děti

musí být rovněž pod dohledem, aby se zajistilo, že si se spotřebičem nebudou hrát.

Spotřebič používejte pouze po pečlivém přečtení a pochození návodu k obsluze. Seznamte se s ovládacími prvky a správným používáním spotřebiče.

Dodržujte všechny bezpečnostní pokyny uvedené v příručce. Chovejte se zodpovědně vůči ostatním lidem. Za nehody nebo ohrožení třetích osob odpovídá provozovatel.

Při používání spotřebiče zabraňte přístupu dětí, jiných osob a zvířat.

Nedovolte, aby spotřebič používaly osoby, které s ním nejsou obeznámeny nebo které si nepřečetly tento návod. Místní předpisy mohou stanovit minimální věk uživatele.

## VAROVÁNÍ

**Používejte osobní ochranné pomůcky.**

- Používejte ochranné brýle.
- Používejte ochranu sluchu.
- Noste pevnou obuv a dlouhé kalhoty. Noste je po celou dobu používání stroje. Stroj nepoužívejte naboso nebo v otevřených sandálech.
- Vyhňte se nošení volného oblečení nebo oblečení s visícími šňůrkami či kravatami..

Při práci se spotřebičem vždy zajistíte dostatečné osvětlení nebo dobré světelné podmínky. Nedostatečné osvětlení/ osvětlení představuje vysoké bezpečnostní riziko.

Nepoužívejte stroj za špatných povětrnostních podmínek, zejména pokud hrozí nebezpečí úderu blesku.

Zařízení nepoužívejte, pokud jste unavení, nemocní nebo pod vlivem drog, alkoholu či léků.

Vyhňte se nesprávnému držení těla. Dbejte na to, abyste stáli bezpečně a neustále udržovali rovnováhu.

Procházká! Neutíkejte!

Při couvání buďte opatrní, hrozí nebezpečí zakopnutí.

Ujistěte se, že stojíte bezpečně, zejména na svazích.

I přes dodržení návodu k obsluze mohou stále existovat nejevná zbytková rizika.

## POZOR

**Poškození zdraví v důsledku vibrací rukou, pokud je zařízení používáno po dlouhou dobu nebo není správně provozováno a vyhodnocováno.**

Systémy tlumení vibrací nejsou zaručenou ochranou proti nemoci bílých prstů nebo syndromu karpálního tunelu. Z tohoto důvodu je třeba důkladně sledovat stav prstů a karpu, pokud se zařízení používá nepřetržitě a pravidelně. Pokud se objeví příznaky výše uvedených onemocnění, okamžitě vyhledejte lékaře. Chcete-li snížit riziko „nemoci bílých prstů“, udržujte ruce při práci v teple a dělejte pravidelné přestávky.

## POZOR

**Poškození sluchu**  
**Dlouhodobá expozice v bezprostřední blízkosti běžícího spotřebiče může vést k poškození sluchu.**  
**Používejte ochranu sluchu!**

Určité míře hluku z tohoto spotřebiče se nelze vyhnout. Přesuňte hlučné práce na povolenou a určenou dobu. V případě potřeby dodržujte doby odpočinku a omezte dobu práce na nezbytně nutnou. Pro svou osobní ochranu a ochranu osob v okolí používejte vhodnou ochranu sluchu.

Upozornění: V souladu s německou vyhláškou o ochraně proti hluku strojů ze září 2002 nesmí být tento spotřebič provozován v obytných oblastech o nedělich a svátcích nebo v pracovní dny od 20:00 do 7:00 hodin. Kromě toho platí zákaz provozu v následujících denních dobách od 7:00 do 9:00, od 13:00 do 15:00 a od 17:00 do 20:00 hodin.

Dodržujte také státní předpisy o ochraně před hlukem!

## NEBEZPEČÍ

**Varování:** Toto elektrické nářadí vytváří během provozu elektromagnetické pole. Za určitých okolností může toto pole ovlivnit aktivní nebo pasivní lékařské implantáty. Aby se snížilo riziko vážného nebo smrtelného zranění, doporučujeme osobám s lékařskými implantáty, aby se před zahájením práce se strojem poradily se svým lékařem a výrobcem lékařského implantátu.

## VAROVÁNÍ

**Riziko zranění.**  
**Rotující nože mohou způsobit vážné řezné rány nebo oddělit části těla.**

- Dávejte pozor, abyste se o řezací zařízení neporanili. Opatrná manipulace se spotřebičem snižuje riziko poranění o ostří.
- Vždy udržujte ruce a nohy v dostatečné vzdálenosti od řezací jednotky, zejména při zapnutí motoru. Nikdy nesahejte pod kryt, když je spotřebič v chodu. Používejte ochrannou obuv.
- Nikdy nepoužívejte stroj s poškozeným krytem nebo ochranným zařízením nebo bez krytu či ochranného zařízení.

**Odhozené kameny nebo zemina mohou vést ke zranění.**

- Pečlivě zkontrolujte prostor, na kterém bude stroj používán, a odstraňte všechny předměty, které by mohly být zachyceny a odhozeny, např. kameny, větve, dráty, živé tvory atd.
- Při práci noste ochranné brýle.

Spotřebič se nesmí používat, pokud je poškozený nebo jsou poškozena bezpečnostní zařízení. Opotřebované a poškozené díly vyměňte.

Před každým uvedením do provozu zkontrolujte všechny šroubové a zástrčkové spoje a ochranná zařízení, zda jsou těsné a správně uchytené a zda se všechny pohyblivé části pohybují hladce.

Je přísně zakázáno demontovat, upravovat nebo měnit účel ochranných zařízení na stroji nebo připojovat jiná

ochranná zařízení.

Nikdy nenasazujte kovové řezné prvky.

Připojovací a prodlužovací kabely musí být uloženy mimo řezací zařízení, aby nedošlo k poškození, které by mohlo vést ke kontaktu s aktivními částmi.

Vypínač a bezpečnostní spínač nesmí být zablokovány.

Zastavte zařízení a odpojte jej od napájení.

- kdykoli zařízení opustíte
- před odstraněním ucpání
- před kontrolou, čištěním nebo prací na spotřebiči.
- po kontaktu s cizím předmětem zkontrolovat, zda není zařízení poškozeno.

Pokud spotřebič začne abnormálně vibrovat, vypněte

motor a okamžitě hledejte příčinu. Vibrace jsou obvykle varováním před poruchou.

Pokud je spotřebič zablokovaný, okamžitě jej vypněte a poté předmět odstraňte.

Když je nůž v klidu, přenášejte přístroj za rukojeť. Při přepravě nebo skladování nůžek na trávu vždy vyjměte baterii. Opatrná manipulace se spotřebičem snižuje riziko poranění o nůž.

Spotřebič skladujte na suchém místě chráněném před mrazem.

Nepoužívané elektrické nářadí uchovávejte mimo dosah dětí. Nedovolte, aby spotřebič používaly osoby, které s ním nejsou obeznámeny nebo si nepřetčetly tento návod.

## SYMBOLY



**POZOR!** Před uvedením do provozu si pečlivě přečtěte návod k obsluze.



Používejte ochranné brýle!



Nedotýkejte se rukou a nohou.



Chraňte baterii před teplotami nad 45 °C



Chraňte baterii před teplem a ohněm.



Chraňte baterii před vodou a vlhkostí.



Nevystavujte přístroj dešti a nepoužívejte jej v mokřem nebo vlhkém prostředí.



Střídavé napětí baterie  
Stejnoseměrný proud  
Kapacita baterie



Před jakýmkoli seřizováním, čištěním nebo údržbou stroje vyjměte vyměnitelnou baterii.



Šířka řezu



Délka řezu



Hladina akustického výkonu



Třída ochrany II



Spotřebič používejte pouze v interiéru.



Polarita nabíječky



Doporučené typy baterií



Označení shody CE



Elektrické spotřebiče a baterie/dobíjecí baterie se nesmí likvidovat společně s domovním odpadem. Elektrospotřebiče a dobíjecí



baterie musí být shromažďovány odděleně a odevzdaný do recyklačního centra k ekologické likvidaci. Informujte se na místních úřadech nebo u svého specializovaného prodejce o recyklačních centrech a sběrných místech.



Li-ion

## ZAMÝŠLENÉ POUŽITÍ

Přístroj je určen výhradně k sekání malých trávníků a okrajů trávníků a k zastříhování keřů a křovin.

Tento spotřebič se smí používat pouze v souladu s jeho určením. Výrobce nenese odpovědnost za škody vzniklé v důsledku nedodržení ustanovení obecně platných předpisů a ustanovení tohoto návodu.

## VAROVÁNÍ

### Riziko zranění

Spotřebič se nesmí používat k řezání tvrdých větví a dřeva nebo k drcení kompostu.

### Tipy

Před sekáním nejprve ořízněte okraje. Čisté okraje trávniku zabraňují přerůstání trávniku jinými rostlinami, které z

půdy odčerpávají cenné živiny.

Pokud používáte sekačku, frekvence stříhání okrajů závisí na celkovém růstu trávníku. Pravděpodobně budete muset okraje stříhat každý týden, v závislosti na tom, co je pro vás esteticky přijatelné.

Stříhání živých plotů / keřů:

Nestříhejte za silného slunce a horka, protože řez se nemůže čistě zahojit a živý plot by mohl vadnout a mít hnědé skvrny.

U listnatých keřů se doporučuje tvarový řez dvakrát ročně, na jaře a na podzim, u jehličnatých keřů jednou ročně,

přibližně v květnu.

Listnaté keře lze bez obav zkrátit až do staršího dřeva, které pak znovu vyraší. Řezejte v mrazivých zimních dnech od listopadu do února.

Jehličnaté keře byste naopak neměli stříhat až do starého dřeva, protože starší keře pak raší jen velmi málo nebo vůbec.

Chcete-li stříhat rovný živý plot, můžete si jako pomůcku natáhnout vodící šňůru. Stříhejte zdola nahoru. Pro kulatý stříh si můžete vyrobít kartonovou šablonu v tvaru půlkruhu pro malé koule, jinak cvičte, cvičte.

## BATERIE

Baterie nabíjejte pouze v nabíječkách doporučených výrobcem. Nabíječka, která je vhodná pro určitý typ baterií, představuje nebezpečí požáru, pokud je použita s jinými bateriemi.

V elektrickém nářadí používejte pouze baterie určené k tomuto účelu. Použití jiných baterií může vést ke zranění a nebezpečí požáru.

Nepoužívanou baterii uchovávejte mimo dosah kancelářských sponek, mincí, klíčů, hřebíků, šroubků nebo jiných malých kovových předmětů, které by mohly přemostit kontakty. Zkrat mezi kontakty baterie může způsobit popáleniny nebo požár.

Při nesprávném použití může z baterie vytékat kapalina. Vyvarujte se kontaktu s ní. V případě náhodného kontaktu ji opláchněte vodou. Pokud se kapalina dostane do očí, vyhledejte další lékařskou pomoc. Vytékající kapalina z baterie může způsobit podráždění kůže nebo popáleniny. Při nesprávném používání přístroje nebo při použití poškozených baterií mohou unikat výpary. Pokud se necítíte dobře, přivádějte čerstvý vzduch a vyhledejte lékaře. Výpary mohou dráždit dýchací cesty.

## BEZPEČNOSTNÍ POKYNY NABÍJEČKA BATERIÍ

Spotřebiči mohou používat děti od 8 let a starší a osoby se sníženými fyzickými, smyslovými nebo duševními schopnostmi nebo s nedostatkem zkušeností a/nebo znalostí, pokud jsou pod dohledem nebo byly poučeny o používání spotřebiče bezpečným způsobem a rozumí

souvisejícím nebezpečím.

Děti si se spotřebičem nesmí hrát.

Čištění a údržbu spotřebiče nesmí provádět děti bez dozoru.

## VAROVÁNÍ

Nabíječka se nesmí používat k nabíjení nenabíjecích baterií.

Pokud je síťový přívodní kabel tohoto spotřebiče poškozen, musí být vyměněn výrobcem nebo jeho zákaznickým servisem nebo podobně kvalifikovanou osobou, aby se předešlo nebezpečí.

Spotřebič používejte pouze po pečlivém přečtení a pochopení návodu k obsluze. Seznamte se s ovládacími prvky a správným používáním spotřebiče.

Dodržíte všechny bezpečnostní pokyny uvedené v příručce. Chovejte se zodpovědně vůči ostatním lidem. Za nehody nebo ohrožení třetích osob odpovídá provozovatel.

Spotřebič skladujte na suchém místě chráněném před mrazem.

Do otvoru pro baterii v nabíječce se nesmí dostat žádné kovové části (hrozí nebezpečí zkratu). Nabíječku nikdy nepoužívejte ve vlhkém nebo mokřem prostředí. Zařízení používejte pouze v interiéru. Ujistěte se, že napětí v elektrické síti odpovídá údajům uvedeným na typovém štítku nabíječky. Hrozí nebezpečí úrazu elektrickým proudem.

Kabelové přípojky odpojte pouze tahem za zástrčku. Tažením za kabel by mohlo dojít k poškození kabelu a

zástrčky a elektrická bezpečnost by již nebyla zaručena. Nikdy nepoužívejte nabíječku, pokud je kabel, zástrčka nebo samotné zařízení poškozeno vnějšími vlivy. Zakrytím chladících otvorů zabráníte narušení chladicí funkce spotřebiče. Nepoužívejte spotřebič v blízkosti zdrojů tepla nebo na hořlavém povrchu. Nabíječku nikdy neotvírejte. V případě poruchy se obraťte

na odborný servis. Vnější povrch baterie musí být před nabíjením čistý a suchý. Nabíječky jsou vhodné pouze pro nabíjení následujících akumulátorů:  
**Typ LI 30 / KXX-7.2/F2.0**  
 Nabíjení jiných baterií není povoleno.

**ÚDRŽBA**

**⚠ NEBEZPEČÍ**



Před jakýmkoli seřizováním, čištěním nebo údržbou stroje vyjměte dobíjecí baterii. Počkejte, až se všechny rotující části zastaví a spotřebič vychladne.

**⚠ POZNÁMKA**

Pokud baterii nepoužíváte, měla by být nabita na přibližně 50 % a skladována při pokojové teplotě (5 °C až 20 °C). Při delším skladování je nutné baterii jednou ročně dobít, aby nedošlo k jejímu úplnému vybití.

Vždy udržujte stroj v čistotě, zejména větrací otvory. Nikdy nestříkejte na tělo spotřebiče vodu! Stroj a jeho součásti nečistěte rozpouštědly, hořlavými nebo toxickými kapalinami. K čištění používejte pouze vlhký hadřík.

Nože udržujte čisté od rostlinných šťáv a nečistot. Pár nožů by měl být alespoň jednou za sezónu demontován. Odstraňte z nich zbytky rostlin a cizí předměty. Opatrně namažte ozubená kola a zadní část nožů tenkou vrstvou maziva. Motor a ostatní části namažte.

Pozor! Kluzné plochy nožů musí být namazány olejem, aby si zachovaly kluznost. Neolejované kluzné plochy mohou negativně ovlivnit životnost.

Pokud jsou nože po delším používání tupé, vyměňte je pouze za originální náhradní nože.

Po použití vždy nasadte ochranný kryt nože.

Nářadí vždy skladujte na suchém, čistém místě mimo dosah dětí. Skladujte mimo dosah mrazu.

Používejte pouze originální příslušenství a originální náhradní díly. Použití jiných náhradních dílů může vést k nehodám uživatele. Výrobce nenese odpovědnost za případné škody, které z toho vzniknou.

Pokud potřebujete příslušenství nebo náhradní díly, obraťte se na naše servisní oddělení.

Pouze pravidelně servisovaný a dobře udržovaný spotřebič může být uspokojivým nástrojem. Špatná údržba a péče může vést k nepředvídatelným nehodám a zraněním.

Opravy a práce, které nejsou popsány v tomto návodu, smí provádět pouze kvalifikovaní odborníci.

**Náhradní díly:**

Nůž na trávu obj. č. 50300005  
 Nůž Bush č. výr. 50300004

**ŘEŠENÍ PROBLÉMŮ**

Porucha	Příčina	Náprava
Motor neběží.	Vybitá baterie	Nabíjení baterien
	Vadná baterie, vadný spínač.	Konzultace se zákaznickým servisem
	Přehřátá baterie	Nechte baterii vychladnout.
	Baterie není správně zasunuta	Správně zasuňte baterii, dokud nezacvakne.
	Ochrana motoru proti přetížení se spustila, protože motor je přetížený nebo přehřátý.	Spotřebič nechte 15-20 minut vychladnout.
Špatný výkon, nerovnoměrný chod.	Řezací nůž je zablokovaný zbytky rostlin nebo cizími předměty.	Zkontrolujte řezný nůž a v případě potřeby odstraňte cizí předmět.
	Nedostatečné mazání.	Ošetřete řezné nože ošetřovacím sprejem a namažte oblast pohonu.
	Řezný nůž je tupý nebo vadný.	Nabruste nebo vyměňte řezný nůž.

## LIKVIDACE ODPADU

Pokud se váš přístroj stane někdy v budoucnu nepotřebným nebo jej již nebudete potřebovat, nelikvidujte jej společně s domácím odpadem, ale zlikvidujte jej způsobem šetrným k životnímu prostředí.

Samotné zařízení odevzdejte na příslušném sběrném/recyklačním místě. Tímto způsobem lze oddělit plastové a kovové části a recyklovat je. Informace týkající se likvidace materiálů a zařízení získáte na místní správě.

Baterie se nesmí vyhazovat do odpadu. Jako spotřebitel máte ze zákona povinnost použité baterie a akumulátory vrátit. Po skončení doby trvání vašeho přístroje je třeba baterie nebo akumulátory z přístroje vyjmout a zlikvidovat je odděleně. Máte možnost odevzdat staré baterie a akumulátory na sběrných místech vaší obce nebo u vašeho prodejce či v distribučních centrech.

Vybité baterie zlikvidujte. Doporučujeme na póly nalepit lepicí pásku, která je ochrání před zkratem. Baterii nikdy neotvírejte.

## TECHNICKÉ ÚDAJE

<b>Akumulátorové nožnice na trávu a húštie</b>	<b>HGS-I-72</b>
Napätie	7,2V DC
Rýchlosť vo voľnom behu $n_0$	1100 min <sup>-1</sup>
Šírka rezu kosačky na trávu	90 mm
Nožnice na živý plot s dĺžkou rezu	170 mm
Hrúbka rezu Nožnice na kriky	8 mm
Hmotnosť	1,0 kg
<b>Údaje o hluku</b>	
Merané v súlade s <sup>1)</sup> EN 62841-1 <sup>2)</sup> 2000/14/ EG; Neistota K = 3 dB (A)	
Hladina akustického tlaku $L_{pA}$ <sup>1)</sup>	81 dB (A)
Hladina akustického výkonu $L_{WA}$ <sup>2)</sup>	90 dB (A)
<b>Údaje o vibráciách</b>	
Celkové hodnoty vibrácií (vektorový súčet troch smerov), stanovený v súlade s EN 62841-1, Neistota K = 1,5 m/s <sup>2</sup>	
Hodnota emisií vibrácií $a_h$	2,7 m/s <sup>2</sup>

<b>Nabíjačka batérií</b>	DC06-0900600G	<b>Batéria</b>	KXX-7.2/F2.0
Vstupné napätie	100 - 240 V AC	Napätie batérie	7,2 V DC ---
Frekvencia	50 / 60 Hz	Kapacita batérie (Li-Ion)	2,0 Ah
Výstupné napätie	9 V DC ---	Napájanie z batérie	14,4 Wh
Výstupný prúd	0,6 A		
Prevzaté toku	0,2 A		

Vyhradujeme si právo na technické zmeny.

**UPOZORNENIE:** Uvedená úroveň vibrácií predstavuje hlavné použitie elektrického náradia. Ak sa však elektrické náradie používa na iné účely, s inými vložkami alebo pri nedostatočnej údržbe, úroveň vibrácií sa môže líšiť. To môže výrazne zvýšiť vystavenie vibráciám počas celej doby práce.

Skutočné vibrácie sa môžu líšiť od uvedenej hodnoty v závislosti od typu a spôsobu použitia.

Úroveň vibrácií sa môže použiť na porovnanie elektrického náradia medzi sebou.

Je tiež vhodná na predbežné posúdenie vibračného zaťaženia.

Pre presné posúdenie vibračného zaťaženia je potrebné zohľadniť aj čas, keď je zariadenie vypnuté alebo beží, ale nie je skutočne používané. To môže výrazne znížiť vibračné zaťaženie počas celého pracovného obdobia.

Zavádzajte dodatočné bezpečnostné opatrenia na ochranu obsluhy pred účinkami vibrácií, ako je údržba elektrického náradia a vkladacích nástrojov, udržiavanie rúk v teple a organizácia pracovných procesov.

## VARNOSTNA NAVODILA

**Napravo uporabljajte šele, ko ste natančno prebrali in razumeli navodila za uporabo.** Seznanite se z upravljanjem in pravilno uporabo naprave. Upoštevajte vsa varnostna navodila v priročniku. Do drugih ljudi se obnašajte odgovorno.

Upravljavec je odgovoren za nesreče ali nevarnosti za tretje osebe.

Če imate kakršne koli dvome o priključitvi in delovanju aparata, se obrnite na službo za pomoč strankam.

### Všeobecné bezpečnostné pokyny pre elektrické náradie



**UPOZORNENIE: PREČÍTAJTE SI VŠETKY BEZPEČNOSTNÉ INFORMÁCIE A**

**POKYNY:** Nedodržanie bezpečnostných informácií a pokynov môže mať za následok úraz elektrickým

prúdom, požiar a/alebo vážne zranenie..

### Všetky bezpečnostné informácie a pokyny si uchovajte pre budúce použitie.

Pojem „elektrické náradie“ použitý v bezpečnostných pokynoch sa vzťahuje na elektrické náradie napájané zo siete (s napájacím káblom) aj na elektrické náradie napájané z batérie (bez napájacieho kábla)..

#### 1) Istota zamestnania

- Pracovný priestor by mal byť čistý a dobre osvetlený.** Neupravené alebo zle osvetlené pracoviská môžu spôsobiť úrazy.
- Nepoužívajte elektrické náradie v prostredí s nebezpečenstvom výbuchu, kde sa nachádzajú horľavé kvapaliny, plyny alebo prach.** Elektrické náradie vytvára iskry, ktoré môžu zapáliť prach alebo výpary.

- c) **Pri používaní elektrického náradia držte deti a iné osoby v bezpečnej vzdialenosti.** Ak sa necháte rozptyľovať, môžete stratiť kontrolu nad elektrickým náradím.
- 2) **Elektrická bezpečnosť**
- a) **Zástrčka elektrického náradia musí pasovať do zásuvky. Zástrčku nijakým spôsobom nemodifikujte. S uzemneným elektrickým náradím nepoužívajte adaptéry.** Nemodifikované zástrčky a zodpovedajúce zásuvky znižujú riziko úrazu elektrickým prúdom.
- b) **Vyhňte sa fyzickému kontaktu s uzemnenými povrchmi, ako sú rúry, ohrievače, sporáky a chladičky.** Ak je vaše telo uzemnené, existuje väčšie riziko úrazu elektrickým prúdom.
- c) **Elektrické náradie chráňte pred dažďom a vlhkosťou.** Voda, ktorá sa dostane do elektrického náradia, zvyšuje riziko úrazu elektrickým prúdom.
- d) **Nepoužívajte pripojovací kábel na žiadny iný účel ako na prenášanie alebo zavesenie elektrického náradia alebo na vytiahnutie zástrčky zo zásuvky. Napájací kábel chráňte pred teplom, olejom, ostrými hranami alebo pohyblivými časťami.** Poškodené alebo zamotané napájacie káble zvyšujú riziko úrazu elektrickým prúdom.
- e) **Ak pracujete vonku s elektrickým náradím, používajte iba predĺžovacie káble, ktoré sú vhodné na vonkajšie použitie.** Použitím predĺžovacieho kábla vhodného na vonkajšie použitie sa znižuje riziko úrazu elektrickým prúdom.
- f) **Ak sa nedá vyhnúť práci s elektrickým náradím vo vlhkom prostredí, použite zariadenie na ochranu pred zvyškovým prúdom.** Použitie zariadenia na ochranu pred zvyškovým prúdom znižuje riziko úrazu elektrickým prúdom.
- 3) **Osobná bezpečnosť**
- a) **Pri práci s elektrickým náradím buďte ostražití, sledujte, čo robíte, a používajte zdravý rozum. Nepoužívajte elektrické náradie, ak ste unavení alebo pod vplyvom drog, alkoholu alebo liekov.** Chvilková nepozornosť pri práci s elektrickým náradím môže mať za následok vážne zranenie.
- b) **Používajte osobné ochranné prostriedky a vždy noszte ochranné okuliare.** Nosenie osobných ochranných prostriedkov, ako sú protiprachová maska, protiskluzová bezpečnostná obuv, ochranná prilba alebo ochrana sluchu, v závislosti od typu a použitia elektrického náradia, znižuje riziko poranenia.
- c) **Zabráňte náhodnému spusteniu. Pred pripojením k napájaniu a/alebo batérii, zdvihnutím alebo prenášaním sa uistite, že je elektrické náradie vypnuté.** Prenášanie elektrického náradia s prstom na spínači alebo pripojenie zapnutého zariadenia k elektrickej sieti môže viesť k nehodám.
- d) **Pred zapnutím elektrického náradia odstráňte všetky nastavovacie nástroje alebo kľúče.** Nástroj alebo kľúč ponechaný v rotujúcej časti elektrického náradia môže spôsobiť zranenie.
- e) **Vyhýbajte sa nesprávnemu držaniu tela. Dbajte na to, aby ste stáli pevne a vždy udržiavali rovnováhu.** Tak budete mať v neočakávaných situáciách lepšiu kontrolu nad elektrickým náradím.
- f) **Noste vhodné oblečenie. Nenoste voľné oblečenie ani šperky. Udržujte vlasy, oblečenie a rukavice v dostatočnej vzdialenosti od pohyblivých častí.** Voľné oblečenie, šperky alebo dlhé vlasy sa môžu zachytiť o pohyblivé časti.
- g) **Ak je možné inštalovať zariadenia na odsávanie a zber prachu, musia byť správne pripojené a používané.** Použitie systému odsávania prachu môže znížiť riziko vystavenia prachu.
- h) **Nenechajte sa ukolísať falošným pocitom bezpečnosti a nezanedbávajte bezpečnostné pravidlá pre elektrické náradie, aj keď ste s ním oboznámení a používali ste ho už mnohokrát.** Neopatrná manipulácia môže viesť k vážnym zraneniam v priebehu niekoľkých sekúnd.
- 4) **Používanie a manipulácia s elektrickým náradím**
- a) **Nenamáhajte elektrické náradie nadmerne. Používajte elektrické náradie, ktoré je určené pre vašu prácu.** So správnym elektrickým náradím môžete pracovať lepšie a bezpečnejšie v rámci konkrétneho rozsahu výkonu.
- b) **Nepoužívajte elektrické náradie, ak je vypínač poškodený.** Elektrické náradie, ktoré sa nedá zapnúť alebo vypnúť, je nebezpečné a musí sa opraviť.
- c) **Pred nastavením zariadenia, výmenou príslušenstva alebo uskladnením zariadenia vyťahnite zástrčku zo zásuvky a/alebo vyberte vyberateľnú batériu.** Toto preventívne opatrenie zabraňuje náhodnému spusteniu elektrického náradia.
- d) **Nepoužívané elektrické náradie uchovávajú mimo dosahu detí. Nedovoľte osobám, ktoré nie sú oboznámené s elektrickým náradím alebo s týmito pokynmi, aby elektrické náradie používali.** Elektrické náradie je nebezpečné, ak ho používajú neskusené osoby.
- e) **Elektrické náradie a príslušenstvo starostlivo udržiavajte. Skontrolujte, či pohyblivé časti fungujú správne a nie sú zaseknuté a či nie sú časti poškodené alebo zlomené spôsobom, ktorý by mohol ovplyvniť výkon elektrického náradia. Pred použitím zariadenia nechajte poškodené časti opraviť.** Mnoho nehôd je spôsobených zle udržiavaným elektrickým náradím.
- f) **Rezacie nástroje by mali byť ostré a čisté.** Starostlivo udržiavané rezacie nástroje s ostrými reznými hranami sa menej zasekávajú a ľahšie sa ovládajú.
- g) **Elektrické náradie, príslušenstvo, vkladacie nástroje atď. používajte v súlade s týmito pokynmi. Zohľadnite pracovné podmienky a úlohu, ktorú máte vykonať.** Používanie elektrického náradia na iné účely ako je určené môže viesť k nebezpečným situáciám.
- h) **Rúčky a úchopové plochy musia byť suché, čisté a bez oleja a mastnoty. Klzavé rúčky**

a úchopové plochy neumožňujú bezpečnú obsluhu a ovládanie elektrického náradia v nepredvídateľných situáciách.

##### 5) Používanie a manipulácia s akumulátorovými náradím

- Batérie nabíjajte iba v nabíjačkách odporúčaných výrobcom.** Nabíjačka, ktorá je vhodná pre určitý typ batérie, predstavuje nebezpečenstvo požiaru, ak sa používa s inými batériami.
- Používajte iba nabíjateľné batérie určené na použitie v elektrickom náradí.** Použitie iných batérií môže spôsobiť poškodenie a nebezpečenstvo požiaru.
- Nepoužívajte batérie skladujte mimo dosahu kancelárskych sponiek, mincí, kľúčov, klincov, skrutiek alebo iných malých kovových predmetov, ktoré by mohli spôsobiť skrat kontaktov.** Skrat medzi kontaktmi batérie môže spôsobiť popálenie alebo požiar.
- Pri nesprávnom používaní môže z batérie vytekať kvapalina. Vyhňte sa kontaktu s ňou. V prípade náhodného kontaktu opláchnite vodou. Ak sa kvapalina dostane do očí, vyhľadajte lekársku pomoc.** Kvapalina z batérie môže spôsobiť podráždenie kože alebo popálenie.
- Nepoužívajte poškodené alebo upravené batérie.** Poškodené alebo upravené batérie sa môžu správať nepredvídateľne a spôsobiť požiar, výbuch alebo zranenie.
- Nevystavujte batérie ohňu ani nadmernému teplu.** Oheň alebo teploty nad 130 °C môžu spôsobiť výbuch.
- Dodržiavajte všetky pokyny na nabíjanie a nikdy nenabíjajte batériu ani náradie mimo teplotného rozsahu uvedeného v používateľskej príručke.** Nesprávne nabíjanie alebo nabíjanie mimo povoleného teplotného rozsahu môže poškodiť batériu a zvýšiť riziko požiaru.

##### 6) Služba

- Elektrické náradie smú opravovať iba kvalifikovaní odborníci s použitím originálnych náhradných dielov.** Tým sa zaručuje bezpečnosť elektrického náradia.
- Poškodené batérie nikdy neopravujte.** Všetku údržbu batérií by mal vykonávať iba výrobca alebo autorizované servisné strediská.

##### Bezpečnostné pokyny pre nožnice na živý plot

- Nepoužívajte nožnice na živý plot za nepriaznivého počasia, najmä ak hrozí búrka.** Tým sa zníži riziko zasiahnutia bleskom.
- Všetky napájacie káble držte mimo reznej oblasti.** Káble môžu byť skryté v živých plotoch alebo kríkoch a môžu byť náhodne prerezané čepeľou.
- Používajte ochranu sluchu.** Vhodné osobné ochranné prostriedky znižujú riziko poškodenia sluchu.

- Nožnice na živý plot držte iba za izolované úchopové plochy, pretože čepeľ môže zasiahnuť skryté elektrické vodiče alebo napájací kábel.** Kontakt medzi čepeľami a vodičom pod napätím môže tiež spôsobiť nahromadenie napätia v kovových častiach zariadenia a viesť k úrazu elektrickým prúdom.
- Držte všetky časti tela v dostatočnej vzdialenosti od čepele a nepokúšajte sa odstraňovať odrezky ani držať odrezaný materiál, pokiaľ je čepeľ v prevádzke.** Čepele sa pohybujú aj po vypnutí spínača. Chvilková nepozornosť pri používaní nožnic na živý plot môže mať za následok vážne zranenie.
- Pred odstránením zachytených odrezkov alebo servisom nožnic na živý plot sa uistite, že sú všetky spínače vypnuté a zástrčka je odpojená od elektrickej siete.** Neočakávaná prevádzka nožnic na živý plot pri odstraňovaní zachyteného materiálu alebo počas údržby môže spôsobiť vážne zranenia.
- Nožnice na živý plot prenášajte za rúkavť s neaktívnym nožom a dávajte pozor, aby ste nestlačili žiadne tlačidlá.** Správnym prenášaním nožnic na živý plot sa znižuje riziko náhodného spustenia a možného poranenia nožom.
- Pri preprave alebo skladovaní nožnic na živý plot vždy natiahnite kryt na nože.** Správna manipulácia s nožnicami na živý plot znižuje riziko poranenia nožmi.

##### Bezpečnostné pokyny pre nožnice na trávu

- Nepoužívajte nožnice na trávu za nepriaznivého počasia, najmä ak hrozí búrka.** Tým sa zníži riziko zasiahnutia bleskom.
- Všetky napájacie káble držte mimo reznej oblasti.** Káble môžu byť skryté v živých plotoch alebo kríkoch a môžu byť náhodne prerezané čepeľou.
- Nožnice na trávu držte iba za izolované úchopové plochy, pretože čepeľ môže zasiahnuť skryté elektrické vodiče alebo napájací kábel.** Kontakt medzi čepeľami a elektrickým vedením môže tiež spôsobiť nahromadenie napätia v kovových častiach zariadenia a viesť k úrazu elektrickým prúdom.
- Držte všetky časti tela v dostatočnej vzdialenosti od nožov. Pokiaľ sú nože v prevádzke, nepokúšajte sa odstraňovať odrezky ani držať odrezaný materiál.** Nože sa po vypnutí spínača ešte chvíľu pohybujú. Chvilková nepozornosť pri používaní nožnic na trávu môže mať za následok vážne zranenie.
- Pred odstránením zachytených odrezkov alebo servisom nožnic na trávu sa uistite, že sú všetky spínače vypnuté a zástrčka je odpojená od elektrickej siete.** Neočakávaná prevádzka nožnic na trávu pri odstraňovaní zachyteného materiálu alebo počas údržby môže spôsobiť vážne zranenia.
- Nožnice na trávu prenášajte za rúkavť tak, aby čepeľ bola v pokoji, a dávajte pozor, aby ste nestlačili žiadne spínače.** Správnym prenášaním

nožnic na trávu sa znižuje riziko náhodného spustenia a možného poranenia čepeľou.

- g) Pri preprave alebo skladovaní nožnic na trávu vždy natiahnite kryt na čepele.** Správna manipulácia s nožnicami na trávu znižuje riziko poranenia čepeľami.

Tento spotrebič nie je určený na používanie osobami (vrátane detí) s obmedzenými fyzickými, zmyslovými alebo mentálnymi schopnosťami alebo s nedostatočnými skúsenosťami a znalosťami, pokiaľ nie sú pod dohľadom alebo neboli poučené o používaní spotrebiča osobou zodpovednou za ich bezpečnosť. Deti by mali byť pod dohľadom, aby sa uistili, že sa s prístrojom nehrajú.

Zariadenie používajte až po tom, čo ste si pozorne prečítali a pochopili návod na obsluhu. Oboznámte sa s ovládacími prvkami a správnym používaním zariadenia.

Dodržiavajte všetky bezpečnostné pokyny uvedené v návode. Správajte sa zodpovedne voči ostatným ľuďom. Prevádzkovateľ je zodpovedný za nehody alebo ohrozenie tretích osôb.

Počas používania zariadenia držte deti, iné osoby a zvieratá v bezpečnej vzdialenosti od zariadenia.

Neumožnite používanie zariadenia osobám, ktoré nie sú s ním oboznámené alebo si neprečítali tento návod.

Miestne predpisy môžu stanovovať minimálny vek používateľov.

## **▲ UPOZORNENIE**

### **Používajte osobné ochranné prostriedky.**

- Noste ochranné okuliare.
- Noste ochranu sluchu.
- Noste pevnú obuv a dlhé nohavice. Noste ich vždy, keď používate stroj. Neobsluhujte stroj naboso alebo v sandálach s otvorenou špičkou.
- Nenoste voľné oblečenie ani oblečenie s visiacimi šnúrkami alebo viazaním.

Pri práci so zariadením vždy zabezpečte dostatočné osvetlenie alebo dobré svetelné podmienky. Nedostatočné osvetlenie/nedostatočné svetelné podmienky predstavujú veľké bezpečnostné riziko.

Zariadenie nepoužívajte za zlých poveternostných podmienok, najmä ak hrozí nebezpečenstvo blesku.

Nepoužívajte zariadenie, ak ste unavení, chorí alebo pod vplyvom drog, alkoholu alebo liekov.

Vyhňte sa nesprávnemu držaniu tela. Dbajte na to, aby ste stáli pevne a vždy udržiavali rovnováhu.

Kráčajte! Nebehajte!

Pri cúvaní buďte opatrní, hrozí nebezpečenstvo zakopnutia!

Uistite sa, že stojíte pevne, najmä na svahoch.

Aj keď dodržiavate pokyny na použitie, môžu existovať určité zvyškové riziká.

## **▲ POZOR**

**Poškodenie zdravia v dôsledku vibrácií spôsobených rukami, ak sa zariadenie používa dlhší čas alebo ak nie je správne obsluhované a posudzované.**

Systémy tlmenia vibrácií nezaručujú ochranu pred syndrómom bielych prstov alebo syndrómom karpálneho tunela. Preto pri pravidelnom a nepretržitom používaní zariadenia by ste mali pozorne sledovať stav svojich prstov a zápästí. Ak sa u vás prejavia akékoľvek príznaky uvedených ochorení, okamžite vyhľadajte lekára. Aby ste znížili riziko „syndrómu bielych prstov“, dbajte na to, aby ste mali počas práce teplé ruky, a robte si pravidelné prestávky.

## **▲ POZOR**

### **Poškodenie sluchu**

**Dlhodobé vystavenie v bezprostrednej blízkosti prevádzkovaného zariadenia môže spôsobiť poškodenie sluchu. Používajte ochranu sluchu!**

Je nevyhnutné, že toto zariadenie bude spôsobovať určitú mieru hluku. Hlučné práce naplánujte na povolené a určené časy. V prípade potreby dodržiavajte prestávky a obmedzte trvanie práce na absolútne nevyhnutné minimum. Pre vašu vlastnú ochranu a ochranu ľudí vo vašom okolí musíte nosiť vhodnú ochranu sluchu.

Upozornenie: V súlade s nemeckou vyhláškou o ochrane pred hlukom zo septembra 2002 sa toto zariadenie nesmie používať v obytných oblastiach v nedeľu a vo sviatky ani v pracovné dni medzi 20:00 a 7:00. Okrem toho platí zákaz prevádzky v nasledujúcich denných hodinách: od 7:00 do 9:00, od 13:00 do 15:00 a od 17:00 do 20:00.

Dodržiavajte tiež národné predpisy o ochrane pred hlukom!

## **▲ NEBEZPEČENSTVO**

**Upozornenie:** Toto elektrické náradie počas prevádzky generuje elektromagnetické pole. Za určitých okolností môže toto pole ovplyvniť aktívne alebo pasívne medicínske implantáty. Aby sa znížilo riziko vážneho alebo smrteľného zranenia, odporúčame osobám s medicínskymi implantátmi, aby sa pred použitím stroja poradili so svojim lekárom a výrobcem medicínskeho implantátu.

## ▲ UPOZORNENIE

### Riziko poranenia.

#### Rotujúce čepele môžu spôsobiť vážne rezné rany alebo odtrhnutie častí tela.

- Dávajte pozor, aby ste sa nezranili o rezacie zariadenie. Opatrná manipulácia so zariadením znižuje riziko poranenia o čepeľ.
- Vždy držte ruky a nohy ďalej od rezacej jednotky, najmä pri spúšťaní motora. Nikdy nesahajte pod kryt, keď je stroj v chode. Noste ochrannú obuv.
- Nikdy nepoužívajte stroj s poškodeným krytom alebo ochranným zariadením, alebo bez krytu alebo ochranného zariadenia..

#### Hodené kamene alebo zem môžu spôsobiť poškodenie.

- Starostlivo skontrolujte priestor, kde bude stroj používaný, a odstráňte všetky predmety, ktoré by sa mohli zachytiť a vyhodiť, ako sú kamene, konáre, drôty, živé tvory atď.
- Pri práci noste ochranné okuliare.

Avnäd inte maskinen om den är skadad eller om säkerhetsanordningarna är defekta. Byt ut slitna och skadade delar.

Kontrollera före varje start alla skruv- och stiftanslutningar samt säkerhetsanordningar för att säkerställa att de sitter ordentligt och att alla rörliga delar rör sig smidigt.

Det är strängt förbjudet att demontera, modifiera eller

ändra syftet med säkerhetsanordningarna på maskinen eller att installera andra säkerhetsanordningar.

Installera aldrig metallskärande element.

Anslutnings- och förlängningskablar måste hållas borta från skärdonet för att förhindra skador som kan leda till kontakt med strömförande delar.

Strömbrytaren och säkerhetsbrytaren får inte låsas.

Stäng av enheten och koppla bort den från strömförsörjningen.

- när du lämnar enheten
- innan du tar bort kontaktterna
- innan du kontrollerar, rengör eller arbetar med enheten
- efter kontakt med främmande föremål kontrollera om enheten är skadad.

Om maskinen börjar vibrera onormalt, stäng av motorn och undersök omedelbart orsaken. Vibrationer är oftast ett tecken på att något är fel.

Om maskinen fastnar, stäng av den omedelbart och ta bort föremålet.

När bladet är i viloläge ska du hålla i enheten i handtaget. Ta alltid bort batteriet när du transporterar eller förvarar gräsklipparen. Försiktig hantering av enheten minskar risken för skador från bladet.

Förvara enheten på en torr plats skyddad från frost.

Förvara oanvända elverktyg utom räckhåll för barn. Låt inte personer som inte är bekanta med enheten eller som inte har läst dessa instruktioner använda den.

## SIMBOLY



UPOZORNENIE! Pred začatím si pozorne prečítajte návod na použitie.



Noste ochranné okuliare!



Držte ruky a nohy ďalej od seba.



Chráňte batériu pred teplotami nad 45 °C.



Chráňte batériu pred teplom a ohňom.



Chráňte batériu pred vodou a vlhkosťou.



Nevystavujte zariadenie dažďu ani ho nepoužívajte vo vlhkom alebo mokrom prostredí.



striedavé napätie batérie  
jednosmerný prúd  
kapacita batérie



Pred nastavovaním, čistením alebo údržbou stroja vyberte vymeniteľnú batériu.



Šírka rezu



Dĺžka rezu



Hladina akustického výkonu



Trieda ochrany II



Používajte zariadenie iba v interiéri.



Polarita nabíjačky



Odporúčané typy batérií



Označenie zhody CE



Elektrické spotrebiče a batérie/nabijateľné batérie sa nesmú likvidovať spolu s bežným domovým odpadom. Elektrické spotrebiče a nabijateľné batérie sa musia zbierať oddelene a odnieť do recyklačného centra na ekologickú likvidáciu. Informácie o recyklačných centrách a zberných miestach získate od miestnych úradov alebo v špecializovaných predajniach.



Li-ion

## URČENÉ POUŽITIE

Zariadenie je určené výhradne na kosenie malých trávnikov a okrajov trávnikov a na strihanie kríkov a krôv.

Toto zariadenie sa smie používať iba na účel, na ktorý je určené. Výrobca nezodpovedá za škody spôsobené nedodržaním ustanovení všeobecne platných predpisov a ustanovení tejto príručky.

## ▲ UPOZORNENIE

### Riziko poranenia

**Zariadenie sa nesmie používať na rezanie tvrdých konárov a dreva ani na drvenie kompostovateľného materiálu.**

### Tipy

Najskôr pred začatím kosenia orežte okraje. Čisté okraje trávnik a zabraňujú tomu, aby trávnik zarastali iné rastliny a odoberali z pôdy cenné živiny.

Ak používate robotickú kosačku, frekvencia strihania okrajov závisí od celkového rastu trávy. Pravdepodobne

budete musieť okraje strihať raz týždenne, v závislosti od toho, čo je pre vás esteticky prijateľné.

Strihanie živých plotov/kríkov:

Nestrihajte za silného slnka a tepla, pretože rezy sa nemôžu správne zahojiť a živý plot môže uschnúť a vytvoriť hnedé škvrny.

Listnaté stromy sa odporúča strihať dvakrát ročne, na jar a na jeseň, a ihličnaté stromy raz ročne, približne v máji.

Listnaté stromy môžete bez obáv strihať až k staršiemu drevu, pretože opäť vypučia. Strihajte v bezmrazových zimných dňoch od novembra do februára.

Ihličnaté druhy stromov by sa nemali strihať až k starému drevu, pretože staršie druhy stromov vypučia veľmi málo alebo vôbec.

Na strihanie rovného živého plota môžete použiť vodítko. Strihajte zdola nahor. Na kruhové strihanie si môžete vyrobiť polkruhový šablónu z lepenky pre malé kruhy, alebo jednoducho cvičte, cvičte, cvičte.

## BATÉRIA

Batérie nabíjajte iba v nabíjačkách odporúčaných výrobcom. Nabíjačka, ktorá je vhodná pre určitý typ batérie, môže pri použití s inými batériami predstavovať nebezpečenstvo požiaru.

Používajte iba batérie určené na použitie v elektrickom náradí. Použitie iných batérií môže spôsobiť poškodenie a nebezpečenstvo požiaru.

Nepoužívané batérie skladujte mimo dosahu kancelárskych sponiek, mincí, kľúčov, klinčov, skrutiek alebo iných malých kovových predmetov, ktoré by mohli spôsobiť skrat kontaktov. Skrat medzi kontaktmi batérie môže spôsobiť popálenie alebo požiar.

Pri nesprávnom používaní môže batéria vytekať. Vyhňte sa kontaktu s tekutinou. V prípade náhodného kontaktu opláchnite vodou. Ak sa tekutina dostane do očí, vyhladajte lekársku pomoc. Vytekájúca tekutina z batérie môže spôsobiť podráždenie kože alebo popálenie.

Ak zariadenie používate nesprávne alebo používate poškodené batérie, môžu uniknúť výpary. Zabezpečte prívod čerstvého vzduchu a ak sa necítite dobre, vyhľadajte lekársku pomoc. Výpary môžu dráždiť dýchacie cesty.

## ▲ UPOZORNENIE

### Nebezpečenstvo požiaru! Nebezpečenstvo výbuchu!

Nikdy nepoužívajte poškodené, vadné alebo deformované batérie. Nikdy batérie neatvárajte, nepoškodzuje ani neupúšťajte.

Batérie nikdy nenabíjajte v blízkosti kyselín alebo horľavých látok.

Chráňte batériu pred teplom a ohňom.

Batériu používajte iba pri okolitej teplote medzi 10 °C a +40 °C.

Nikdy ju neumiestňujte na radiátory ani ju nevystavujte dlhodobému pôsobeniu silného sineačného žiarenia.

Po intenzívnom používaní ju nechajte vychladnúť.

Skrat – nekryte kontakty batérie kovovými predmetmi.

Pri demontáži, preprave alebo skladovaní musí byť batéria zabalená (v plastovom vrecku, krabici) alebo musia byť kontakty prelepené páskou.

**BEZPEČNOSTNÉ POKYNY NABÍJAČKA BATERÍÍ**

Zariadenie môžu používať deti vo veku od 8 rokov a osoby so zníženými fyzickými, zmyslovými alebo mentálnymi schopnosťami alebo s nedostatočnými skúsenosťami a/alebo znalosťami, ak sú pod dohľadom alebo boli poučené o bezpečnom používaní zariadenia a chápu súvisiace nebezpečenstvá.

Deti sa nesmú hrať so spotrebičom.

Čistenie a údržbu spotrebiča nesmú vykonávať deti bez dozoru.

**⚠ UPOZORNENIE**

Nabíjačku nesmie používať na nabíjanie nenabíjateľných batérií.

Ak je napájací kábel tohto zariadenia poškodený, musí ho vymeniť výrobca alebo jeho zákaznícky servis alebo podobne kvalifikovaná osoba, aby sa predišlo nebezpečenstvu.

Zariadenie používajte až po tom, čo ste si pozorne prečítali a pochopili návod na obsluhu. Oboznámte sa s ovládacími prvkami a správnym používaním zariadenia.

Dodržiavajte všetky bezpečnostné pokyny uvedené v návode. Správajte sa zodpovedne voči ostatným ľuďom. Obsluha zodpovedá za nehody alebo ohrozenie tretích osôb.

Zariadenie skladujte na suchom mieste chránenom pred mrazom.

Neukladajte žiadne kovové časti do slotu pre batériu v nabíjačke (nebezpečenstvo skratu). Nikdy nepoužívajte nabíjačku vo vlhkom alebo mokrom prostredí. Zariadenie používajte iba v interiéri. Uistite sa, že sieťové napätie zodpovedá špecifikáciám uvedeným na typovom štítku nabíjačky. Existuje riziko úrazu elektrickým prúdom.

Káble odpojujte iba ťahaním za zástrčku. Ťahaním za kábel môžete poškodiť kábel a zástrčku, čím sa už

nezaručuje elektrická bezpečnosť.

Nikdy nepoužívajte nabíjačku, ak je kábel, zástrčka alebo samotné zariadenie poškodené v dôsledku vonkajších vplyvov.

Zakrytie chladiacich otvorov zhorší chladiacu funkciu zariadenia. Nepoužívajte zariadenie v blízkosti zdrojov tepla alebo na horľavých povrchoch.

Nikdy neotvárajte nabíjačku. V prípade poruchy kontaktujte špecializovaný servis.

Vonkajšia plocha batérie musí byť pred nabíjaním čistá a suchá.

Nabíjačky sú vhodné iba na nabíjanie nasledujúcich nabíjateľných batérií:

**Typ LI 30 / KXX-7.2/F2.0**

Nabíjanie iných batérií nie je povolené.

**ÚDRŽBA****⚠ NEBEZPEČENSTVO**

Pred nastavovaním, čistením alebo údržbou zariadenia vyberte nabíjateľnú batériu. Počkajte, kým sa všetky rotujúce časti zastavia a zariadenie vychladne.

**⚠ POZNÁMKA**

Keď batériu nepoužívate, nabite ju na približne 50 % skladujte ju pri izbovej teplote (5 °C až 20 °C). Ak je batéria skladovaná po dlhšiu dobu, mala by sa raz ročne nabiť, aby sa zabránilo jej úplnému vybitiu.

Stroj vždy udržiavajte v čistote, najmä ventiláčne otvory. Nikdy nestriekajte na telo spotrebiča vodu! Spotrebič ani jeho súčasti nečistite rozpúšťadlami, horľavými alebo toxickými tekutinami. Na čistenie používajte iba vlhkú handričku.

Očistite nože od rastlinných štiav a nečistôt. Pár nožov je potrebné vymeniť aspoň raz za sezónu. Zvyšky rastlín a cudzie predmety je potrebné odstrániť. Opatrne namažte zuby a zadnú stranu nožov tenkou vrstvou maziva. Nema-

zajte motor ani iné časti.

Pozor! Kĺzavé povrchy nožov musia byť namazané olejom, aby si zachovali hladkosť. Nemazané kĺzavé povrchy môžu negatívne ovplyvniť životnosť.

Ak sa nože po dlhšom používaní otupili, vymeňte ich iba za originálne náhradné nože.

Po použití vždy nasadte kryt noža.

Zariadenie vždy skladujte na suchom, čistom mieste mimo dosahu detí. Skladujte na mieste, kde nezamrzne.

Používajte iba originálne príslušenstvo a originálne náhradné diely. Použitie iných náhradných dielov môže spôsobiť úraz používateľa. Výrobca nezodpovedá za žiadne škody, ktoré môžu nastať.

Ak potrebujete príslušenstvo alebo náhradné diely, kontaktujte naše servisné oddelenie.

Iba pravidelne servisované a dobre udržiavané zariadenie môže byť uspokojivým nástrojom. Zlá údržba a starostlivosť môžu viesť k nepredvídateľným nehodám a zraneniam.

Opravy a práce, ktoré nie sú opísané v týchto pokynoch, smú vykonávať iba kvalifikovaní odborníci.

**Rezervní deli:**

Kosa na trávu Št. čl. 50300005

Nožnice na kríky Št. čl. 50300004

## RIEŠENIE PROBLÉMOV

Porucha	Príčina	Riešenie
Motor nefunguje.	Batéria je vybitá	Nabíjanie batérie
	Chybná batéria, chybný spínač.	Obráťte sa na naše oddelenie zákazníckeho servisu
	Prehriata batéria	Nechajte batériu vychladnúť.
	Batéria nie je správne vložená	Vložte batériu správne, až zaklapne na miesto.
	Ochrana motora proti preťaženiu bola aktivovaná, pretože motor je preťažený alebo prehriaty.	Nechajte spotrebič vychladnúť po dobu 15-20 minút.
Slabý výkon, nerovnomerný chod.	Čepel je zablokovaná rastlinnými zvyškami alebo cudzími predmetmi.	Skontrolujte rezací nôž a v prípade potreby odstráňte všetky cudzie predmety.
	Nedostatočné mazanie.	Opatrne nastriekajte reznú čepeľ a namažte oblasť pohonu.
	Rezný nôž je tupý alebo poškodený.	Naostríte alebo vymeňte rezací nôž.

## LIKVIDÁCIA ODPADU

Ak sa zariadenie v budúcnosti stane nepoužiteľným alebo ho už nebudete potrebovať, nevyhadzujte ho do domového odpadu, ale zlikvidujte ho spôsobom šetrným k životnému prostrediu.

Zariadenie odovzdajte na príslušnom zbernom/recyklačnom mieste. Takto je možné plastové a kovové časti od seba oddelene recyklovať. Informácie o likvidácii materiálov a zariadení sú k dispozícii u miestnych orgánov.

Batérie sa nesmú likvidovať spolu s odpadom. Ako spotrebiteľ ste zo zákona povinný vrátiť použité batérie a akumulátory. Na konci životnosti zariadenia je potrebné batérie alebo akumulátory vybrať zo zariadenia a likvidovať ich oddelene. Staré batérie a akumulátory môžete vrátiť do miestnych zberných miest vo vašej obci, u vášho predajcu alebo v distribučných centrách.

Zlikvidujte prázdne batérie. Na ochranu pred skratom odporúčame nalepiť na svorky lepiacu pásku. Batériu nikdy neotvárajte.

**ТЕХНИЧЕСКИ ДАННИ**

<b>Акумулаторни ножици за трева и храсти</b>	<b>HGS-I-72</b>
Напрежение	7,2V DC
Скорост на празен ход $n_0$	1100 min <sup>-1</sup>
Ширина на рязане на ножиците за трева	90 mm
Ножици за храсти с дължина на рязане	170 mm
Дебелина на рязане Ножици за храсти	8 mm
Тегло	1,0 kg
<b>Данни за шума</b>	
Измерва се в съответствие с <sup>1)</sup> EN 62841-1 <sup>2)</sup> 2000/14/ EG; Несигурност K = 3 dB (A)	
Ниво на звуково налягане $L_{pA}$ <sup>1)</sup>	81 dB (A)
Ниво на звукова мощност $L_{WA}$ <sup>2)</sup>	90 dB (A)
<b>Данни за вибрациите</b>	
Общи стойности на вибрациите (векторна сума от трите посоки), определени съгласно EN 62841-1, Несигурност K = 1,5 m/s <sup>2</sup>	
Стойност на вибрационните емисии $a_h$	2,7 m/s <sup>2</sup>

<b>Зарядно устройство</b>	DC06-0900600G	<b>Батерия</b>	KXX-7.2/F2.0
Входно напрежение	100 - 240 V AC	Напрежение на батерията	7,2 V DC ---
Честота	50 / 60 Hz	Капацитет на батерията (Li-Ion)	2,0 Ah
Изходно напрежение	9 V DC ---	Захранване от батерията	14,4 Wh
Изходен ток	0,6 A		
Вдигане на тока	0,2 A		

Запазваме си правото да правим технически промени.

**ПРЕДУПРЕЖДЕНИЕ:** Определеното ниво на вибрации представлява основните приложения на електроинструмента. Въпреки това, ако електроинструментът се използва за други приложения, с различни инструменти за вмъкване или при недостатъчна поддръжка, нивото на вибрациите може да се отклони. Това може значително да увеличи вибрационното натоварване през целия период на работа.

Действителната стойност на емисиите на вибрации може да се различава от посочената стойност в зависимост от типа и начина на използване.

Нивото на вибрациите може да се използва за сравняване на електроинструментите един с друг.

То е подходящо и за предварителна оценка на вибрационното натоварване.

За да се направи точна оценка на вибрационното натоварване, трябва да се вземе предвид и времето, през което уредът е изключен или работи, но не се използва. Това може значително да намали вибрационното натоварване през целия период на работа.

Посочете допълнителни мерки за безопасност, за да предпазите оператора от въздействието на вибрациите, като например поддръжка на електроинструменти и вградени инструменти, поддържане на ръцете топли, организирани на работните процеси.

**ИНСТРУКЦИИ ЗА БЕЗОПАСНОСТ**

**Използвайте уреда само след като внимателно сте прочели и разбрали инструкциите за експлоатация.** Запознайте се с органите за управление и правилното използване на уреда. Спазвайте всички инструкции за безопасност в ръководството. Дръжте се отговорно спрямо другите хора.

Операторът носи отговорност за злополуки или опасности за трети лица.

Ако имате някакви съмнения относно свързването и работата на уреда, моля, свържете се с отдела за обслужване на клиенти.

**Общи инструкции за безопасност за електрически инструменти**

**Предупреждение: Прочетете цялата информация и инструкции за безопасност.** Неспазването на информацията и инструкциите за безопасност може да доведе до токов удар, пожар и/или сериозно нараняване.

**Съхранявайте цялата информация за безопасност и инструкциите за бъдещи справки.**

Терминът „електроинструмент“, използван в инструкциите за безопасност, се отнася до електроинструменти, захранвани от електрическата мрежа (с мрежов кабел), и електроинструменти, захранвани от батерии (без мрежов кабел).

**1) Сигурност на работното място**

- a) **Поддържайте работното си място чисто и добре осветено.** Неорганизираните или неосветените работни места могат да доведат до злополуки.
- b) **Не работете с електроинструмента в потенциално експлозивна атмосфера, съдържаща запалими течности, газове или прах.** Електрическите инструменти генерират искри, които могат да възпламенят праха или изпаренията.
- c) **Когато използвате електроинструмента, не допускайте деца и други лица.** Ако сте разсеяни, може да загубите контрол над електроинструмента.

**2) Електрическа безопасност**

- a) **Щепселът на електроинструмента трябва да пасне в контакта. Щепселът не трябва да се променя по никакъв начин. Не използвайте адаптерни щепсели заедно със заземени електроинструменти.** Немодифицираните щепсели и подходящите гнезда намаляват риска от токов удар.
- b) **Избягвайте контакт на тялото със заземени повърхности като тръби, нагреватели, готварски печки и хладилници.** Съществува повишен риск от токов удар, ако тялото ви е заземено.
- c) **Съхранявайте електрическите инструменти далеч от дъжд или влажни условия.** Навлизането на вода в електроинструмента увеличава риска от токов удар.
- d) **Не използвайте свързващи кабел за други цели, освен за пренасяне или окачване на електроинструмента или за изваждане на щепсела от контакта. Пазете свързващия кабел от топлина, масло, остри ръбове или движещи се части.** Повредени или заплетени свързващи кабели увеличават риска от токов удар.
- e) **Ако работите на открито с електроинструмент, използвайте само удължители, които са подходящи и за употреба на открито.** Използването на удължител, подходящ за употреба на открито, намалява риска от токов удар.
- f) **Ако работата с електроинструмента във влажна среда е неизбежна, използвайте прекъсвач за остатъчен ток.** Използването на прекъсвач за остатъчен ток намалява риска от токов удар.

**3) Безопасност на хората**

- a) **Бъдете бдителни, внимавайте какво правите и използвайте здрав разум, когато работите с електроинструмент. Не използвайте електроинструмент, ако сте уморени или сте под въздействието на наркотици, алкохол или лекарства.** Момент на невнимание при използването на електроинструмента може да доведе до сериозно нараняване.
- b) **Носете лични предпазни средства и винаги носете предпазни очила.** Носенето на лични предпазни средства, като противопрахова маска, хелмхъзици се предпазни обувки, твърда шапка или защита на слуха, в зависимост от вида и употребата на електроинструмента, намалява риска от нараняване.
- c) **Избягвайте непреднамерено стартиране. Уверете се, че електроинструментът е изключен, преди да го свържете към електрозахранването и/или батерията, да го вземете или пренесете.**

- Ако държите пръста си върху превключвателя, докато носите електроинструмента, или свързвате уреда към електрическата мрежа, когато е включен, това може да доведе до злополуки.
- d) **Извадете регулиращите инструменти или гаечните ключове, преди да включите електроинструмента.** Инструмент или гаечен ключ, който се намира във въртяща се част на електроинструмента, може да причини нараняване.
- e) **Избягвайте неправилна стойка. Уверете се, че стоите стабилно и пазите равновесие през цялото време.** Това ви позволява да контролирате по-добре електроинструмента в неочаквани ситуации.
- f) **Носете подходящо облекло. Не носете свободни дрехи или бижута. Дръжте косата, дрехите и ръкавиците далеч от движещите се части.** Свободни дрехи, бижута или дълга коса могат да бъдат захванати от движещите се части.
- g) **Ако е възможно да се монтират устройства за извличане и събиране на прах, те трябва да бъдат свързани и използвани правилно.** Използването на система за извличане на прах може да намали опасностите от прах.
- h) **Не се поддавайте на фалшиво чувство за сигурност и не пренебрегвайте правилата за безопасност на електроинструментите, дори ако сте запознати с електроинструмента и сте го използвали многократно.** Невнимателното поведение може да доведе до сериозни наранявания в рамките на части от секундата.
- 4) **Използване и работа с електроинструмента**
- a) **Не претоварвайте електроинструмента. Използвайте електроинструмента, предназначен за вашата работа.** С подходящия електроинструмент можете да работите по-добре и по-безопасно в определения диапазон на мощност.
- b) **Не използвайте електроинструмента, ако превключвателят е повреден.** Електроинструмент, който вече не може да бъде включен или изключен, е опасен и трябва да бъде ремонтиран.
- c) **Изключете щепсела от контакта и/или извадете сменяемата батерия, преди да правите настройки на устройството, да сменяте аксесоари или да прибирате устройството.** Тази предпазна мярка предотвратява неволното стартиране на електроинструмента.
- d) **Съхранявайте неизползваните електрически инструменти на места, недостъпни за деца. Не позволявайте на лица, които не са запознати с електроинструмента или не са прочели тези инструкции, да го използват.** Електрическите инструменти са опасни, когато се използват от неопитни лица.
- e) **Поддържайте внимателно електрическите инструменти и приспособления. Проверявайте дали движещите се части работят правилно и не са заклещени, дали частите не са счупени или повредени по такъв начин, че да се наруши функцията на електроинструмента. Преди да използвате уреда, поправете повредените части.** Много злополуки се причиняват от лошо поддържани електрически инструменти.

- f) **Поддържайте режещите инструменти остри и чисти.** Грижливо поддържаните режещи инструменти с остри режещи ръбове се задръстват по-малко и се направяват по-лесно.
- g) **Използвайте електроинструментите, принадлежностите, инструментите и т.н. в съответствие с тези инструкции.** Вземете предвид условията на работа и работата, която трябва да се извърши. Използването на електрически инструменти за приложения, различни от тези, за които са предназначени, може да доведе до опасни ситуации.
- h) **Поддържайте дръжките и повърхностите за захващане сухи, чисти и без масла и мазнини.** Хлъзгавите дръжки и повърхности за захващане не позволяват безопасна работа и контрол на електроинструмента в непредвидени ситуации.
- 5) Използване и работа с акумулаторния инструмент**
  - a) **Зареждайте батериите само със зарядни устройства, препоръчани от производителя.** Зарядното устройство, подходящо за определен тип акумулаторна батерия, представлява опасност от пожар, ако се използва с други акумулаторни батерии.
  - b) **Използвайте в електроинструментите само предназначенията за тази цел акумулаторни батерии.** Използването на други батерии може да доведе до наранявания и опасност от пожар.
  - c) **Съхранявайте неизползваната батерия далеч от хартиени щипки, монети, ключове, пирони, винтове или други малки метални предмети, които могат да свържат контактите.** Късо съединение между контактите на батерията може да доведе до изгаряния или пожар.
  - d) **При неправилна употреба от батерията може да изтече течност. Избягвайте контакт с нея. В случай на случаен контакт изплакнете с вода. Ако течността попадне в очите ви, потърсете допълнителна медицинска помощ.** Изтичането на течност от батерията може да причини дразнене на кожата или изгаряния.
  - e) **Не използвайте повредена или модифицирана батерия.** Повредени или модифицирани батерии могат да се държат непредсказуемо и да доведат до пожар, експлозия или риск от нараняване.
  - f) **Не излагайте батерията на огън или прекомерни температури.** Пожар или температури над 130 °C могат да предизвикат експлозия.
  - g) **Спазвайте всички инструкции за зареждане и никога не зареждайте батерията или инструмента извън температурния диапазон, посочен в инструкциите за експлоатация.** Неправилното зареждане или зареждането извън разрешените температурен диапазон може да доведе до разрушаване на батерията и да увеличи риска от пожар.
- 6) Услуга**
  - a) **Възлагайте ремонта на електроинструмента само на квалифицирани специалисти и само с оригинални резервни части.** Това гарантира, че безопасността на електроинструмента е запазена.
  - b) **Никога не обслужвайте повредени батерии.** Цялата поддръжка на акумулатора трябва да

се извършва само от производителя или от оторизирани сервизни центрове.

### **Инструкции за безопасност за ножици за жив плет**

- a) **Не използвайте ножицата за жив плет при лошо време, особено ако има опасност от гръмотевични бури.** По този начин се намалява рискът да бъдете ударени от мъляния.
- b) **Дръжте всички захранващи кабели далеч от зоната на рязане.** Проводниците могат да бъдат скрити в жив плет или храсти и случайно да бъдат прерязани от ножа.
- c) **Носете защита на слуха.** Подходящите лични предпазни средства намаляват риска от загуба на слуха.
- d) **Дръжте ножицата за жив плет само за изолираните повърхности за захващане, тъй като режещото острие може да засегне скрити електропроводи или собствения ви захранващ кабел.** Контактът между остриетата и проводник под напрежение също може да доведе до напрежение в металните части на уреда и да причини токов удар.
- e) **Дръжте всички части на тялото далеч от острието и не се опитвайте да отстранявате изрезки или да държите рязания материал, докато острието работи.** Ножовете продължават да се движат и след изключване на превключвателя. Момент на невниманието при използване на ножицата за жив плет може да доведе до сериозно нараняване.
- f) **Уверете се, че всички превключватели са изключени и шепселът на електричката мрежа е изваден от контакта, преди да отстранявате попадални изрезки или да обслужвате ножицата за жив плет.** Неочакваното задействане на ножицата за жив плет при отстраняване на захванат материал или по време на поддръжка може да доведе до сериозни наранявания.
- g) **Носете ножицата за жив плет за дръжката с неподвижно острие и внимавайте да не задействате някой от превключвателите.** Правилното носене на ножицата за жив плет намалява риска от неволно задействане и евентуални наранявания, причинени от острието.
- h) **Винаги издърпвайте капака върху остриетата, когато транспортирате или съхранявате ножицата за жив плет.** Правилното боравене с ножицата за жив плет намалява риска от нараняване от острието.

### **Инструкции за безопасност за ножици за трева**

- a) **Не използвайте ножицата за трева при лошо време, особено ако има опасност от гръмотевични бури.** По този начин се намалява рискът да бъдете ударени от мъляния.
- b) **Дръжте всички захранващи кабели далеч от зоната на рязане.** Проводниците могат да бъдат скрити в жив плет или храсти и случайно да бъдат прерязани от ножа.
- c) **Дръжте ножицата за трева само за изолираните повърхности за захващане, тъй като режещото острие може да засегне скрити електропроводи или собствения ви захранващ кабел.** Контактът между остриетата и проводник под напрежение също може да доведе до напрежение в металните части на уреда и да причини токов удар.
- d) **Дръжте всички части на тялото далеч от острието и не се опитвайте да отстранявате изрезки или да държите рязания материал, докато острието**

**работи.** Ножовете продължават да се движат и след изключването на превключвателя. Момент на невнимание при използване на ножицата за трева може да доведе до сериозно нараняване.

- e) **Уверете се, че всички ключове са изключени и щепселът на електрическата мрежа е изваден от контакта, преди да отстранявате попаднали изрезки или да обслужвате ножицата за трева.** Неочакваното задействане на ножицата за трева при отстраняване на захванат материал или по време на поддръжка може да доведе до сериозни наранявания.
- f) **Носете ножицата за трева за дръжката с неподвижно острие и внимавайте да не задействате превключвателя.** Правилното носене на ножицата за трева намалява риска от неволно задействане и евентуални наранявания, причинени от острието.
- g) **Винаги издърпвайте капака върху остриетата, когато транспортирате или съхранявате ножицата за трева.** Правилното боравене с ножицата за трева намалява риска от нараняване от острието.

Този уред не е предназначен за използване от лица (включително деца) с намалени физически, сетивни или умствени способности или с недостатъчен опит и познания, освен ако не са получили надзор или инструкции за използването на уреда от лице, отговорно за тяхната безопасност. Децата също трябва да бъдат наблюдавани, за да се гарантира, че не си играят с уреда.

Използвайте уреда само след като внимателно сте прочели и разбрали инструкциите за експлоатация. Запознайте се с елементите на работа и с правилното използване на уреда.

Спазвайте всички инструкции за безопасност в ръководството. Дръжте се отговорно към другите хора. Операторът е отговорен за злополуки или опасности за трети лица.

Когато използвате уреда, не допускайте деца, други хора и животни.

Не позволявайте на лица, които не са запознати с уреда или не са прочели тези инструкции, да го използват.

Местните разпоредби могат да определят минималната възраст на потребителя.

## ▲ ПРЕДУПРЕЖДЕНИЕ

**Носете лични предпазни средства.**

- Носете предпазни очила.
- Носете защита на слуха.
- Носете здрави обувки и дълги панталони. Носете ги през цялото време, докато машината се използва. Не работете с машината боси или с отворени сандали.
- Избягвайте да носите свободно прилепнали дрехи или дрехи с висящи конци или връзки..

Винаги осигурявайте достатъчно осветление или

добри условия на осветление, когато работите с уреда. Недостатъчното осветление/добрите условия на осветление предствавят висок риск за безопасността. Избягвайте да използвате машината при лоши метеорологични условия, особено ако има опасност от мъгливи.

Не използвайте устройството, ако сте уморени, болни или под въздействието на наркотици, алкохол или лекарства.

Избягвайте неправилна стойка. Уверете се, че стоите стабилно и пазите равновесие през цялото време.

Ходете! Не бягай!

Внимавайте при движение на заден ход, има опасност от спъване!

Уверете се, че стоите стабилно, особено по склоновете.

Въпреки спазването на инструкциите за работа, може да съществуват неочевидни остатъчни рискове.

## ▲ ВНИМАНИЕ

**Увреждане на здравето в резултат на вибрациите на ръката, ако устройството се използва за дълъг период от време или не се експлоатира и оценява правилно.**

Системите за потискане на вибрациите не са гарантирана защита срещу болестта на белия пръст или синдрома на карпалния тунел. Поради тази причина състоянието на пръстите и карпуса трябва да се следи внимателно, ако устройството се използва продължително и редовно. Ако се появят симптоми на гореспомнатите заболявания, незабавно се консултирайте с лекар. За да намалите риска от „болестта на белите пръсти“, дръжте ръцете си топли по време на работа и правете редовни почивки.

## ▲ ВНИМАНИЕ

**Увреждане на слуха**  
**Продължителната експозиция в непосредствена близост до работещ уред може да доведе до увреждане на слуха. Носете защита на слуха!**

Известно шумово замърсяване от този уред е неизбежно. Преместете шумната работа в разрешеното и определено време. Ако е необходимо, спазвайте периодите за почивка и ограничете продължителността на работата до абсолютно необходимото. Трябва да носите подходящи средства за защита на слуха за ваша лична защита и за защита на хората в близост.

Моля, обърнете внимание: В съответствие с германската Наредба за защита от машинен шум от септември 2002 г., този уред не може да работи в жилищни райони в неделя и на официални празници или в работни дни от 20:00 до 7:00 часа. Освен това забраната за работа важи в следните часове на денонощието от 7:00 до 9:00 ч., от 13:00 до 15:00 ч. и от 17:00 до 20:00 ч.

Спазвайте и националните разпоредби за защита от шум!

## ⚠ ОПАСНОСТ

**Предупреждение:** Този електроинструмент генерира електромагнитно поле по време на работа. При определени обстоятелства това поле може да повлияе на активни или пасивни медицински импланти. За да се намали рискът от сериозни или смъртоносни наранявания, препоръчваме на лица с медицински импланти да се консултират с лекаря си и с производителя на медицинския имплант, преди да работят с машината.

## ⚠ ПРЕДУПРЕЖДЕНИЕ

### Риск от нараняване.

**Въртящите се остриета могат да причинят сериозни порязвания или отрязване на части от тялото..**

- Внимавайте да не се нараните върху режещите устройства. Внимателното боравене с уреда намалява риска от нараняване от острието.
- Винаги дръжте ръцете и краката си далеч от режещия апарат, особено когато включвате двигателя.
- Никога не посягайте под корпуса, когато уредът работи. Носете защитни обувки.
- Никога не използвайте машината с повреден капак или защитно устройство или без капак или защитно устройство.

**Изхвърлените камъни или почва могат да доведат до наранявания.**

- Внимателно проверете района, в който ще се използва машината, и отстранете всички предмети, които биха могли да бъдат захванати и изхвърлени, напр. камъни, клони, жици, живи същества и др.
- Носете предпазни очила по време на работа.

Уредът не трябва да се използва, ако е повреден или

предпазните устройства са дефектни. Заменете износените и повредени части.

Преди всяко пускане в експлоатация проверявайте всички винтове и щепселни съединения, както и защитните устройства за затягане и правилно напасване, както и дали всички движещи се части се движат гладко.

Строго забранено е да се демонтират, променят или изменят предназначението на защитните устройства на машината или да се прикрепят други защитни устройства. Никога не монтирайте метални режещи елементи.

Свързващите и удължаващите кабели трябва да се държат далеч от режещото устройство, за да се предотврати повреда, която може да доведе до контакт с активни части.

Превключвателят за включване/изключване и предпазният превключвател не трябва да се заключават. Спрете устройството и го изключете от захранването

- когато оставяте устройството
- преди отстраняване на запушванията
- преди да проверявате, почиствате или работите по уреда
- след контакт с чужд предмет, за да проверите устройството за повреда.

Ако уредът започне да вибрира необичайно, изключете двигателя и незабавно потърсете причината. Вибрациите обикновено са предупредение за неизправност.

Ако уредът е блокиран, незабавно го изключете и след това отстранете предмета.

Носете уреда за дръжката, когато острието е неподвижно. Винаги изваждайте батерията, когато транспортирате или съхранявате ножицата за трева. Внимателното боравене с уреда намалява риска от нараняване от острието.

Съхранявайте уреда на сухо и защитено от замръзване място.

Съхранявайте неизползваните електрически инструменти на места, недостъпни за деца. Не позволявайте на лица, които не са запознати с уреда или не са прочели тези инструкции, да го използват.

## СИМВОЛИ



**ПРЕДУПРЕЖДЕНИЕ!** Моля, прочетете внимателно инструкциите за експлоатация преди пускане в експлоатация.



Носете предпазни очила!



Дръжте ръцете и краката настрана.



Защитете батерията от температури над 45°C



Защитете батерията от топлина и огън.



Предпазване на батерията от вода и влага



Не излагайте устройството на дъжд и не го използвайте в мокра или влажна среда.



Променливо напрежение на батерията  
Постоянен ток  
Капацитет на батерията



Извадете сменяемата батерия, преди да извършвате каквито и да било дейности по регулиране, почистване или поддръжка на машината.



Ширина на рязане



Дължина на рязане



Ниво на звукова мощност



Клас на защита II



Използвайте уреда само на закрито.



Полярност на зарядното устройство

Тип LI 30

Препоръчителни типове батерии



Маркировка за съответствие CE



Електрическите уреди и батериите/презареждаемите батерии не трябва да се изхвърлят заедно с битовите отпадъци.



Електрическите уреди и акумулаторните батерии трябва да се събират отделно и да се предават в център за рециклиране за екологосъобразно изхвърляне. Попитайте местните власти или вашия специализиран търговец за центровете за рециклиране и пунктовете за събиране.



Li-ion

## ПРЕДВИДЕНА УПОТРЕБА

Уредът е предназначен изключително за косене на малки тревни площи и краища на тревни площи, както и за подрязване на храсти и дървета. Този уред може да се използва само по предназначение. Производителят не носи отговорност за щети, възникнали в резултат на неспазване на разпоредбите на общоприложимите разпоредби и на тези инструкции.

## ▲ ПРЕДУПРЕЖДЕНИЕ

### Риск от нараняване

Уредът не трябва да се използва за рязане на твърди клони и дървесина или за раздробяване на компост.

### Съвети

Първо подрежете краищата, преди да започнете да косите. Чистите краища на тревата предотвратяват прерастването на тревата от други растения, които извличат ценни хранителни вещества от почвата. Ако използвате косачка робот, честотата на подрязването на краищата зависи от общото състояние на вашата

та трева. Вероятно ще трябва да подрязвате краищата всяка седмица, в зависимост от това какво ви се струва естетично приемливо.

Подрязване на живи плетове/храсти:

Не подрязвайте при силно слънце и жега, защото подрязването не може да зарасне чисто и живеят плет може да увехне и да се появят кафяви петна.

При широколистните дървета се препоръчва подрязване два пъти в годината, през пролетта и есента, а при иглолистните дървета – веднъж в годината, около май. Широколистните дървета могат да се подрязват без колебание до по-старите клони, след което те ще поникнат отново. Подрязвайте през безмразовите зимни дни от ноември до февруари.

Иглолистните дървета, от друга страна, не трябва да се подрязват до старата дървесина, защото по-старите дървета поникват много малко или изобщо не поникват.

За да подрежете права жива плето, можете да опънете въже за ориентир. Подрязвайте отдолу нагоре. За подрязване на топка можете да си направите картонен полукръглен шаблон за малки топки, в противен случай просто практикувайте, практикувайте.

## БАТЕРИЯ

Зареждайте батериите само със зарядни устройства, препоръчани от производителя. Зарядното устройство, което е подходящо за определен тип батерии, представлява опасност от пожар, ако се използва с други батерии.

Използвайте в електроинструментите само батерии, предназначени за тази цел. Използването на други батерии може да доведе до наранявания и опасност от пожар.

Съхранявайте неизползваната батерия далеч от хартиени щипки, монети, ключове, пирони, винтове или други малки метални предмети, които биха могли да свържат контактите. Късо съединение между контактите на батерията може да доведе до изгаряния или пожар.

При неправилна употреба от батерията може да изтече течност. Избягвайте контакт с нея. В случай на случаен контакт изплакнете с вода. Ако течността попадне в очите ви, потърсете допълнителна медицинска помощ. Изтичащата от батерията течност може да причини дразнене на кожата или изгаряния. Ако устройството се използва неправилно или ако се използват повредени батерии, могат да се отделят пари. Подайте свеж въздух и се консултирайте с лекар, ако се почувствате зле. Изпаренията могат да раздразнят дихателните пътища.

## ▲ ПРЕДУПРЕЖДЕНИЕ

### Опасност от пожар! Опасност от експлозия!

Никога не използвайте повредени, дефектни или деформирани батерии. Никога не отваряйте, повреждайте или изпускате батерията.

Никога не зареждайте батериите в близост до киселини и силно запалими материали.

Защитете батерията от топлина и огън.

Използвайте батерията само при температура на околната среда между 10°C и +40°C.

Никога не поставяйте върху радиатори или не излагайте на силна слънчева светлина за дълъг период от време.

След интензивна употреба оставете да изстине.

Късо съединение - Не свързвайте контактите на батерията с метални части.

При изхвърляне, транспортиране или съхранение батерията трябва да се опакова (пластмасова торбичка, кутия) или контактите да се залепят с тиксо.

## ИНСТРУКЦИИ ЗА БЕЗОПАСНОСТ ЗАРЯДНО УСТРОЙСТВО ЗА БАТЕРИИ

Уредът може да се използва от деца на възраст от 8 години нагоре и от лица с намалени физически, сензорни или умствени способности или с липса на опит и/или познания, ако са получили надзор или инструкции относно използването на уреда по безопасен начин и разбират свързаните с него

опасности.

Децата не трябва да играят с уреда.

Почистването и потребителската поддръжка не трябва да се извършват от деца без надзор.

### ▲ ПРЕДУПРЕЖДЕНИЕ

Зарядното устройство не трябва да се използва за зареждане на батерии, които не могат да се презареждат.

Ако кабелът за свързване към електрическата мрежа на този уред е повреден, той трябва да бъде заменен от производителя или от неговия сервиз за обслужване на клиенти, или от лице с подобна квалификация, за да се избегнат опасности.

Използвайте уреда само след като внимателно сте прочели и разбрали инструкциите за експлоатация. Запознайте се с елементите на работа и с правилното използване на уреда.

Спазвайте всички инструкции за безопасност в ръководството. Дръжте се отговорно към другите хора. Операторът е отговорен за злополуки или опасности за трети лица.

Съхранявайте уреда на сухо и защитено от замръзване място.

Не допускате никакви метални части да влизат в гнездото за батерии на зарядното устройство (риск от късо съединение). Никога не използвайте зарядното устройство във влажна или мокра среда. Използвайте устройството само на закрито. Уверете се, че напрежението в електрическата мрежа отговаря на спецификациите, посочени на табелката с данни на зарядното устройство. Съществува риск от токов удар. Прекъсвайте кабелните връзки само чрез издърпване

на щепсела. Издърпването на кабела може да повреди кабела и щепсела и електрическата безопасност вече няма да бъде гарантирана.

Никога не използвайте зарядното устройство, ако кабелът, щепселът или самото устройство са повредени от външни въздействия.

Предотвратете нарушаването на охлаждащата функция на уреда, като покриете отворите за охлаждане. Не използвайте уреда в близост до източници на топлина или върху запалима повърхност.

Никога не отваряйте зарядното устройство. В случай на повреда се обърнете към специализиран сервиз.

Външната повърхност на батерията трябва да е чиста и суха, преди да я заредите.

Зарядните устройства са подходящи само за зареждане на следните акумулаторни батерии:

#### Тип Li 30 / KXX-7.2/F2.0

Зареждането на други батерии не е разрешено.

### ПОДДРЪЖКА

#### ▲ ОПАСНОСТ

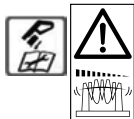

Извадете акумулаторната батерия, преди да извършвате каквито и да било дейности по регулиране, почистване или поддръжка на машината. Изчакайте, докато всички въртящи се части спрат и уредът се охлади.

вентилационните отвори. Никога не пръскайте корпуса на уреда с вода! Не почиствайте машината и нейните компоненти с разтворители, запалими или токсични течности. Използвайте само влажна кърпа за почистване.

Поддържайте ножовете чисти от растителни сокове и мръсотия. Двойката ножове трябва да се сваля поне веднъж на сезон. При това трябва да се отстраняват растителни остатъци и чужди тела. Смажете внимателно зъбните колела и гърба на ножовете с тънък слой мазнина. Не смазвайте двигателя и други части.

Внимание! Плъзгащите повърхности на ножовете трябва да се смазват, за да се запази плъзгаемостта. Несмазаните плъзгащи повърхности могат да повлияят негативно на експлоатационния срок.

Ако ножовете са затъпели след продължителна употреба, моля, заместете ги само с оригинални резервни ножове.

След употреба винаги поставяйте предпазител на ножовете.

Винаги съхранявайте уреда на сухо и чисто място, недостъпно за деца. Съхранявайте на място, защитено от замръзване.

#### ▲ ЗАБЕЛЕЖКА

Когато не се използва, батерията трябва да се зареди до около 50% и да се съхранява при стайна температура (5°C до 20°C). Ако се съхранява за по-дълъг период от време, батерията трябва да се зарежда веднъж годишно, за да се предотврати пълното ѝ разреждане.

Винаги поддържайте машината чиста, особено

Използвайте само оригинални аксесоари и оригинални резервни части. Използването на други резервни части може да доведе до злополуки за потребителя. Производителът не носи отговорност за възникнали в резултат на това повреди.

Ако имате нужда от аксесоари или резервни части, моля, свържете се с нашия сервизен отдел.

Само редовно обслужван и добре поддържан уред може да бъде задоволителен инструмент. Недобрата поддръжка и грижи могат да доведат до непредвидими

злополуки и наранявания.

Ремонти и дейности, които не са описани в тези инструкции, могат да се извършват само от квалифицирани специалисти.

**Резервни части:**

Нож за трева Арт. номер 50300005

Bush knife Арт. номер 50300004

**ОТСТРАНЯВАНЕ НА НЕИЗПРАВНОСТИ**

Неизправност	Причина	Ремеди
<b>Двигателят не работи.</b>	Изтощена батерия	Зареждане на батерията
	Дефектна батерия, дефектен превключвател.	Консултирайте се с отдела за обслужване на клиенти
	Прегряване на акумулатора	Оставете батерията да изстине
	Акумулаторът не е поставен правилно	Поставете акумулатора правилно, докато чуе щракване.
	Защитата от претоварване на двигателя се е задействала, тъй като двигателят е претоварен или прегрял.	Оставете уреда да се охлади за 15-20 минути.
<b>Слаба производителност, неравномерна работа.</b>	Режещото острие е блокирано от растителни остатъци или чужди предмети.	Проверете режещото острие и отстранете чуждия предмет, ако е необходимо.
	Липса на смазване.	Обработете внимателно режещите ножове със спрей и смажете задвижващата зона.
	Режещото острие е тъпо или дефектно.	Наточете или сменете режещото острие.

**ИЗХВЪРЛЯНЕ НА ОТПАДЪЦИ**

Ако устройството ви стане безполезно някъде в бъдеще или вече не ви е необходимо, не изхвърляйте устройството заедно с битовите отпадъци, а го изхвърлете по начин, щадящ околната среда.

Моля, изхвърлете самото устройство в съответния пункт за събиране/рециклиране. По този начин пластмасовите и металните части могат да бъдат отделени и рециклирани. Информация относно изхвърлянето на материали и устройства можете да получите от местната администрация.

Батериите не трябва да се изхвърлят на боклука. Като потребител сте законово задължени да върнете

използваните батерии и акумулатори.

В края на срока на експлоатация на вашия апарат батериите или акумулаторите трябва да се извадят от апарата, като се изхвърлят отделно. Имате възможност да предадете старите си батерии и акумулатори в местните пунктове за събиране на отпадъци на вашата община, на вашия търговец или в дистрибуторските центрове.

Изхвърлете батериите, когато се разредят. Препоръчваме да поставите самозалепваща се лента върху полюсите, за да ги предпазите от късо съединение. Никога не отваряйте батерията.

**EG-KONFORMITÄTSERKLÄRUNG / EC DECLARATION OF CONFORMITY****ikra GmbH, Schlesierstrasse 36, 64839 Münster, Germany**

- D** - erkl rt folgende Konformit t gem   EU-Richtlinie und Normen f r Artikel  
**GB** - explains the following conformity according to EU directives and norms for the following product  
**FR** - d clare la conformit  suivante selon la directive CE et les normes concernant l'article  
**IT** - dichiara la seguente conformit  secondo la direttiva UE e le norme per l'articolo  
**NL** - verklaart de volgende overeenstemming conform EU richtlijn en normen voor het product  
**E** - declara la siguiente conformidad a tenor de la directiva y normas de la UE para el articulo  
**PT** - declara a seguinte conformidade, de acordo com a directiva CE e normas para o artigo  
**DK** - attesterer f lgende overensstemmelse i m df r af EU-direktivt samt standarder for artikel  
**SE** - f rklarar f ljande  verensst mmelse enl. EU-direktivt och standarder f r artikeln  
**FIN** - vakuuttaa, ett  tuote t ytt   EU-direktiivin ja standardien vaatimukset  
**EE** - t endab toote vastavust EL direktiivile ja standarditele  
**CZ** - vyd v  n sledujici prohl sen  o shod  podle sm rnice EU a norem pro v robek  
**SI** - potrjuje slede o skladnost s smernico EU in standardi za izdelek  
**SK** - vyd v  nasleduj ce prehl senie o zhode podla smernice E  a noriem pre v robok  
**HU** - a cikkhez az EU-ir nyvonal  s Norm k szerint a k vetkez  konformit st jelentem ki  
**PL** - deklaruje zgodno c wymienionego poni zej artyku u z nast puj cymi normami na podstawie dyrektywy WE  
**BG** - deklariра съответното съответствие съгласно Директива на ЕС и норми за артикул  
**LV** - paskaidro  adu atbilst bu ES direkt vai un standartiem  
**LT** - apib dina  j atitikim  EU reikalavimams ir prek s normoms  
**RO** - declar  urm toarea conformitatii conform directivei UE  i normelor pentru articolul  
**GR** - d hl nei την ακ λουθη συμμ ρφωση σ μφωνα με την Οδηγ  EK και τα πρ τυπα για το πρ οιον  
**HR** - potvrđuje sljedeću usklađenost prema smjernicama EU i normama za artikl  
**RU** - сл дующим удостоверяется, что следующие продукты соответствуют директивам и нормам ЕС  
**TR** -  r n  ile ilgili AB direktifleri ve normları gereğince a ağıda a ıklanan uygunluęu belirtir  
**NO** - erkl rer f lgende samsvar i henhold til EU-direktivet og standarder for artikkel

**Gras- und Strauchschere HGS-I-72**

<input checked="" type="checkbox"/>	<b>2006/42/EG</b>	<input checked="" type="checkbox"/>	<b>2000/14/EG+2005/88/EG</b>		
<input checked="" type="checkbox"/>	<b>2014/30/EU</b>	<input checked="" type="checkbox"/>	<b>Annex V</b>	<input type="checkbox"/>	<b>Annex VI</b>
<input checked="" type="checkbox"/>	<b>2014/35/EU</b>	<b>nur Ladeger�t</b>		Noise: measured L <sub>WA</sub>	<b>87 dB (A)</b>
<input checked="" type="checkbox"/>	<b>2011/65/EU</b>			Noise: guaranteed L <sub>WA</sub>	<b>90 dB (A)</b>

Normen / Standard References:

- EN 62841-1:2015+A11:2022**  
**EN 62841-4-2:2019 +A1:2022+A11:2022**  
**EN IEC 62841-4-5:2021+A11:2021**  
**EN IEC 55014-1:2021**  
**EN IEC 55014-2:2021**  
**EN IEC 63000:2018**

Seriennummern von 3178300000001 -  
 3178399999999.

M nster, 06.01.2025

Aufbewahrung der technischen Unterlagen: Yi Zhou Head of Product Management ikra GmbH  
 ikra GmbH, Yi Zhou, Schlesierstrasse 36, 64839 M nster, Germany

**EU-KONFORMITÄTSERKLÄRUNG / EC DECLARATION OF CONFORMITY****NR. KXX-7.2/F2.0-V1****Akku KXX-7.2/F2.0**

<input checked="" type="checkbox"/>	<b>2023/1542/EU</b>
-------------------------------------	---------------------

Seriennummern von 3175180000001 - 3175189999999

**Kategorie des Akkus:**  
**Ger tebatterie / Portable Battery**

**Technische Daten:****7,2V, 2,0Ah, 14,4Wh, 2ICR19/66**

M nster, 06.01.2025

Aufbewahrung der technischen Unterlagen: Yi Zhou Head of Product Management ikra GmbH  
 ikra GmbH, Yi Zhou, Schlesierstrasse 36, 64839 M nster, Germany

## DE - GARANTIEBEDINGUNGEN

### **Garantiegeber:**

**ikra GmbH**, Schlesier Straße 36, D-64839 Münster-Altheim, Deutschland.

Die Garantie beträgt 24 Monate ab Übergabe. Es gilt der Original Rechnungsbeleg oder Rechnungskopie als Nachweis. Die Garantie richtet sich nur an Verbraucher. Verbraucher ist jede natürliche Person, die ein Rechtsgeschäft zu Zwecken abschließt, die überwiegend weder ihrer gewerblichen noch ihrer selbständigen beruflichen Tätigkeit zugerechnet werden können.

Die Garantie ist gültig für Neuwaren, welche innerhalb der EU, Großbritanniens und der Schweiz erworben wurden. Die Mängelgewährleistungsansprüche des Käufers aus dem Kaufvertrag mit dem Verkäufer sowie gesetzliche Rechte werden durch diese Garantie nicht berührt - die Inanspruchnahme der vorgenannten Rechte ist unentgeltlich. Ausgenommen von der Garantie sind Verschleißteile, Akkus und Schäden die durch Verwendung falscher Zubehörteile, Reparaturen mit Nichtoriginalteilen, Gewaltanwendungen, Schlag und Bruch sowie mutwillige Motorüberlastung entstanden sind. Garantiewechsel erstreckt sich nur auf defekte Teile, nicht auf komplette Geräte.

## GB - WARRANTY CONDITIONS

### **Warranty provider:**

**ikra GmbH**, Schlesier Straße 36, D-64839 Münster-Altheim, Germany.

The warranty is valid for 24 months from the handover date. The original invoice or a copy of the invoice serves as proof. The warranty is only intended for consumers. A consumer is any natural person who concludes a legal transaction for purposes which can predominantly neither be attributed to his commercial nor to his selfemployed professional activity. The warranty is valid for all New goods purchased within the EU, UK and Switzerland. The purchaser's warranty claims arising from the purchase contract with the seller as well as statutory rights are not affected by this warranty - the claiming of the aforementioned rights is free of charge. Wearing parts, rechargeable batteries and defects caused by the use of non fitting accessories, repair with parts that are not original parts of the manufacturer, use of force, strokes and breaking as well as mischievous overloading of the motor are excluded from this warranty. Warranty replacement does only include defective parts, not complete devices. Warranty repair shall exclusively be carried out by authorized service partners or by the company's customer service. In the case of any intervention of not authorized personnel, the war-

rantiereparaturen dürfen nur von autorisierten Werkstätten oder vom Werkskundendienst durchgeführt werden. Bei Fremdeingriff erlischt die Garantie. Porto und Versandkosten innerhalb Deutschlands trägt im Garantiefall die ikra GmbH.

### **zusätzlich weitere Garantiezeit - Garantiegeber:**

#### **Bauhaus Fachcenter - Hurricane**

Die Garantiezeit beträgt weitere 36 Monate. Es gilt der Original Rechnungsbeleg oder Rechnungskopie als Nachweis. Ausgenommen von der Garantie sind Verschleißteile, Akkus und Schäden die durch Verwendung falscher Zubehörteile, Reparaturen mit Nichtoriginalteilen, Gewaltanwendungen, Schlag und Bruch sowie mutwillige Motorüberlastung entstanden sind. Garantiewechsel erstreckt sich nur auf defekte Teile, nicht auf komplette Geräte. Garantiewechseln dürfen nur von autorisierten Werkstätten oder vom Werkskundendienst durchgeführt werden. Bei Fremdeingriff erlischt die Garantie. Die Garantie gilt nicht bei gewerblichem Gebrauch des Produkts. Porto, Versand- und Nachfolgekosten gehen zu Lasten des Käufers. Auf diese Garantie findet deutsches Recht unter Ausschluss des UN-Kaufrechtsübereinkommens (CISG) Anwendung. 20230725

ranty will be held void.

Postage and shipping costs within Germany are borne by ikra GmbH in the case of a guarantee.

### **additional warranty period - Warranty provider:**

#### **Bauhaus Fachcenter - Hurricane**

The warranty period is additional 36 months. The original invoice or a copy of the invoice serves as proof. Wearing parts, rechargeable batteries and defects caused by the use of non fitting accessories, repair with parts that are not original parts of the manufacturer, use of force, strokes and breaking as well as mischievous overloading of the motor are excluded from this warranty. Warranty replacement does only include defective parts, not complete devices. Warranty repair shall exclusively be carried out by authorized service partners or by the company's customer service. In the case of any intervention of not authorized personnel, the warranty will be held void. The warranty shall not apply to commercial use of the product. All postage or delivery costs as well as any other subsequent expenses will be borne by the customer. The laws of the Federal Republic of Germany shall apply to this contract, with the exception of the UN Convention on the International Sale of Goods (CISG).20230725

## ES - CONDICIONES DE LA GARANTÍA

### **Garante:**

**ikra GmbH**, Schlesier Straße 36, D-64839 Münster-Altheim, Alemania.

La garantía tiene una duración de 24 meses a partir de su concepción. Como justificante sirve presentar la factura original o copia de la factura.La garantía solo está destinada a consumidores. La garantía solo está destinada a consumidores. Se entiende por consumidor toda persona física que cierre una transacción legal con fines que no sean predominantemente comerciales ni tengan que ver con una actividad profesional independiente. La garantía es válida para todos los productos adquiridos en la UE, el Reino Unido y Suiza. Los derechos de garantía del comprador derivados del contrato de compraventa con el vendedor, así como los derechos legales, no se ven afectados por esta garantía - la reclamación de los derechos mencionados es gratuita. De la garantía están excluidas las piezas de desgaste, las baterías y los daños que se han originado por el empleo de piezas accesorias equivocadas, reparaciones con piezas no originales, uso de la fuerza, golpe y rotura, así como una sobrecarga con intención del motor. La sustitución cubierta por la garantía se extiende únicamente a piezas defectuosas y no a aparatos completos. Reparaciones cubiertas por la garantía deberán ser efectuadas sólo por talleres autorizados o

por el Servicio de Postventa de la fábrica. La garantía caducará en el caso de una intervención ajena. La garantía no se aplica al uso comercial del producto. Los gastos de envío dentro de Alemania corren a cargo de ikra GmbH en el caso de una garantía.

### **período de garantía adicional - Garante:**

#### **Bauhaus Fachcenter - Hurricane**

La garantía tiene un plazo de otros 36 meses. Como justificante sirve presentar la factura original o copia de la factura.La garantía solo está destinada a consumidores. De la garantía están excluidas las piezas de desgaste, las baterías y los daños que se han originado por el empleo de piezas accesorias equivocadas, reparaciones con piezas no originales, uso de la fuerza, golpe y rotura, así como una sobrecarga con intención del motor. La sustitución cubierta por la garantía se extiende únicamente a piezas defectuosas y no a aparatos completos. Reparaciones cubiertas por la garantía deberán ser efectuadas sólo por talleres autorizados o por el Servicio de Postventa de la fábrica. La garantía caducará en el caso de una intervención ajena. La garantía no se aplica al uso comercial del producto.Porte, costes de envío y subsiguientes corren a cargo del comprador. Esta garantía se regirá por el derecho alemán, con exclusión de la Convención de las Naciones Unidas sobre los Contratos de Compraventa Internacional de Mercaderías (CISG). 20230725

## NL - GARANTIEVOORWAARDEN

### **Garantievertrekker:**

**ikra GmbH**, Schlesier Straße 36, D-64839 Münster-Altheim, Duitsland.

De garantie bedraagt 24 maanden na overdracht. Het origineel of een kopie van de factuur geldt als bewijs. De garantie richt zich uitsluitend aan de gebruiker. Een gebruiker is elke natuurlijke persoon die een juridische transactie aangaat voor doeleinden die niet commercieel is en niet tot hun zelfstandige beroepsactiviteit kan worden gerekend. De garantie geldt voor alle nieuwe goederen binnen de EU, Groot-Brittannië en Zwitserland. De garantieaanspraken van de koper die voortvloeien uit de koopovereenkomst met de verkoper alsmede de wettelijke rechten worden door deze garantie niet aangetast - het inroepen van voornoemde rechten is kosteloos. Uitzonderend van de garantie zijn de slijtbare onderdelen, accu's en de schades die ontstaan zijn door het gebruik van verkeerde accessoires, door reparaties met onderdelen die niet origineel bij dit apparaat horen, door gebruik van geweld, door slag en breuk, alsook door opzettelijke overbelasting van de motor. Inruil op basis van de garantie heeft enkel betrekking op de defecte onderdelen, niet op complete apparaten. Reparaties die met de garantie samenhangen, mogen alleen worden verricht door goedgekeurde werkplaatsen of door de klantenservice van de fabriek. Bij reparaties door anderen vervalt de

garantie. De garantie is niet van toepassing bij commercieel gebruik van het product. Verzenden verzendkosten binnen Duitsland zijn voor rekening van ikra GmbH in het geval van een garantie.

### **extra garantieperiode - Garantievertrekker:**

#### **Bauhaus Fachcenter - Hurricane**

De garantie bedraagt extra 36 maanden. Het origineel of een kopie van de factuur geldt als bewijs. De garantie richt zich uitsluitend aan de gebruiker. Uitzonderend van de garantie zijn de slijtbare onderdelen, accu's en de schades die ontstaan zijn door het gebruik van verkeerde accessoires, door reparaties met onderdelen die niet origineel bij dit apparaat horen, door gebruik van geweld, door slag en breuk, alsook door opzettelijke overbelasting van de motor. Inruil op basis van de garantie heeft enkel betrekking op de defecte onderdelen, niet op complete apparaten. Reparaties die met de garantie samenhangen, mogen alleen worden verricht door goedgekeurde werkplaatsen of door de klantenservice van de fabriek. Bij reparaties door anderen vervalt de garantie. De garantie is niet van toepassing bij commercieel gebruik van het product. Portokosten, verzendkosten en bijkomende kosten komen ten laste van de koper. Op deze garantie is Duits recht van toepassing met uitsluiting van het VN-verdrag inzake internationale koopovereenkomsten betreffende roerende zaken (CISG). G20230725

## CZ - ZÁRUČNÍ PODMÍNKY

### **Poskytovatel záruky:**

**ikra GmbH**, Schlesier Straße 36, D-64839 Münster-Altheim, Německo.

Záruční doba je 24 měsíců od dodání. Jako potvrzení platí originál rezervačního voucheru nebo kopie faktury. Záruka se vztahuje pouze na spotřebitele. Spotřebitelem je každá fyzická osoba, která uzavírá právní úkon za účelem, který nelze přiřadit k její obchodní nebo obchodní činnosti.

Záruka se vztahuje na veškeré nové zboží zakoupené v rámci EU, Velké Británie a Švýcarska. Nároky kupujícího ze záruky vyplývající z kupní smlouvy s prodávajícím, jakož i zákonná práva nejsou touto zárukou dotčena - uplatnění výše uvedených práv je bezplatné. Záruka se nevztahuje na díly podléhající rychlému opotřebení, baterií a na škody vzniklé v důsledku používání nesprávného příslušenství a oprav za použití ne originálních dílů a v důsledku použití násilí, úderu nebo rozbití a svévolného přetížení motoru. V rámci záruky se provádí pouze výměna defektních dílů, a ne kompletních přístrojů. Opravy v záruce smejí provádět pouze autorizované

opravný nebo podnikový servis. V případě cizích zásahu záruka zaniká. Záruka neplatí při komerčním využívání produktu.

Poštovné a přepravní náklady v rámci Německa nese v případě záruky ikra GmbH.

### **Dodatečná záruční doba - Poskytovatel záruky:**

#### **Bauhaus Fachcenter - Hurricane**

Záruční doba je dalších 36 měsíců. Jako potvrzení platí originál potvrzení rezervace nebo kopie faktury. Záruka se nevztahuje na díly podléhající rychlému opotřebení, baterií a na škody vzniklé v důsledku používání nesprávného příslušenství a oprav za použití ne originálních dílů a v důsledku použití násilí, úderu nebo rozbití a svévolného přetížení motoru. V rámci záruky se provádí pouze výměna defektních dílů, a ne kompletních přístrojů. Opravy v záruce smejí provádět pouze autorizované opravný nebo podnikový servis. V případě cizích zásahu záruka zaniká. Záruka neplatí při komerčním využívání produktu. Porto, zasilatelské jakož i následné náklady nese kupující. Tato záruka se řídí německým právem s vyloučením Úmluvy OSN o smlouvách o mezinárodní koupi zboží (CISG). 20230725

## SK - ZÁRUČNÉ PODMIENKY

### **Poskytovateľ záruky:**

**ikra GmbH**, Schlesier Straße 36, D-64839 Münster-Altheim, Nemecko.

Záruka je 24 mesiacov od prevzatia. Ako dôkaz slúži originál účtenky alebo kópia faktúry. Záruka je určená len spotrebiteľovi. Spotrebiteľ je každá fyzická osoba, ktorá uzatvára právne úkony na účely, ktoré nie sú prevažne ich obchodnou alebo nezávislou profesionálnou činnosťou.

Záruka platí pre všetky produkty, ktoré boli nadobudnuté v rámci EU, vo Veľkej Británii a vo Švajčiarsku. Nároky kupujúceho zo záruky vyplývajúce z kúpnej zmluvy s predávajúcim, ako aj zákonné práva nie sú touto zárukou dotknuté - uplatnenie uvedených práv je bezplatné. Záruka sa nevzťahuje na diely podliehajúce rýchlemu opotrebovaniu, akumulátorov a na škody vzniknuté v dôsledku používania nesprávneho príslušenstva a opráv, na použitie nie originálnych dielov a v dôsledku použitia násilia, úderu, alebo rozbitia a svojvoľného pre aženia motoru. V rámci záruky sa robí iba výmena defektných dielov, a nie kompletných prístrojov. Opravy v záruke smú vykonáva iba autorizované opravovne, alebo podnikový servis. V prípade cudzích zásahov záruka zaniká.

V prípade poškodenia v záruke hradí poštovné náklady a náklady na dopravu v rámci Nemecka hradí spoločnosť ikra GmbH.

### **Dodatočnú záručnú dobu - Poskytovateľ záruky:**

#### **Bauhaus Fachcenter - Hurricane**

Záruka je ďalších 36 mesiacov od prevzatia. Ako dôkaz slúži originál účtenky alebo kópia faktúry. Záruka sa nevzťahuje na diely podliehajúce rýchlemu opotrebovaniu, akumulátorov a na škody vzniknuté v dôsledku používania nesprávneho príslušenstva a opráv, na použitie nie originálnych dielov a v dôsledku použitia násilia, úderu, alebo rozbitia a svojvoľného pre aženia motoru. V rámci záruky sa robí iba výmena defektných dielov, a nie kompletných prístrojov. Opravy v záruke smú vykonáva iba autorizované opravovne, alebo podnikový servis. V prípade cudzích zásahov záruka zaniká.

Záruka neplatí pri komerčnom použití výrobku.

Porto, zasilateľské ako aj iné následné náklady nesie kupujúci. Na túto záruku sa vztahuje nemecké právo s výnimkou Dohovoru OSN o zmluvách o medzinárodnej kúpe tovaru (CISG). 20230725

### **Гарант:**

**ikra GmbH**, Schlesier Straße 36, D-64839 Münster-Altheim, Германия.

Гаранцията е 24 месеца от датата на закупуване на уреда. Като доказателство служи оригиналната разписка или копие от фактурата. Гаранцията важи само за потребителите. Потребител е всяко физическо лице, което сключва правна сделка за цели, които не могат да бъдат приписани на неговата търговска или независима професионална дейност. Гаранцията важи за нови стоки, закупени в рамките на ЕС, Великобритания и Швейцария. Гаранционните претенции на купувача, произтичащи от договора за покупко-продажба с продавача, както и законовите права, не се засягат от тази гаранция - предявяването на гореспомнатите права е безплатно. Изключени от гаранцията са износващи се части, акумулаторни батерии и повреди, причинени от употребата на неподходящи аксесоари, ремонти с неоригинални части, използване на сила, удар и счупване, както и умишлено претоварване на двигателя. Гаранционната подмяна обхваща само дефектни части, а не цели устройства. Гаранционните ремонти могат да се извършват само от оторизирани серви-

зи или от фабричното обслужване на клиенти. Гаранцията изтича в случай на неоторизирана намеса.

Пощенските и транспортните разходи в рамките на Германия се поемат от ikra GmbH в случай на гаранция.

### **допълнителен гаранционен срок - Гарант:**

#### **Bauhaus Fachcenter - Hurricane**

Гаранцията е още 36 месеца. Изключени от гаранцията са износващи се части, акумулатори и повреди, причинени от използване на неподходящи аксесоари, ремонти с неоригинални части, използване на сила, удар и счупване, както и умишлено претоварване на двигателя. Гаранционната подмяна обхваща само дефектни части, а не цели устройства. Гаранционните ремонти могат да се извършват само от оторизирани сервисни центрове или фабрично обслужване на клиенти. Гаранцията е невалидна в случай на неоторизирана намеса.

Пощенските и транспортните разходи в рамките на Германия се поемат от ikra GmbH в случай на гаранция. По тази гаранция се прилага германското право, като се изключва Конвенцията на ООН относно правата за продажбите (CISG). 20230725



## SERVICE

- DE Ikra Service**  
Mogatec GmbH  
Max-Wenzel-Str. 31, 09427 Ehrenfriedersdorf  
✉ Service.DE@ikra.de
- AT Ikra Service Österreich**  
Mogatec GmbH  
Max-Wenzel-Str. 31, 09427 Ehrenfriedersdorf - Deutschland  
✉ Service.AT@ikra.de
- CH Ikra Service Switzerland**  
Mogatec GmbH  
Max-Wenzel-Str. 31, 09427 Ehrenfriedersdorf - Deutschland  
✉ Service.CH@ikra.de
- CZ Ikra Service Česká republika**  
Mogatec GmbH  
Max-Wenzel-Str. 31, 09427 Ehrenfriedersdorf - Německo  
✉ Service.CZ@ikra.de
- DK Ikra Service Danmark**  
Mogatec GmbH  
Max-Wenzel-Str. 31, 09427 Ehrenfriedersdorf - Tyskland  
✉ Service.DK@ikra.de
- EE Ikra Service Eesti**  
Kalvarijų g. 206  
08314 Vilnius  
✉ Service.EE@ikra.de
- ES RECABALL**  
Cl Fragua, 20 – Pol. Ind Los Rosales, 28932 Móstoles (Madrid)  
✉ Service.ES@ikra.de
- FI Railmit Oy**  
Hakunivahe 1, 26100 Rauma  
✉ Service.FI@ikra.de
- HR VAR - ERCO d.o.o.**  
Stipana Vilova 14A, 10090 ZAGREB  
✉ Service.HR@ikra.de
- HU Extended Warranty Service Kft.**  
Gyár u. 17, H-1222 Budapest  
✉ Service.HU@ikra.de
- LU Ikra Service Luxembourg**  
Mogatec GmbH  
Max-Wenzel-Str. 31, 09427 Ehrenfriedersdorf - Allemagne  
✉ Service.LU@ikra.de
- NL Ikra Service Nederland**  
Mogatec GmbH  
Max-Wenzel-Str. 31, 09427 Ehrenfriedersdorf - Duitsland  
✉ Service.NL@ikra.de
- SE Ikra Service Sverige**  
Mogatec GmbH  
Max-Wenzel-Str. 31, 09427 Ehrenfriedersdorf - Tyskland  
✉ Service.SE@ikra.de
- SI BIBIRO d.o.o.**  
Tržaška cesta 233, 1000 Ljubljana  
✉ Service.SI@ikra.de
- TR ZİMAŞ Ziraat Makinaları Sanayi ve Ticaret A.Ş.**  
1202/1 Sokak No:101/G Yenişehir, 35110 İZMİR  
✉ Service.TR@ikra.de