

GM 2800

Elektro-Laubsauger/Laubbläser Electric vacuum / blower

DE

Gebrauchsanweisung - Originalbetriebsanleitung
Vor Inbetriebnahme Gebrauchsanweisung lesen!

GB

Operating Instructions - Translation of the original Operating Instructions
Read operating instructions before use!



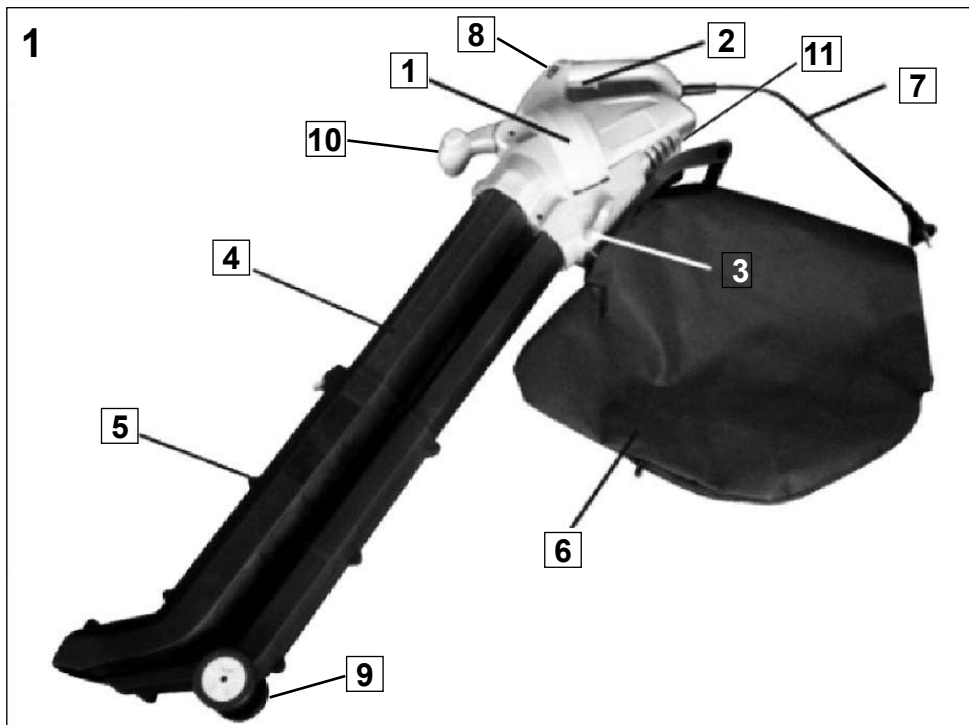

DE: Produktbeschreibung

- 1 Motorgehäuse
- 2 EIN/AUS-Schalter
- 3 Wahlhebel
- 4 Oberes Rohr
- 5 Unteres Rohr
- 6 Fangsack
- 7 Netzkabel mit Stecker
- 8 Drehzahlregler
- 9 Rad
- 10 Vorderer Griff
- 11 Kabelzugentlastung

GB: Names of the parts

- 1 Motor housing
- 2 Trigger
- 3 Selection knob
- 4 Upper tube
- 5 Lower tube
- 6 Collection bag
- 7 Power cord & plug
- 8 Adjusting speed controller
- 9 Wheel
- 10 Front handle
- 11 Cable strain relief

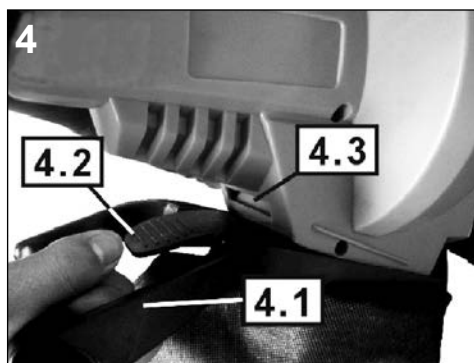
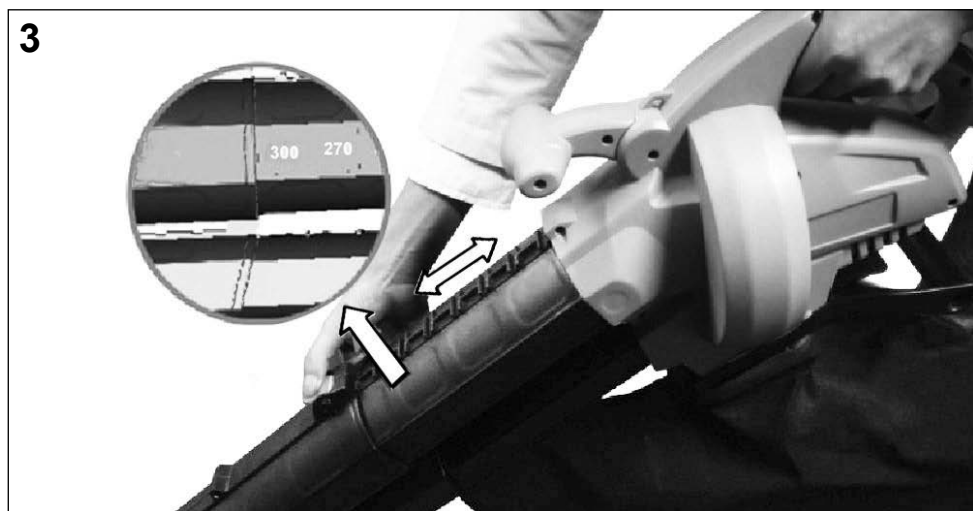
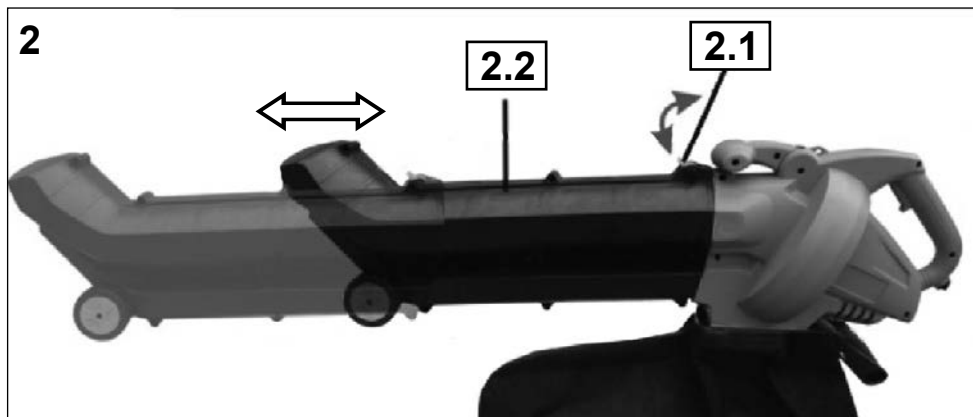

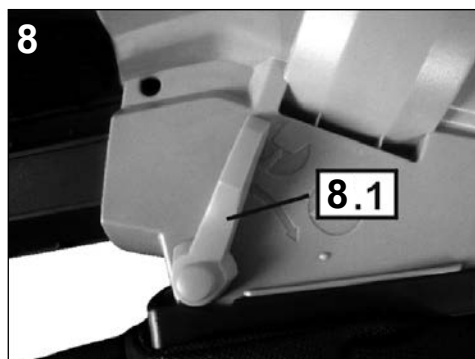
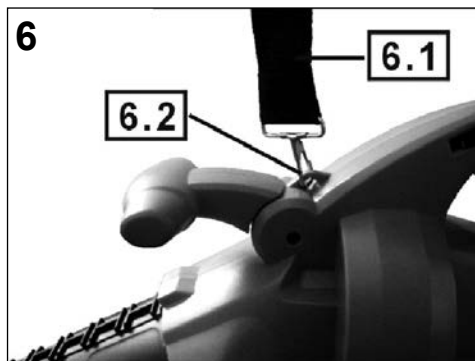

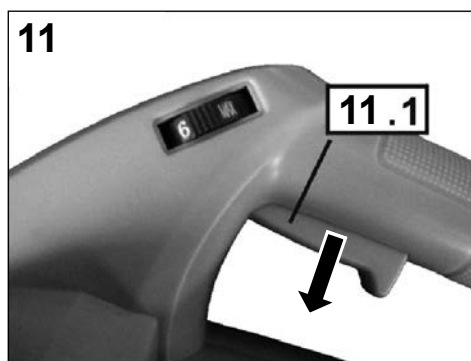
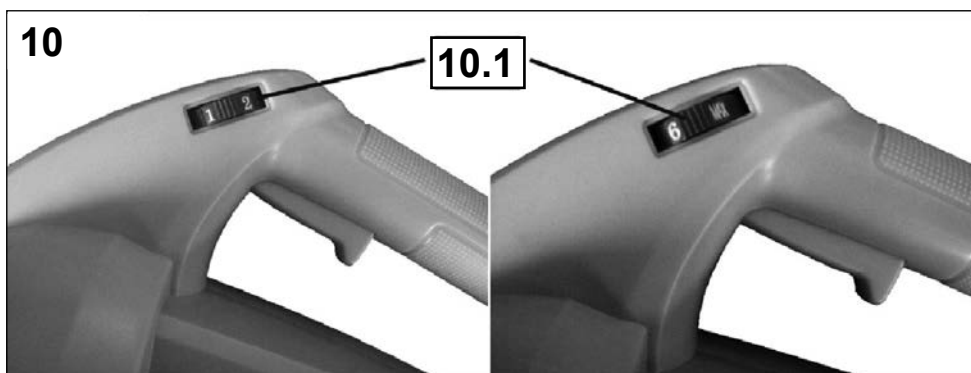
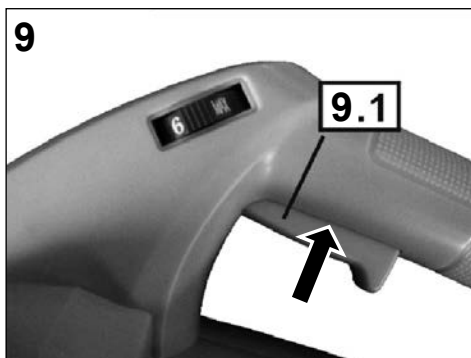

INHALTSVERZEICHNIS	Seite
Abbildungen	1 - 4
Sicherheitssymbole und internationale Symbole	DE-2
Sicherheitshinweise	DE-3
• Arbeitsbereich	DE-3
• Elektrische Sicherheit	DE-3
• Persönliche Sicherheit	DE-3
• Gebrauch und Pflege von Elektrowerkzeugen	DE-4
• Service	DE-4
• Zusätzliche Sicherheitsvorschriften für Laubsauger mit Blasfunktion	DE-4
• Ziehen Sie den Stecker aus der Steckdose	DE-6
Bestimmungsgemäße Verwendung	DE-7
Auspacken	DE-7
Vorbereitung des Laubsaugers vor dem Gebrauch	DE-7
• Montage	DE-7
• Einbau des Abfallsammelsacks	DE-7
• Montage des Schultergurts	DE-8
• Vor dem Start	DE-8
Betrieb	DE-8
• Laubsauger starten	DE-8
• Laubsauger stoppen	DE-8
• Laubsauger benutzen	DE-8
• Gebläsemodus	DE-8
• Saugmodus	DE-8
Reinigung und Lagerung	DE-8
Auswechseln des Netzkabels	DE-9
Fehlersuche	DE-9
Entsorgung und Umweltschutz	DE-9
Garantie	DE-9
Technische Angaben	DE-10
Konformitätserklärung	DE-10
Service	

SICHERHEITSSYMBOLS UND INTERNATIONALE SYMBOLE

In dieser Gebrauchsanweisung werden Sicherheitssymbole sowie internationale Symbole und Piktogramme beschrieben, die auf dem Gerät angebracht sein können. Vor Gebrauch dieses Gerätes müssen alle Sicherheitshinweise gelesen werden. Bei nicht vorschriftsmäßigem Gebrauch dieses Saug- und Blasgerätes können Verletzungen durch Feuer, Stromschlag oder Schneidverletzungen sowie Sachbeschädigungen entstehen.

Bewahren Sie die Gebrauchsanweisung gut auf !

SYMBOL	BEDEUTUNG
	<ul style="list-style-type: none"> • WARNSYMBOL Zeigt Gefahr, Warnhinweise oder Grund zu besonderer Vorsicht an. Kann zusammen mit anderen Symbolen oder Piktogrammen verwendet werden.
	<ul style="list-style-type: none"> • AUSSCHALTEN! Netzstecker ziehen vor Reinigungs oder Wartungsarbeiten!
	<ul style="list-style-type: none"> • BENUTZUNG UND AUFBEWAHRUNG Nicht bei feuchter Witterung verwenden und stets in trockenen Räumen aufbewahren.
	<ul style="list-style-type: none"> • TRAGEN SIE AUGEN- UND GEHÖRSCHUTZ WARNUNG: Weggeschleuderte Gegenstände können zu schwerwiegenden Augenverletzungen, übermäßiger Lärm kann zum Verlust des Gehörs führen. Tragen Sie beim Betrieb dieses Gerätes Augen- und Gehörschutz.
	<ul style="list-style-type: none"> • HALTEN SIE ANDERE PERSONEN AUF ABSTAND WARNUNG: Achten Sie darauf, dass sich im Abstand von 5 m um den Arbeitsbereich niemand aufhält. Dies gilt insbesondere für Kinder und Tiere.
	<ul style="list-style-type: none"> • LESEN SIE DIE GEBRAUCHSANWEISUNG Wenn Sie sich nicht an Bedienungshinweise und Sicherheitsvorkehrungen in der Gebrauchsanweisung halten, können schwerwiegende Verletzungen auftreten. Lesen Sie vor Start und Betrieb dieses Gerätes die Gebrauchsanweisung.
	<ul style="list-style-type: none"> • ROTIERENDE FLÜGELRÄDER! Hände und Füße bei laufendem Gerät nicht in die Öffnungen stecken. • GEFÄHRLICHE AUFNAHMEÖFFNUNG Hände und Füße bei laufendem Gerät nicht in die Öffnungen stecken.
	<ul style="list-style-type: none"> • ACHTUNG UMWELTSCHUTZ! Dieses Gerät darf nicht mit dem Hausmüll/Restmüll entsorgt werden. Bitte führen Sie Ihre Elektrogeräte dem Recycling zu; Informationen hierzu erhalten Sie von Ihrem Händler oder den örtlichen Behörden.

Sicherheitshinweise

ACHTUNG! Lesen Sie sämtliche Hinweise und Anleitungen und stellen Sie sicher, dass Sie alles verstanden haben. Die Missachtung von im Folgenden enthaltenen Hinweisen und Anleitungen kann Stromschlag, Feuer und/oder ernsthafte Verletzungen nach sich ziehen. Im Folgenden steht die Bezeichnung „Elektrowerkzeug“ stets für das von Ihnen erworbene netzbetriebene (kabelgebundene) bzw. akkubetriebene (kabellose) Elektrowerkzeug.

Bewahren Sie diese Hinweise und Anleitungen sorgfältig auf.

Arbeitsbereich

- **Halten Sie den Arbeitsbereich sauber und achten Sie auf ausreichende Beleuchtung.** Unordentliche und schlecht beleuchtete Arbeitsbereiche begünstigen Unfälle.
- **Betreiben Sie Elektrowerkzeuge niemals in explosionsgefährdeten Umgebungen wie etwa in der Nähe von leicht entzündlichen Flüssigkeiten, Gasen oder Stäuben.** Elektrowerkzeuge erzeugen Funken, welche Stäube oder Dämpfe entzünden können.
- **Halten Sie Kinder und Unbeteiligte fern, während Sie mit einem Elektrowerkzeug arbeiten.** Ablenkungen können zum Verlust der Kontrolle über das Gerät führen.

Elektrische Sicherheit

- **Der Stecker des Elektrogeräts muss zur jeweiligen Steckdose passen.** Sie dürfen den Stecker in keiner Weise modifizieren. Verwenden Sie keine Adapterstecker in Verbindung mit Elektrowerkzeugen. Unmodifizierte Stecker und passende Steckdosen verringern das Risiko von Stromschlägen.
- **Vermeiden Sie Körperkontakt mit geerdeten Oberflächen wie Rohrleitungen, Heizkörpern, Küchenherden und Kühlschränken.** Wenn Ihr Körper geerdet ist, besteht ein erhöhtes Stromschlagrisiko.
- **Setzen Sie Elektrowerkzeuge niemals Regen oder nassen Umgebungsbedingungen aus.** Wasser, das in ein Elektrowerkzeug eindringt, erhöht das Stromschlagrisiko.
- **Das Netzkabel darf nicht zweckentfremdet werden. Verwenden Sie das Netzkabel niemals zum Tragen oder Ziehen des Elektrogeräts und ziehen Sie niemals den Netzste-**

cker durch Ziehen am Netzkabel. Halten Sie das Kabel fern von Hitze, Öl, scharfen Kanten oder beweglichen Teilen. Beschädigte oder verhedderte Kabel erhöhen das Stromschlagrisiko.

- **Verwenden Sie beim Betreiben von Elektrowerkzeugen im Freien ausschließlich für den Außengebrauch geeignete Verlängerungskabel.** Die Verwendung eines für den Außengebrauch geeigneten Kabels verringert das Stromschlagrisiko.

Persönliche Sicherheit

- **Seien Sie stets aufmerksam, konzentrieren Sie sich auf Ihre Arbeit und gehen Sie mit Vernunft vor, wenn Sie mit einem Elektrowerkzeug arbeiten.** Benutzen Sie das Elektrowerkzeug nicht, wenn Sie müde sind oder unter dem Einfluss von Drogen, Alkohol oder Medikamenten stehen. Beim Arbeiten mit Elektrowerkzeugen kann schon ein einziger Moment der Unachtsamkeit zu ernsthaften Verletzungen führen.
- **Tragen Sie persönliche Schutzausrüstung. Tragen Sie stets eine Schutzbrille.** Das Tragen persönlicher Schutzausrüstung wie Staubmaske, rutschfeste Sicherheitsschuhe, Schutzhelm oder Gehörschutz (je nach den gegebenen Arbeitsbedingungen) verringert die Verletzungsgefahr.
- **Vermeiden Sie ein unbeabsichtigtes Einschalten des Geräts.** Achten Sie darauf, dass sich der Schalter in „AUS“-Stellung befindet, bevor Sie das Gerät mit dem Stromnetz verbinden. Das Tragen von Elektrowerkzeugen mit dem Finger auf dem EIN/AUS-Schalter und das Anschließen von eingeschalteten Elektrowerkzeugen bergen das Risiko von Unfällen.
- **Entfernen Sie alle Einstellwerkzeuge bzw. Schraubenschlüssel, bevor Sie das Gerät einschalten.** Ein Schraubenschlüssel oder sonstiges Werkzeug, der bzw. das sich an einem rotierenden Teil des Elektrogeräts befindet, kann zu Verletzungen führen.
- **Lehnen Sie sich nicht zu weit vor.** Achten Sie stets auf einen sicheren Stand. Dies ermöglicht Ihnen eine bessere Kontrolle über das Elektrowerkzeug in unerwarteten Situationen.
- **Tragen Sie angemessene Kleidung.** Tragen Sie keine weite Kleidung und keinen Schmuck. Halten Sie Haar, Kleidung und Handschuhe

von beweglichen Teilen fern. Weite Kleidung, Schmuck oder langes Haar können sich in beweglichen Teilen verfangen.

- **Wenn Staubabsaug- und -auffangvorrichtungen montiert werden können, vergewissern Sie sich, dass diese angeschlossen sind und richtig verwendet werden.** Das Verwenden dieser Vorrichtungen verringert Gefährdungen durch Staub.

Gebrauch und Pflege von Elektrowerkzeugen

- **Überlasten Sie das Gerät nicht. Verwenden Sie das für Ihre Anwendung geeignete Elektrowerkzeug.** Mit dem geeigneten Elektrowerkzeug erledigen Sie Ihre Arbeit besser und sicherer innerhalb des vorgesehenen Leistungsbereichs.
- **Verwenden Sie das Elektrowerkzeug nicht, wenn es sich nicht über den Schalter ein- und ausschalten lässt.** Ein Elektrowerkzeug, das sich nicht mehr über den vorgesehenen Schalter ein- oder ausschalten lässt, ist gefährlich und muss repariert werden.
- **Ziehen Sie den Netzstecker, bevor Sie Einstellungen vornehmen, Zubehörteile wechseln oder das Elektrowerkzeug wegstellen bzw. einlagern.** Diese vorbeugenden Maßnahme verringert das Risiko, dass das Gerät unbeabsichtigt eingeschaltet wird.
- **Lagern Sie unbenutzte Elektrowerkzeuge außerhalb der Reichweite von Kindern und lassen Sie nicht zu, dass Personen, die mit dem Elektrowerkzeug oder den vorliegenden Hinweisen nicht vertraut sind, das Gerät verwenden.** Elektrowerkzeuge sind gefährlich, wenn Sie von unerfahrenen Personen verwendet werden.
- **Warten Sie Ihre Elektrowerkzeuge.** Achten Sie auf korrekte Ausrichtung und Befestigung beweglicher Teile sowie im Allgemeinen auf Bruchstellen und sonstige Fehler, die sich auf den ordnungsgemäßen Betrieb des Elektrowerkzeugs auswirken können. Lassen Sie das Elektrowerkzeug bei Defekten reparieren, bevor Sie es verwenden. Viele Unfälle sind das Ergebnis schlecht gewarteter Elektrowerkzeuge.
- **Verwenden Sie das Elektrowerkzeug sowie alle Zubehörteile, Werkzeugaufsätze usw. gemäß den vorliegenden Anleitungen und in der für den jeweiligen Werkzeugtyp vorgesehenen Art und Weise; beachten Sie dabei stets die Arbeitsbedingungen und die**

beabsichtigte Arbeit. Die Verwendung des Elektrowerkzeugs für andere als die vorgesehenen Arbeiten kann zu gefährlichen Situationen führen.

Service

- **Lassen Sie Ihr Elektrowerkzeug von qualifiziertem Fachpersonal und unter ausschließlicher Verwendung von Originalteilen reparieren.** Damit wird sichergestellt, dass die Sicherheit des Geräts erhalten bleibt.

Zusätzliche Sicherheitsvorschriften für Laubsauger mit Blasfunktion

- Tragen Sie stets angemessene persönliche Schutzausrüstung, wenn Sie das Gerät betreiben, um Verletzungen an Gesicht, Augen, Händen, Füßen, am Kopf oder Gehörschäden vorzubeugen. Tragen Sie eine Schutzbrille bzw. Gesichtsschutz, hohe Stiefel bzw. stabiles Schuhwerk, lange Hosen, Arbeitshandschuhe, Schutzhelm und Gehörschutz.
- Schalten Sie das Gerät niemals ein, wenn es auf dem Kopf steht oder wenn es sich nicht in der korrekten Arbeitsposition befindet.
- Schalten Sie den Motor aus und ziehen Sie den Netzstecker, wenn das Gerät nicht verwendet wird, unbeaufsichtigt bleibt, gereinigt wird, transportiert wird oder wenn das Verlängerungskabel verheddert oder beschädigt ist.
- Betreiben Sie das Gerät niemals, wenn sich andere Personen, insbesondere Kinder, oder Haustiere in der Nähe befinden. Schalten Sie das Gerät ab, wenn sich Personen bzw. Tiere nähern. Halten Sie bei der Arbeit mit dem Gerät einen Sicherheitsabstand von mindestens 5 Metern zu anderen Personen bzw. Tieren.
- Richten Sie das Blasrohr niemals auf umstehende Personen oder Tiere. Blasen Sie Objekte/Schmutz niemals in die Richtung von umstehenden Personen bzw. Tieren. Der Bediener ist verantwortlich für Unfälle oder Gefahren, denen Dritte oder deren Eigentum ausgesetzt werden.
- Bedienen Sie das Gerät oder den Netzstecker niemals mit nassen Händen und verwenden Sie das Gerät niemals im Regen.
- Verwenden Sie ausschließlich für den Außengebrauch zugelassene und entsprechend gekennzeichnete Verlängerungskabel. Schützen Sie das Verlängerungskabel vor Hitze, Öl und scharfen Kanten.

- Achten Sie darauf, dass das Verlängerungskabel so gesichert ist, dass es sich während des Betriebs nicht versehentlich vom Stecker des Gerätekabels lösen kann.
- Halten Sie alle Lufteinlassöffnungen und das Blasrohr frei von Staub, Flusen, Haaren und sonstigem Material, das eine Reduzierung des Luftstroms verursachen könnte.
- Achten Sie beim Gebrauch des Geräts auf Ihr Gleichgewicht und einen sicheren Stand.
- Betreiben Sie das Gerät nicht in geschlossenen oder schlecht belüfteten Räumen oder in der Nähe leicht entzündlicher und/oder explosionsgefährlicher Stoffe (Flüssigkeiten, Gase, Stäube).
- Lassen Sie sich nicht ablenken und konzentrieren Sie sich stets auf Ihre Arbeit. Gehen Sie mit Vernunft vor. Arbeiten Sie nie mit dem Gerät, wenn sie müde oder krank sind oder unter dem Einfluss von Alkohol oder sonstigen Drogen stehen.
- Betreiben Sie das Gerät nicht mit langem, offenem Haar oder lose hängendem Schmuck. Binden Sie offenes, langes Haar zurück und legen Sie lose hängenden Schmuck ab.
- Achten Sie darauf, dass der Laubsauger keine brennenden oder glimmenden Materialien wie Asche, Zigarettenstummel usw. aufnimmt.
- Versuchen Sie nie, zerbrechliche Objekte aus Glas, Kunststoff, Porzellan usw. aufzunehmen.
- Verwenden Sie das Gerät nicht im Saugbetrieb ohne korrekt angebrachten Fangsack.
- Verwenden Sie den Laubsauger nicht auf mit Kies oder Schotter bedeckten Flächen, weder im Blas- noch im Saugbetrieb.
- Verwenden Sie das Gerät nur bei hellem Tageslicht oder bei ausreichend hellem Kunstlicht.
- Wenn das Gerät nicht in Gebrauch ist, lagern Sie es an einem trockenen Ort außerhalb der Reichweite von Kindern.
- Trennen Sie das Gerät nach dem Gebrauch vom Stromnetz und prüfen Sie es auf Beschädigungen. Sollten Sie auch nur den leinsten Zweifel bezüglich der Unversehrtheit des Geräts haben, lassen Sie es von einer autorisierten Fachwerkstatt überprüfen.
- Benutzen Sie das Gerät ausschließlich in Übereinstimmung mit den im vorliegenden Handbuch beschriebenen Anleitungen.
- Prüfen Sie alle Schrauben regelmäßig auf festen Sitz.
- Verwenden Sie ausschließlich vom Hersteller empfohlene Ersatzteile und Zubehör.
- Versuchen Sie nicht, das Gerät selbst zu reparieren oder sich Zugang zu innen liegenden Teilen zu verschaffen. Geben Sie das Gerät hierzu in eine autorisierte Fachwerkstatt.
- Dieses Gerät ist nicht dafür bestimmt, durch Personen mit eingeschränkten physischen, sensorischen oder geistigen Fähigkeiten oder mangels Erfahrung und/oder mangels Wissen benutzt zu werden.
- Kinder sollten beaufsichtigt werden, damit sie nicht mit dem Gerät spielen.
- Reinigung und Wartung darf nicht von Kindern durchgeführt werden.
- Lassen Sie niemals Kinder das Gerät zu benutzen.
- Machen Sie sich mit den Bedienelementen und dem richtigen Gebrauch des Gerätes vertraut.
- Örtliche Vorschriften können das Alter des Bedieners begrenzen.
- Überprüfen Sie vor der Verwendung die Strom- und Verlängerungskabel auf Anzeichen von Beschädigungen und Alterung. Verwenden Sie das Gerät nicht, wenn das Kabel beschädigt oder abgenutzt ist.
- Führen Sie das Kabel immer nach hinten vom Gerät weg.
- Wenn ein Kabel während des Gebrauchs beschädigt wird, ziehen Sie das Netzkabel sofort aus der Steckdose. **BERÜHREN SIE DAS KABEL NICHT, BEVOR SIE ES VOM STROMNETZ GETRENNT HABEN**, da beschädigte Kabel zum Berühren aktiver Teile führen können.
- Verwenden Sie nur wetterfeste Verlängerungskabel mit einer IEC 60320-2-3 entsprechenden Steckvorrichtung.
- Es dürfen nur Verlängerungskabel der Bauart H05W-F, H05RN-F oder IEC (60227 IEC 53, 60245 IEC 57) verwendet werden.
- Falls Sie für den Betrieb des Gerätes ein Verlängerungskabel verwenden, dürfen nur Kabel mit folgenden Leiterquerschnitten verwendet werden:
 - 1,0 mm²: maximale Länge 40 m
 - 1,5 mm²: maximale Länge 60 m
 - 2,5 mm²: maximale Länge 100 m
- Hinweis: Wird ein Verlängerungskabel benutzt, muss dieses einen Schutzleiter besitzen, der über den Stecker mit dem Schutzleiter Ihrer elektrischen Anlage verbunden ist.

- Stecker und Kupplungen von Verlängerungsleitungen müssen spritzwassergeschützt sein.
 - Achten Sie auf schrägen Flächen stets auf guten Stand.
 - Führen Sie das Gerät nur im Schrittempo.
 - Überprüfen Sie die Auffangvorrichtung für Fremdkörper auf Verschleiß oder Alterung.
 - Warnung! Berühren Sie keine sich bewegenden gefährlichen Teile, bevor der Netzstecker abgezogen wurde und die beweglichen gefährlichen Teile vollständig zum Stillstand gekommen sind.
 - Warnung! Verwenden Sie die Maschine NIE bei schlechten Wetterbedingungen, besonders bei Blitzgefahr!
 - Warnung! Betreiben Sie die Maschine nie mit fehlerhaften Schutzeinrichtungen oder -abdeckungen oder ohne Schutzeinrichtungen.
 - Halten Sie das Verlängerungskabel von beweglichen gefährlichen Teile fern, um Beschädigungen an Kabeln zu vermeiden, welche zum Berühren aktiver Teile führen können.
 - Betreiben Sie die Maschine nicht barfuß oder mit offenen Sandalen. Vermeiden Sie das Tragen von lose sitzender Kleidung oder Kleidung mit hängenden Schnüren oder Krawatten.
 - Betreiben Sie die Maschine in einer empfohlenen Position und nur auf einer festen, ebenen Oberfläche.
 - Führen Sie vor der Benutzung immer eine visuelle Inspektion durch, um festzustellen, dass das Häckselwerk, die Bolzen des Häckselwerks und andere Befestigungsmittel gesichert sind, dass das Gehäuse unbeschädigt ist und dass die Schutzeinrichtungen und -schirme vorhanden sind. Ersetzen Sie verschlissene oder beschädigte Komponenten satzweise, um das Gleichgewicht zu bewahren. Ersetzen Sie beschädigte oder unlesbare Beschriftungen.
 - Stellen Sie vor dem Start der Maschine sicher, dass die Zuführung leer ist.
 - Halten Sie Ihr Gesicht und Ihren Körper von der Einfüllöffnung fern.
 - Lassen Sie nicht zu, dass sich Hände, andere Körperteile oder Kleidung in der Zuführung, im Auswurfkanal oder in der Nähe bewegter Teile befinden.
 - Stehen Sie bei Zuführung von Material niemals auf einer höheren Ebene als der Ebene der Grundfläche der Maschine.
 - Halten Sie sich beim Betrieb der Maschine nicht in der Auswurfzone auf.
 - Seien Sie bei der Zuführung von Material in die Maschine extrem sorgfältig, dass keine Metallstücke, Steine, Flaschen, Büchsen oder andere Fremdbjekte eingeführt werden.
 - Lassen Sie nicht zu, dass sich verarbeitetes Material in der Auswurfzone ansammelt, da dies den ordentlichen Auswurf verhindern kann und eine Wiedereinführung des Materials über die Einfüllöffnung verursachen kann.
 - Schalten Sie die Maschine ab und ziehen Sie den Netzstecker, falls die Maschine verstopft, bevor Sie sie von Unrat befreien.
 - Halten Sie die Energiequelle von Unrat und anderen Ansammlungen sauber, um eine Beschädigung dieser oder ein mögliches Feuer zu verhindern.
 - Kippen Sie die Maschine nicht, solange die Energiequelle läuft.
 - Wenn die Maschine für die Instandhaltung, Inspektion, Aufbewahrung oder zum Wechsel von Zubehör angehalten wird, schalten Sie die Energiequelle aus, trennen Sie die Maschine vom Netz und stellen Sie sicher, dass alle beweglichen Teile ausgelaufen sind. Lassen Sie die Maschine vor Inspektionen, Einstellungen, etc. abkühlen. Warten Sie die Maschine mit Sorgfalt und halten Sie sie sauber.
 - Lassen Sie die Maschine vor der Aufbewahrung immer abkühlen.
 - Seien Sie sich bei der Instandhaltung des Häckselwerks bewusst, dass obwohl die Energiequelle aufgrund der Verriegelungsfunktion der Schutzeinrichtung ausgeschaltet ist, das Häckselwerk immer noch bewegt werden kann.
 - Ersetzen Sie verschlissene oder beschädigte Teile aus Sicherheitsgründen. Benutzen Sie nur original Ersatzteile und Zubehör.
 - Versuchen Sie niemals die Verriegelungsfunktion der Schutzeinrichtung zu umgehen.
 - Schalten Sie die Maschine vor dem Anbringen oder Entfernen des Auffangsacks aus.
- Ziehen Sie den Stecker aus der Steckdose und stellen Sie sicher, dass alle beweglichen Teile vollständig zum Stillstand gekommen sind:**
- bevor Sie den Lausauger eine Weile unbeaufsichtigt lassen,
 - bevor Sie mögliche Blockierungen entfernen,
 - bevor Sie das Gerät überprüfen, reinigen oder jegliche Arbeiten durchführen.

- nach Berühren eines Fremdkörpers. Unternehmen Sie die folgenden Schritte bevor sie die Maschine neustarten und betreiben:
 - auf Beschädigungen untersuchen;
 - beschädigte Teile ersetzen oder reparieren;
 - auf lose Teile überprüfen und diese festziehen.
- Wenn ein Fremdkörper oder anderer Abfall versehentlich in den Laubsauger gelangt ist, stoppen Sie das Gerät umgehend und verwenden Sie das Gerät erst wieder, nachdem es überprüft wurde und Sie sicher sind, dass sich der gesamte Laubsauger in sicherem Betriebszustand befindet.
- Wenn der Laubsauger ungewöhnliche Geräusche macht oder ungewöhnlich zu vibrieren beginnt, STOPPEN Sie das Gerät sofort, ziehen Sie den Stecker aus der Steckdose. Stellen Sie sicher, dass alle beweglichen Teile vollständig zum Stillstand gekommen sind und suchen Sie die Ursache. Ersetzen oder reparieren Sie die beschädigten Teile. Überprüfen Sie das Gerät auf lose Teile und ziehen diese fest, bevor Sie die Maschine erneut starten und betreiben. Durch übermäßige Vibrationen kann der Laubsauger beschädigt und der Bediener verletzt werden.

Bestimmungsgemäße Verwendung

Der Laubsauger wird ausschließlich in den beiden folgenden Arten verwendet:

1. Als Laubsauger dient er zum Ansaugen von trockenem Laub.
2. Als Gebläse dient er um trockene Blätter zusammenzutragen bzw. von schlecht zugänglichen Stellen zu entfernen (z.B. unter Fahrzeugen).

Im Saugmodus arbeitet er außerdem als Schredder, wodurch das Volumen der Blätter im Verhältnis von ca. 10:1 verringert wird und weniger Platz im Auffangbeutel beansprucht und das aufgefangene Material gleichzeitig für eine mögliche Kompostierung vorbereitet wird.

Jede Art der Verwendung, die von den Anweisungen in dieser Gebrauchsanweisung abweicht, kann Schäden an der Maschine verursachen und eine ernsthafte Gefährdung des Bedieners bedeuten.

Zur Wahrung Ihres Garantieanspruches und im Interesse der Produktsicherheit beachten Sie bitte unbedingt die Sicherheitsvorschriften.

Restgefahren

Auch bei sachgemäßer Verwendung des Werkzeugs bleibt immer ein gewisses Restrisiko, das nicht ausgeschlossen werden kann. Folgende Gefahren können im Zusammenhang mit der Bauweise und Ausführung dieses Gerätes auftreten:

1. Lungenschäden, falls keine geeignete Staubschutzmaske getragen wird.
2. Gehörschäden, falls kein geeigneter Gehörschutz getragen wird.

Gesundheitsschäden, die aus Hand-Arm-Schwingungen resultieren, falls das Gerät über einen längeren Zeitraum verwendet wird oder nicht ordnungsgemäß geführt und gewartet wird.

Auspacken

Durch den Einsatz moderner Massenproduktionstechniken ist es unwahrscheinlich, dass Ihr Elektrowerkzeug fehlerhaft ist oder dass Teile fehlen. Sollten Sie dennoch einen Fehler finden oder feststellen, dass das Gerät unvollständig ist, verwenden Sie das Gerät nicht, bis die betreffenden Teile ersetzt bzw. vorhandene Fehler behoben wurden. Die Missachtung dieser Anweisung kann ernsthafte Verletzungen zur Folge haben.

Vorbereitung des Laubsaugers vor dem Gebrauch



Warnung!

Der Laubsauger darf erst nach vollständiger Montage verwendet oder eingeschaltet werden.

Montage

Saug-/ Gebläserohr (Abb. 2 und 3)

Drücken Sie die Taste (2.1) und verschieben Sie das Gebläserohr (2.2). Sie können das Gebläserohr in einem Bereich bis 300 mm (eine Raste ist 30 mm) so einstellen, dass es zu ihrer Körpergröße passt.

Einbau des Abfallsammelsacks (Abb. 4 und 5)

Vergewissern Sie sich vor dem Einbau des Abfallsammelsacks davon, dass der Saug-/Blas-Wahlhebel leicht zu bedienen ist und nicht durch Abfall von einer vorherigen Nutzung blockiert wird.

Anbau des Sammelsacks: Drehen Sie den Rahmen (4.1) in die richtige Gehäuseposition und achten Sie darauf, dass die Verriegelung (4.2) in die Aufnahme (4.3) einrastet.

Ausbau des Sammelsacks: Drücken Sie die Verriegelung (5.1), um sie zu lösen. Nach dem Lösen muss der Bediener das Gewicht des Fangsacks selbst tragen.



Achtung: Schalten Sie die Saugfunktion am Wahlhebel aus und ziehen Sie erst den Stecker aus der Steckdose.

Montage des Schultergurts (Abb. 6)

Der Laubsauger ist mit einem Schultergurt (6.1) ausgestattet, der sich am oberen Ende des Laubsaugers befindet, siehe (6.2). Der Schultergurt soll Ermüdungserscheinungen reduzieren und die Benutzung des Laubsaugers komfortabler machen. Tragen Sie den Gurt niemals diagonal über Schulter und Brust sondern nur auf eine Schulter, dadurch können Sie in Gefahr das Gerät schnell vom Körper entfernen.

Vor dem Start (Abb. 7)

Bilden Sie zur Entlastung des Kabels eine Schleife am Ende des Verlängerungskabels und führen Sie diese durch die Öffnung der Kabelzugentlastung (7.1) und legen es über den Haken.

Schließen Sie das Gerät nur an eine Stromversorgung an, die über eine Fehlerstrom-Schutzeinrichtung (RCD) mit einem Auslösestrom von höchstens 30 mA geschützt ist.

Betrieb



Achtung: Der Laubsauger darf nur mit montiertem Fangsack eingeschaltet werden !

Laubsauger starten (Abb. 8, 9 und 10)

Vergewissern Sie sich vor dem Starten des Laubsaugers, dass das Saugrohr-/gebläserohr richtig montiert ist.

Warnung! Vergewissern Sie sich vor der Auswahl der Saug- oder Gebläsefunktion davon, dass der Wahlhebel leicht zu bedienen ist und nicht durch Abfall von einer vorherigen Nutzung blockiert wird. Wählen Sie mit dem Wahlhebel (8.1) an der Seite des Geräts entweder die Saug- oder die Gebläsefunktion aus und drücken Sie zum Einschalten den Schalter (9.1). Drehen Sie die Geschwindigkeitssteuerung (10.1) von „1“ auf „Max.“, wenn Sie mehr Leistung benötigen.

Laubsauger stoppen (Abb. 11)

Zum Ausschalten des Geräts müssen Sie nur den Schalter (11.1) loslassen.

Laubsauger benutzen

Versuchen Sie nicht, nassen Abfall aufzunehmen. Lassen Sie nasses Laub etc. erst trocknen, bevor Sie den Laubsauger verwenden. Sie können den Laubsauger zum Wegblasen von Schmutz von Innenhöfen, Wegen, Zufahrten, Rasen, Büschen und Grenzen verwenden. Des Weiteren können Sie mit dem Gerät Laub, Papier, kleine Zweige und Holzspäne aufnehmen. Wenn Sie den Laubsauger im Saugmodus verwenden, wird der Abfall durch das Saugrohr in den Abfallsammelsack gesaugt. Beim Passieren des Sauggebläses wird der Abfall teilweise geschreddert. Geschredderter organischer Abfall kann ideal als Mulch für Pflanzen verwendet werden.

Warnung! Harte Gegenstände, z. B. Steine, Blechdosen, Glas etc., beschädigen das Sauggebläse.



Wichtig

Verwenden Sie den Laubsauger nicht zum Ansaugen von Wasser oder sehr nassem Schmutz.

Verwenden Sie das Sauggebläse niemals ohne montierten Abfallsammelsack.

Gebläsemodus

Untersuchen Sie vor dem Start den Arbeitsbereich. Entfernen Sie alle Gegenstände oder Abfälle, die vom Laubsauger weggeschleudert oder gequetscht werden oder sich darin verfangen können.

Wählen Sie die Gebläsefunktion am Wahlhebel an der Seite des Geräts aus und schalten Sie das Gerät ein. Stützen Sie den Laubsauger auf seine Räder und bewegen Sie ihn vorwärts. Richten Sie die Düse dabei auf den zu entfernenden Schmutz.

Alternativ können Sie die Düse unmittelbar über den Boden halten und das Gerät von Seite zu Seite schwingen, während Sie sich vorwärts bewegen und die Düse auf den zu entfernenden Schmutz richten. Blasen Sie den Abfall zu einem Haufen zusammen und nehmen Sie ihn anschließend mit der Saugfunktion auf.

Saugmodus

Untersuchen Sie vor dem Start den Arbeitsbereich. Entfernen Sie alle Gegenstände oder Abfälle, die vom Laubsauger geschleudert oder gequetscht werden oder sich darin verfangen können.

Wählen Sie die Saugfunktion am Wahlhebel an der Seite des Geräts aus und schalten Sie das Gerät ein. Stützen Sie den Laubsauger auf seine Räder und bewegen Sie ihn vorwärts. Richten Sie die Düse dabei auf den aufzunehmenden Schmutz. Alternativ können Sie den Laubsauger unmittelbar über den Boden halten und das Gerät von Seite zu Seite schwingen, während Sie sich vorwärts bewegen und die Düse auf den aufzunehmenden Schmutz richten. Drücken Sie die Düse nicht in den Schmutz. Dies führt zu einer Verstopfung des Ansaugrohrs und reduziert die Leistung des Geräts.

Organische Stoffe, wie z. B. Laub, enthalten eine große Menge Wasser. Dadurch können sie an der Innenseite des Saugrohrs haften. Lassen Sie organische Stoffe einige Tage trocknen, damit sie nicht am Rohr haften.

Reinigung und Lagerung

Vergewissern Sie sich, dass alle Muttern, Bolzen und Schrauben fest angezogen und alle Schutzvorrichtungen richtig montiert sind.

Alle beschädigten und verschlissenen Teile müssen ersetzt werden, damit der Laubsauger betriebssicher bleibt.

Lassen Sie niemals Material im Laubsauger oder Abfallsammelsack. Dies kann beim Starten des Laubsaugers gefährlich sein.

Reinigen Sie den Laubsauger nach der Verwendung gründlich.

Stellen Sie sicher, dass der Laubsauger ausgeschaltet und der Stecker aus der Steckdose gezogen wurde. Entfernen und leeren Sie den Abfallsammelbehälter. Vergewissern Sie sich, dass der Saug-/Blas-Wahlhebel leicht zu bedienen ist und nicht von Schmutz behindert wird. Bürsten Sie losen Schmutz um das Gebläse und im Inneren des Saug-/Gebläserohrs ab.

Verwenden Sie für die Kunststoffteile des Laubsaugers keine Reinigungsmittel jeglicher Art.

Auswechseln des Netzkabels

Falls das Netzkabel ausgetauscht werden muss, ist dies vom Hersteller, dem Beauftragen des Herstellers oder von einer autorisierten Fachwerkstatt durchzuführen, um die elektrische Sicherheit des Geräts weiterhin zu gewährleisten.

Fehlersuche



Achtung! Vor jedem Eingriff des Gerätes ist der Stecker aus der Steckdose zu ziehen.

- **Das Gerät startet nicht:** Überprüfen Sie ob der Schalter in der Position „EIN“ steht; der Fehlerstromschutzschalter bzw. eine Sicherung ihres Stromkreises nicht abgeschaltet ist. Wenn das Gerät nach diesem Eingriff nicht startet, lassen Sie es durch einen autorisierten Kundendienstbetrieb überprüfen.
- **Das Gerät saugt nicht an:** Überprüfen Sie, ob der Laubsack voll ist. Falls dies der Fall sein sollte, entleeren Sie ihn; Prüfen Sie ob der Hebel für die Umlenkklappe in der richtigen Position steht, ansonsten lassen Sie das Gerät durch einen autorisierten Kundendienstbetrieb überprüfen.
- **Das Gerät bläst nicht:** Überprüfen Sie, ob der Hebel für die Umlenkklappe in der richtigen Position steht, ansonsten lassen Sie das Gerät durch einen autorisierten Kundendienstbetrieb überprüfen.
- **Das Schredderrad blockiert:** Überprüfen Sie, ob ein zu großer Gegenstand angesaugt wurde; sich ein Stück Holz, Karton oder etwas anderes zwischen Flügelrad und Schredderkammer verklemmt hat. Falls das Schredderrad blockiert bleibt, lassen Sie das Gerät durch einen autorisierten Kundendienstbetrieb überprüfen.
- Wenn das Gerät vibriert, bitte auf keinen Fall weiter benutzen. Lassen Sie es durch einen autorisierten Kundendienstbetrieb überprüfen.

Entsorgung und Umweltschutz

Wenn Ihr Gerät eines Tages unbrauchbar wird oder Sie es nicht mehr benötigen, geben Sie das Gerät bitte auf keinen Fall in den Hausmüll, sondern entsorgen Sie es umweltgerecht. Geben Sie das Gerät bitte in einer Wertungsstelle ab. Kunststoff- und Metallteile können hier getrennt und der Wiederverwertung zugeführt werden. Auskunft hierzu erhalten Sie auch in Ihrer Gemeinde- oder Stadtverwaltung.

Gewährleistung- und Garantiebedingungen

Für dieses Elektrowerkzeug leisten wir unabhängig von den Verpflichtungen des Händlers aus dem Kaufvertrag gegenüber dem Endabnehmer wie folgt Garantie:

Die Garantiezeit beträgt 24 Monate und beginnt mit der Übergabe die durch Originalkaufbeleg nachzuweisen ist. Bei kommerziellem Einsatz sowie Verleih reduziert sich die Garantiezeit auf 12 Monate. Ausgenommen von der Garantie sind Verschleißteile und Schäden die durch Verwendung falscher Zubehörteile, Reparaturen mit Nichtoriginalteilen, Gewaltanwendungen, Schlag und Bruch sowie mutwillige Motorüberlastung entstanden sind. Garantieaustausch erstreckt sich nur auf defekte Teile, nicht auf komplette Geräte. Garantiereparaturen dürfen nur von autorisierten Werkstätten oder vom Werkskundendienst durchgeführt werden. Bei Fremdeingriff erlischt die Garantie.

Porto, Versand- und Nachfolgekosten gehen zu Lasten des Käufers.

Laubsauger/-bläser

Technische Angaben	GM 2800	
Nennspannungsbereich	V~	230-240
Nennfrequenz	Hz	50
Nennaufnahme	W	2800
Stromnetzsisicherung (träge)	A	16
Umdrehungen	U/min.	8.000-14.000
max. Blasgeschwindigkeit	km/h	275
max. Luftblasleistung	m ³ /min	13
Auffangvolumen des Beutels	l	45
Gewicht ohne Kabel	kg	3,5

 Schutzklasse II/VDE 0700

Der A-bewertete Schalldruck- und Schalleistungspegel des Gerätes gemessen nach 2000/14/EC:

Schalleistungspegel 98 dB(A) [K 2,0 dB(A)]

Arbeitsplatzbezogener Emissionswert L_{pA} 87 dB(A) [K 3,0 dB(A)]

Vibration max. (EN ISO 20643) <2,5 m/s² [K 1,5 m/s²]

Meßwerte ermittelt entsprechend EN 50636-2-100

Funkentstört nach: EN 55014-1, EN 55014-2



Bitte Gehörschutz tragen!

Angaben zur Geräuschemission gemäß Produktsicherheitsgesetz (ProdSG) bzw. EG-Maschinenrichtlinie: Der Schalldruckpegel am Arbeitsplatz kann 80 dB (A) überschreiten. In dem Fall sind Schallschutzmaßnahmen für den Bediener erforderlich (z.B. Tragen eines Gehörschutzes).

Bitte beachten Sie: Dieses Gerät darf in Wohngebieten nach der deutschen Maschinenlärmschutzverordnung vom September 2002 an Sonn- und Feiertagen sowie an Werktagen von 20:00 Uhr bis 7:00 Uhr nicht in Betrieb genommen werden.

Zusätzlich gilt das Betriebsverbot zu folgenden Tageszeiten: von 7:00 Uhr bis 9:00 Uhr, von 13:00 Uhr bis 15:00 Uhr und von 17:00 bis 20:00 Uhr.

Beachten Sie zusätzlich auch die landesrechtlichen Vorschriften zum Lärmschutz!

EG-Konformitätserklärung



Wir, **ikra GmbH, Schlesier Straße 36, D-64839 Münster**, erklären in alleiniger Verantwortung, dass das Produkt **Laubsauger/-bläser GM 2800**, auf das sich diese Erklärung bezieht, den einschlägigen Sicherheits- und Gesundheitsanforderungen der EG-Richtlinie **2006/42/EG** (Maschinenrichtlinie), **2014/30/EU** (EMV-Richtlinie), **2011/65/EU** (RoHS-Richtlinie) und **2000/14/EG** (Geräuschrictlinie) entspricht. Zur sachgerechten Umsetzung der in den EG-Richtlinien genannten Sicherheits- und Gesundheitsanforderungen wurden folgende Normen und/oder technische Spezifikation(en) herangezogen:

**EN 60335-1:2012/A11:2014; EN 50636-2-100:2014; EN 62233:2008; EN 50581:2012
EN 55014-1/A1:2009/A2:2011; EN 55014-2/A2:2008; EN 61000-3-2/A2:2009; EN 61000-3-3:2008**

gemessener Schalleistungspegel 98,1 dB(A)

garantierter Schalleistungspegel 100,0 dB (A)

Konformitätsbewertungsverfahren nach Anhang V / Richtlinie 2000/14/EG

Das Baujahr ist auf dem Typschild aufgedruckt und zusätzlich anhand der fortlaufenden Seriennummer feststellbar.

Münster, 21.04.2016

Gerhard Knorr, Technische Leitung Ikra GmbH

Aufbewahrung der technischen Unterlagen : Gerhard Knorr, Kärcherstraße 57, DE-64839 Münster

Electric vacuum / blower









ENGLISH

CONTENT	Page
Illustrations	1 - 4
Safety and international symbols	GB-2
Safety information	GB-3
• Work area	GB-3
• Electrical safety	GB-3
• Personal safety	GB-3
• Power tool use and care	GB-3
• Service	GB-4
• Additional safety rules for blower vacs	GB-4
• Remove the plug from the mains supply	GB-6
Intended use	GB-6
Unpacking	GB-6
Preparing of the blower vac prior to use	GB-6
• Assembly	GB-6
• Fitting the debris collection bag	GB-6
• Fitting the shoulder harness	GB-6
• Before Starting	GB-7
Operation	GB-7
• Starting the Vacuum-Blower	GB-7
• Stopping the Vacuum- Blower	GB-7
• Using the Vacuum-Blower	GB-7
• Blower mode	GB-7
• Vacuum mode	GB-7
Cleaning and Storage	GB-7
Power Cord Maintenance	GB-7
Troubleshooting	GB-7
Waste disposal and environmental protection	GB-8
Warranty	GB-8
Technical Specifications	GB-9
Declaration of Conformity	GB-9
Service	

Safety and international symbols

In the following, you will find the description of safety symbols as well as international symbols and pictograms that may appear on your device. It is required that you read all safety notes before you operate the device. If you do not use this Blower Vacuum device properly, personal injuries through fire, electric shock or cutting parts or property damages may occur.

Please keep these Operating instructions carefully!

SYMBOL	DESCRIPTION
	<ul style="list-style-type: none"> • WARNING SYMBOL Indicates danger, safety notes or causes for particular caution. This symbol may occur in combination with other symbols or pictograms.
	<ul style="list-style-type: none"> • DISCONNECT MAINS PLUG BEFORE CARRYING OUT ANY REPAIRS! If the cable is damaged, disconnect from the mains immediately and replace cable!
	<ul style="list-style-type: none"> • OPERATION AND STORAGE Do not use the device in humid weather and store it in a dry location.
	<ul style="list-style-type: none"> • WEAR EYE AND EAR PROTECTION WARNING: Thrown-about objects may lead to serious injuries of the eyes, heavy noise may lead to hearing losses. Always wear eye and ear protection when operating this device.
	<ul style="list-style-type: none"> • KEEP OTHER PERSONS IN DISTANCE WARNING: When operating the device, take care that no other persons are nearby (safe distance: 5m). This is particularly valid for children and animals.
	<ul style="list-style-type: none"> • READ THE OPERATING INSTRUCTION If you do not observe the operating and safety notes of the Operating Instructions, serious injuries may occur. Read the Operating Instructions before you switch on and operate this device.
	<ul style="list-style-type: none"> • WARNING! Rotating Fans. Keep hands and feet out of the openings while the machine is running. • WARNING! Dangerous feed orifice. Keep hands and feet out of the openings while the machine is running.
	<ul style="list-style-type: none"> • ATTENTION: ENVIRONMENTAL PROTECTION! This device may not be disposed of with general/household waste. Dispose of only at a designated collection point.

Safety information

WARNING. Read and understand all instructions. Failure to follow all instructions listed below may result in electric shock, fire and/or serious injury. The term “power tool” in all of the warnings below refers to your mains-operated (corded) power tool or battery-operated (cordless) power tool.

Save these instructions

Work area

- **Keep work area clean and well lit.** Cluttered and dark areas invite accidents.
- **Do not operate power tools in explosive atmospheres, such as in the presence of flammable liquids, gases, or dust.** Power tools create sparks which may ignite the dust or fumes.
- **Keep children and bystanders away while operating a power tool.** Distractions can cause you to lose control.

Electrical safety

- **Power tool plugs must match the outlet.** Never modify the plug in any way. Do not use any adapter plugs with earthed (grounded) power tools. Unmodified plugs and matching outlets will reduce risk of electric shock.
- **Avoid body contact with earthed or grounded surfaces such as pipes, radiators, ranges and refrigerators.** There is an increased risk of electric shock if your body is earthed or grounded.
- **Do not expose power tools to rain or wet conditions.** Water entering a power tool will increase the risk of electric shock.
- **Do not abuse the cord.** Never use the cord for carrying, pulling or unplugging the power tool. Keep cord away from heat, oil, sharp edges or moving parts. Damaged or entangled cords increase the risk of electric shock.
- **When operating a power tool outdoors, use an outdoor extension cord suitable for outdoor use.** Use of a cord suitable for outdoor use reduces the risk of electric shock.

Personal safety

- **Stay alert, watch what you are doing and use common sense when operating a power tool.** Do not use a power tool while you are tired or under the influence of drugs, alcohol, or medication. A moment of inattention while

operating power tools may result in serious personal injury.

- **Use safety equipment.** Always wear eye protection. Safety equipment such as a dust mask, non-skid safety shoes, hard hat, or hearing protection used for appropriate conditions will reduce personal injuries.
- **Avoid accidental starting.** Ensure the switch is in the off-position before plugging in. Carrying power tools with your finger on the switch or plugging in power tools that have the switch on invites accidents.
- **Remove any adjusting key or wrench before turning the tool on.** A wrench or a key that is left attached to a rotating part of the power tool may result in personal injury.
- **Do not overreach.** Keep proper footing and balance at all times. This enables better control of the power tool in unexpected situations.
- **Dress properly.** Do not wear loose clothing or jewellery. Keep your hair, clothing and gloves away from moving parts. Loose clothes, jewellery or long hair can be caught in moving parts.
- **If devices are provided for the connection of dust extraction and collection facilities ensure that these are connected and properly used.** Use of these devices can reduce dust-related hazards.

Power tool use and care

- **Do not force the power tool.** Use the correct power tool for your application. The correct power tool will do the job better and safer at the rate for which it was designed.
- **Do not use the power tool if the switch does not turn it on and off.** Any power tool that cannot be controlled with the switch is dangerous and must be repaired.
- **Disconnect the plug from the power source before making any adjustments, changing accessories, or storing power tools.** Such preventive safety measures reduce the risk of starting the power tool accidentally.
- **Store idle power tools out of the reach of children and do not allow persons unfamiliar with the power tool or these instructions to operate the power tool.** Power tools are dangerous in the hands of untrained users.
- **Maintain power tools.** Check for misalignment or binding of moving parts, breakage of parts and any other condition that may affect the power tool's operation. If damaged, have the power tool repaired before use. Many acci-

dents are caused by poorly maintained power tools.

- **Use the power tool, accessories and tool bits etc., in accordance with these instructions and in the manner intended for the particular type of power tool, taking into account the working conditions and the work to be performed.** Use of the power tool for operations different from intended could result in a hazardous situation.

Service

- **Have your power tool serviced by a qualified repair personnel using only identical replacement parts.** This will ensure that the safety of the power tool is maintained.

Additional safety rules for blower vacs

- Always wear adequate protective clothing when operating the tool to avoid injuries to face, eyes, hands, feet, head or hearing. Use safety glasses or a face shield, high boots or sturdy shoes, long trousers, work gloves, a hard hat and ear defenders.
- Do not start the tool when it is upside down or when it is not in the operating position
- Switch the motor off and remove the plug when the tool is not being used, left unattended, being cleaned, being moved from one place to another or when the extension cord is entangled or damaged.
- Do not operate the tool near people, especially children or pets. Turn it off if they get too close. Maintain a safe distance of at least 5m from other people when using the tool.
- Never direct the blower tube towards bystanders or pets. Never blow debris in the direction of bystanders or pets. The operator is responsible for accidents or hazards occurring to other people or their property.
- Do not handle the plug or the tool with wet hands and do not use the tool in the rain.
- Use only outdoor rated extension leads that are so marked. Keep the extension cord away from heat, oil and sharp edges.
- Ensure that the extension lead is secured in a manner that prevents it from disconnecting from the plug whilst in use.
- Keep all the air intakes and the blower tube free of dust, lint, hair and other material that may cause a reduction in air flow.
- Keep a balanced and stable stance while using the tool.

- Do not switch on the tool in enclosed or poorly ventilated spaces or in the presence of inflammable and /or explosive substance such as liquids, gases and powders.
- Do not get distracted and always concentrate on what you are doing. Use common sense. Never operate the tool when you are tired, sick or under the influence of alcohol or other drugs.
- Do not operate this appliance with long loose hair or loose fitting jewellery. Tie long loose hair back and remove loose fitting jewellery.
- Do not allow the blower vac to pick up any burning or smoldering materials like ashes, cigarette butts etc.
- Do not attempt to pick up breakable objects like glass, plastics, china etc.
- Do not use in vacuum operation without the collection bag fitted
- Do not use the blower vac in either the vacuum or the blower position on gravel surfaces.
- Only operate the tool during broad daylight or with adequate artificial light.
- When the tool is not in use, store it in a dry place and out of reach of children.
- After use, disconnect the tool from the power supply and check for damage. If you have the slightest doubts, contract an authorized service centre.
- Only use the tool according to the instructions given in this manual.
- Check regularly that screws are tight.
- Use only spare parts and accessories recommended by the manufacture.
- Do not try to repair the tool or access internal parts. Contract authorized service centers only.
- This product is not intended for use by persons (including children) with reduced physical, sensory or mental capabilities, or lack of experience and knowledge.
- Children should be supervised to ensure that they do not play with the product.
- Cleaning and maintenance may not be carried out by children.
- Never allow children or people unfamiliar with the instructions to use the machine.
- Have your dealer or a specialist show you how to operate your trimmer.
- Local regulations may restrict the age of the operator.
- Before use, examine the cable for signs of damage, or ageing. Do not use the product if the electric cables are damaged or worn.

- Arrange the extension cord so that it cannot be damaged and does not cause a hindrance.
- If the cord is damaged during utilisation, it must be disconnected immediately from the mains. **DO NOT TOUCH THE CABLE BEFORE YOU HAVE DISCONNECTED IT FROM THE MAINS**, since damaged cable result in contact with live parts.
- Only use a weatherproof extension cord with a connector unit according to IEC 60320-2-3.
- Only extension cords of type H05W-F, H05RN-F or IEC (60227 IEC 53, 60245 IEC 57) may be used.
- If you want to use an extension cable when operating your product, only the following cable dimensions should be used:
 - 1.0 mm²: max. length 40 m
 - 1.5 mm²: max. length 60 m
 - 2.5 mm²: max. length 100 m
- Note: If an extension cable is used it must be earthed and connected through the plug to the earth cable of your supply network in accordance with prescribed safety regulations.
- Couplings and plugs must be splashwater-proof.
- Make sure to have a safe stand when working on inclines.
- Move the tool at walking speed only.
- Inspect the collection bag regularly. If the collection bag becomes worn or damaged, replace.
- Warning! Do not touch moving dangerous parts before the mains plug has been unplugged and the moving dangerous parts have come to a complete standstill.
- Warning! NEVER use the machine in bad weather, particularly, if there is a risk of lightning!
- Warning! Never operate the machine with defective safety equipment or covers or without safety equipment.
- Keep the extension cord away from moving dangerous parts to avoid damage to the cables, which can result in contact with live parts.
- Do not operate the machine barefoot or while wearing open sandals. Avoid wearing loose fitting clothing or clothing with hanging strings or ties.
- Operate the machine in the recommended position and only on a firm, level surface.
- Prior to use, always perform a visual inspection to determine whether the shredder, the bolts of the shredder and other fasteners are secured, that the housing is not damaged and that the safety equipment and protective screens are mounted. Replace worn or damaged components in sets to maintain the balance. Replace damaged or unreadable labels.
- Prior to starting the machine, make sure that the feeding unit is empty.
- Keep your face and body away from the filling opening.
- Make sure your hands, other body parts or clothing are not in the feeding unit, the discharge channel or in the vicinity of moving parts.
- When feeding material, never stand on a level that is higher than the level of the machine base.
- When operating the machine, do not remain in the discharge zone.
- When feeding material into the machine, use extreme caution to make sure that no metal pieces, stones, bottles, cans or other foreign objects enter the machine.
- Do not let processed material accumulate in the discharge zone, since it can prevent proper discharge and result in material being fed into the unit again via the filling opening.
- Switch the machine off and unplug the mains plug if the machine is blocked before clearing debris from it.
- Keep the power source free of debris and other accumulations to prevent it from being damaged or a possible fire.
- Do not tilt the machine while the power source is operating.
- If the machine is stopped for maintenance, inspection, storage or changing accessories, switch off the power source and disconnect the machine from the mains and make sure that all moving parts have stopped moving. Allow the machine to cool down before inspections, adjustments, etc. Maintain the machine with care and keep it clean.
- Always allow the machine to cool down before putting into storage.
- When performing maintenance on the shredder, keep in mind that although the power source is switched off by the safety device's locking function, the shredder can still be moved.
- For safety reasons, replace parts that are worn out or damaged. Only use original spare parts and accessories.

- Never try to bypass the safety device's locking function.
- Switch off the machine before you attach or remove the collection bag.

Pull the plug out of the socket and make sure that all moving parts have come to a complete standstill:

- Before leaving the Vac-Blower unattended for period;
- Before clearing any blockage;
- Before checking, cleaning or carrying out any work.
- After contact with a foreign object. Take the following steps before you restart and operate the machine:
 - Inspect the machine for damage;
 - Replace or repair damaged parts;
 - Check for loose parts and tighten them.
- If a foreign body, or other debris, is accidentally feed into the Vac-Blower, stop it immediately and do not use the Vac-Blower until it has been checked and you are sure that the entire Vac-Blower is in a safe operating condition.
- If the leaf blower/vacuum makes unusual noises or starts to vibrate, STOP the device immediately and pull the plug out of the socket. Make sure that all moving parts have come to a complete standstill and find the cause. Replace or repair the damaged parts. Check the device for loose parts and tighten them before you restart and operate the machine. Excessive vibration can damage the leaf blower/ vacuum and injure the operator.

Intended use

The leaf vac is exclusively used in the two following ways:

1. As a leaf vac for vacuuming up dry leaves.
2. As a blower it is used to collect together dry leaves or to remove them from inaccessible places (e.g. under vehicles).

In suction mode it also works as a shredder, where the volume of the leaves is reduced by a ratio of approx. 10:1 and takes up less space in the leaf collection bag and the collected material is simultaneously prepared for possible composting.

Each type of use other than those given in these instructions for use can damage the machine and cause serious risk to the user.

Please always observe the safety instructions in order to safeguard your guarantee claim and in the interests of product safety.

Residual dangers

Residual risks always remain even if the hedge trimmer is used properly. The following hazards may arise in connection with the equipment's construction and layout:

1. Lung damage if no suitable protective dust mask is used.
2. Damage to hearing if no suitable ear protection is used.
3. Health damage caused by hand-arm vibrations if the equipment is used over a prolonged period or is not properly guided and maintained.

Unpacking

Due to modern mass production techniques, it is unlikely that your power tool is faulty or that a part is missing. If you find anything wrong, do not operate the tool until the parts have been replaced or the fault has been rectified. Failure to do so could result in serious personal injury.

Preparing of the blower vac prior to use



Warning!

The Vac-Blower must not be used or switched on until it has been fully assembled.

Assembly

Intake/ Air outlet tube (Pic.2 and 3)

Press the button (2.1) and slide the air duct (2.2), the air duct can be adjusted based on user height, adjust the height up to 300 mm maximum, 30 mm is a height.

Fitting the debris collection bag (Pic.4 and 5)

Before fitting the debris collection bag ensure that the Vacuum/Blow selector lever operates smoothly and that it is not obstructed by debris from the previous use.

When users install the collection bag: turn the support (4.1) frame into the correct position of housing and make sure the support (4.2) lock in holding fixture (4.3).

When users dismantle the collection bag: press the interlock (5.1) to release, if the support has been released, the user must carry the bag's weight alone.



Attention: switch off the vacuum until at the handle and pull the plug firstly.

Fitting the shoulder harness (Pic.6)

The Vacuum-Blower is provided with a shoulder harness (6.1) this is attached to the top of the main body of the Vacuum-Blower as shown (6.2). The shoulder harness is provided to reduce fatigue and aid comfort when us-

ing the Vacuum-Blower. Never carry the belt diagonally over shoulder and chest. Wear the strap only on one shoulder, in this way you can remove the device in case of danger fast.

Before Starting (Pic.7)

Connect the mains cable with the tool's plug and secure it with the strain relief bracket (7.1) as shown in Fig 7.

Only connect the device to a power source that is protected via a residual current protective device (RCD) with a maximum release current of 30 mA.

Operation



Note: Never use the device without the collection bag!

Starting the Vacuum-Blower (Pic.8, 9 and 10)

To start the Vacuum-Blower ensure that the intermediate suction/blower tube is fitted correctly.

Warning! Before selecting either the Vacuum or Blow function ensure that the selector lever operates smoothly and that it is not obstructed by debris from the previous use. Select either the Vacuum or Blow function using the selector lever on the side of the machine (8.1) and press the switch button (9.1). If more power is required slide the speed controller (10.1) from position "1" to position "Max".

Stopping the Vacuum- Blower (Pic.11)

To turn off the machine you can simply release the switch (11.1).

Using the Vacuum-Blower

Do not attempt to pick up wet debris, allow fallen leaves etc, to dry out before using the Vacuum Blower. The Vacuum-Blower can be used to blow debris from patios, paths, driveways, lawns, bushes and borders. It will also pick up leaves, paper, small twigs and wood chippings. When the using the Vacuum Blower in Vacuum mode the debris is sucked up the suction tube before being ejected into the debris collection bag, as the debris passes through the suction fan it is partially shredded. The shredded organic debris is ideal to use as mulch around plants.

Warning! Any hard objects, such as stones, tin cans glass etc, will damage the suction fan.



Important

Do not use the Vacuum-Blower to suck up water or very wet debris.

Never operate the Vacuum-Blower without the debris collection bag fitted.

Blower mode

Inspect the area to be worked before starting. Remove any objects or debris that could be thrown, jammed or become entangled in the Vacuum-Blower.

Select the blow function using the selector lever on the side of the machine and switch on. With the Vacuum-Blower resting on its wheels move the Vacuum-Blower forwards directing the nozzle at the debris to be cleared.

Alternatively hold nozzle just above the ground and swing the machine from side to side, moving forwards and directing the nozzle at the debris to be cleared. Blow the debris into a convenient heap then use the vacuum function to collect the debris.

Vacuum mode

Inspect the area to be worked before starting. Remove any objects or debris that could be thrown, jammed or become entangled in the Vacuum-Blower.

Select the vacuum function using the selector lever on the side of the machine and switch on. With the Vacuum-Blower resting on its wheels move the Vacuum-Blower forwards directing the nozzle at the debris to be collected. Alternatively with the Vacuum-Blower held just above the ground swing the machine from side to side, moving forwards and directing the nozzle at the debris to be collected. Do not force the nozzle into the debris as this will block the suction tube and reduce the efficiency of the machine.

Organic materials such as leaves contain a large amount of water that can cause them to stick to the inside of the suction tube. To reduce sticking the material should be left for a few days to dry out.

Cleaning and Storage

Make sure that all nuts, bolts and screws are tight and that the guards are fitted correctly.

All damaged and worn parts should be replaced in order to maintain the Vacuum-Blower in a safe working condition.

Never leave material in the Vacuum-Blower or the debris collection bag. This could be dangerous when starting the Vacuum-Blower.

After use the Vacuum-Blower should be thoroughly cleaned.

Ensure that the Vacuum-Blower is switched off and disconnected from the mains supply. Remove and empty the debris collection bag. Ensure that the Vacuum / Blow selector lever operates smoothly and that it is not obstructed by debris. Brush any loose debris from around the fan and inside the suction/blower tube.

Do not use any type of cleaning solvent on the plastic parts of the Vacuum-Blower.

Power Cord Maintenance

If the supply cord needs replacing, the task must be carried out by the manufacturer, the manufacturer's agent, or an authorised service centre in order to avoid a safety hazard.

Troubleshooting



Attention! Always remove the plug from the mains socket before starting any work on the machine.

- **The machine won't start:** Check whether the switch is in the "ON" position; check that the residual current circuit breaker is not switched off and that no fuses have blown in its electric circuit. If the machine still

won't start have it inspected by an authorised customer service firm.

- **The machine won't vacuum:** Check whether the leaf collection bag is full. If it is, empty it; check whether the lever for the reversing flap is in the correct position, otherwise have the machine inspected by an authorised customer service firm.
- **The machine won't blow:** Check whether the lever for the reversing flap is in the correct position, otherwise have the machine inspected by an authorised customer service firm.
- **The shredder wheel is blocked:** Check whether an object has been sucked in that is too large; a piece of wood, cardboard or other object has become jammed between the impeller and shredder chamber. If the shredder wheel remains blocked have the machine inspected by an authorised customer service firm.
- If the machine vibrates, please immediately stop using it. Have the machine inspected by an authorised customer service firm.

Waste disposal and environmental protection

If your device should become useless somewhere in the future or you do not need it any longer, do not dispose of the device together with your domestic refuse, but dispose of it in an environmentally friendly manner. Please dispose of the device itself at an according collecting/recycling point. By doing so, plastic and metal parts can be separated and recycled. Information concerning the disposal of materials and devices are available from your local administration.

Warranty

For this electric tool, the company provides the end user - independently from the retailer's obligations resulting from the purchasing contract - with the following warranties:

The warranty period is 24 months beginning from the hand-over of the device which has to be proved by the original purchasing document. For commercial use and use for rent, the warranty period is reduced to 12 months. Wearing parts and defects caused by the use of no fitting accessories, repair with parts that are not original parts of the manufacturer, use of force, strokes and breaking as well as mischievous overloading of the motor are excluded from this warranty. Warranty replacement does only include defective parts, not complete devices. Warranty repair shall exclusively be carried out by authorized service partners or by the company's customer service. In the case of any intervention of not authorized personnel, the warranty will be held void.

All postage or delivery costs as well as any other subsequent expenses will be borne by the customer.

Electric vacuum / blower

Technical Specifications		GM 2800
Rated voltage	V~	230-240
Rated frequency	Hz	50
Rated power consumption	W	2800
Fuse (time lag)	A	16
Rotation	rpm	8.000-14.000
Max. blowing speed	km/h	275
High blow volume	m ³ / min.	13
Bag volume	l	45
Weight	kg	3,5

Protection class II/VE 0700

The A-rated sound pressure level of the device measured in accordance with 2000/14/EC is:

Sound power level 98 dB (A) [K 2,0 dB(A)]

Weighted sound pressure 87 dB (A) [K 3,0 dB(A)]

Vibration max. (EN ISO 20643) <2,5 m/s² [K 1,5 m/s²]



Please wear ear protectors!

Noise emission information in accordance with the German Product Safety Act (ProdSG) and the EC Machine Directive: the noise pressure level at the place of work can exceed 80 dB(A). In such cases the operator will require noise protection (e.g. wearing of ear protectors).

EC Declaration of Conformity



We, **ikra GmbH, Schlesier Straße 36, D-64839 Münster / Altheim**, declare under our sole responsibility that the product **Blower/Vacuum GM 2800**, to which this declaration relates correspond to the relevant basic safety and health requirements of Directives **2006/42/EC** (Machinery Directive), **2014/30/EU** (EMC-Guideline), **2011/65/EU** (RoHS-Guideline) and **2000/14/EC** (noise directive) incl. modifications. For the relevant implementation of the safety and health requirements mentioned in the Directives, the following standards and/or technical specification(s) have been respected:

EN 60335-1:2012/A11:2014; EN 50636-2-100:2014; EN 62233:2008; EN 50581:2012

EN 55014-1/A1:2009/A2:2011; EN 55014-2/A2:2008; EN 61000-3-2/A2:2009; EN 61000-3-3:2008

measured acoustic capacity level 98,1 dB (A)

guaranteed acoustic capacity level 100,0 dB (A)

Conformity assessment method to annexe V / Directive 2000/14/EC

The year of manufacture is printed on the nameplate and can be additionally retrieved via the consecutive serial number.

Münster, 21.04.2016

Gerhard Knorr, Technical Management Ikra GmbH

Maintenance of technical documentation: Gerhard Knorr, Kärcherstraße 57, DE-64839 Münster

Service

ikramogatec- Service

MOGATEC Moderne Gartentechnik GmbH

Max-Wenzel-Str. 31

D - 09427 Ehrenfriedersdorf

Tel.: 03725 449 335

Fax.: 03725 449 324

