

*hanseatic*

## **ILH 3000 A**

**Elektrischer Gartenhäcksler**

**DE**

**Gebrauchsanweisung** - Originalbetriebsanleitung  
Vor Inbetriebnahme Gebrauchsanweisung lesen!





**DE**

- 1 Einfüllöffnung
- 2 Überlastungsschutz
- 3 Ein/Aus-Schalter
- 4 Drehrichtungsschalter
- 5 Anschlussstecker
- 6 Einstellschraube für den Messerabstand
- 7 Fangbox
- 8 Rahmen
- 9 Standfuß
- 10 Rad
- 11 Sicherheitsschalter
- 12 Innensechskantschlüssel
- 13 Stopfer

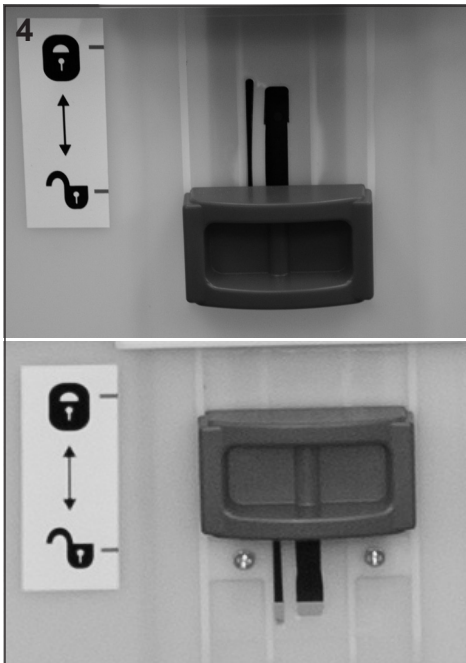
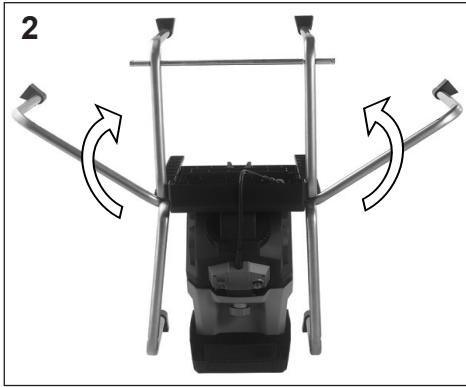

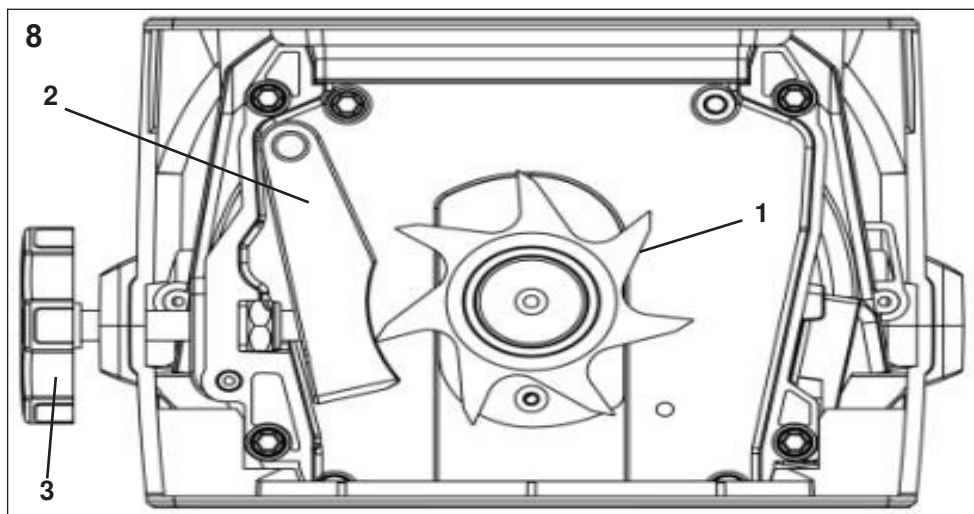

## Abbildung und Erklärung der Piktogramme

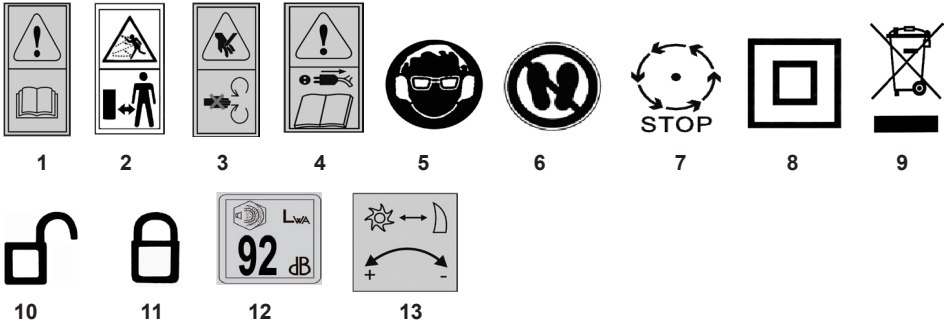

### DE

- 1 Gebrauchsanweisung lesen!
- 2 Dritte aus dem Gefahrenbereich halten!
- 3 Vorsicht! Umlaufendes Werkzeug! Greifen Sie nicht in die Einfüllöffnung oder den Auswurfschacht.
- 4 Vor Wartungsarbeiten Stecker ziehen. Bei Beschädigung des Kabels sofort Stecker ziehen und auswechseln!
- 5 Augen- und Gehörschutz tragen!
- 6 Nicht auf den Sammelbehälter stellen/treten
- 7 Vorsicht! Messer laufen nach! Warten bis alle rotierenden Teile zum Stillstand gekommen sind.
- 8 Schutzklasse II - doppelt isoliert
- 9 Achtung Umweltschutz! Dieses Gerät darf nicht mit dem Hausmüll/Restmüll entsorgt werden.  
Das Altgerät nur in einer öffentlichen Sammelstelle abgeben.
- 10 Position auf
- 11 Position zu
- 12 Garantierter Schalleistungspegel  $L_{WA}$  92 dB(A)
- 13 Einstellen des Schneidwerkzeugs

# Elektrischer Gartenhäcksler

| <b>INHALTSVERZEICHNIS</b>   | <b>Seite</b> |
|---|--------------|
| <b>Abbildungen</b>  | 1 - 4        |
| <b>1. Allgemeine Sicherheitshinweise für Elektrowerkzeuge</b>             | DE-2         |
| 1.1 Arbeitsplatz  |              |
| 1.2 Elektrische Sicherheit  |              |
| 1.3 Sicherheit von Personen   |              |
| 1.4 Der Gebrauch und die Pflege von elektrisch betriebenen Geräten        |              |
| 1.5 Wartung   |              |
| <b>2. Sicherheitshinweise für Garten-Häcksler</b>                         | DE-3         |
| 2.1 Vorbereitung  |              |
| 2.2 Bedienung   |              |
| 2.3 Wartung und Lagerung  |              |
| 2.4 Zusätzliche Sicherheitsanweisungen für Geräte mit Absackvorrichtungen |              |
| <b>3. Einsatzbereich</b>  | DE-6         |
| <b>4. Verzeichnis des Verpackungsinhalts</b>                              | DE-6         |
| <b>5. Betriebsanleitung</b>   | DE-6         |
| 5.1 Montage des Garten-Häckslers  |              |
| 5.2 Auffangbehälter   |              |
| <b>6. Betrieb</b>   | DE-6         |
| 6.1 Ein-/Ausschalter  |              |
| 6.2 Drehrichtungsschalter   |              |
| 6.3 Abbau   |              |
| 6.4 Bedienungsanweisungen   |              |
| 6.5 Einstellen des Schneidwerkzeugs                                       |              |
| <b>7. Fehlerbeschreibung</b>  | DE-7         |
| <b>8. Reinigung und Wartung</b>   | DE-8         |
| <b>9. Lagerung</b>  | DE-8         |
| <b>10. Reparaturdienst</b>  | DE-8         |
| <b>11. Entsorgung und Umweltschutz</b>                                    | DE-8         |
| <b>12. Technische Daten</b>   | DE-8         |
| <b>13. Ersatzteile</b>  | DE-9         |
| <b>14. Garantie</b>   | DE-9         |
| <b>15. Konformitätserklärung</b>  | DE-9         |
| <b>16. Service</b>  | DE-9         |

## 1. Allgemeine Sicherheitshinweise für Elektrowerkzeuge

Bitte lesen Sie alle Anweisungen und Warnhinweise genau durch. Die Nichteinhaltung von Anweisungen und Warnhinweisen kann zu einem Stromschlag, zu einem Brand und/oder zu schweren Verletzungen führen. Bitte heben Sie die Anweisungen und die Warnhinweise gut auf. Unter dem Begriff „Gerät“ werden hier elektrisch betriebene Geräte verstanden, entweder mit Netzbetrieb (mit Netzkabel) oder mit Akkubetrieb (ohne Netzkabel).

### 1.1 Arbeitsplatz

- Den Arbeitsbereich immer sauber, gut ausgeräumt und gut ausgeleuchtet halten. Unordentliche und dunkle Bereiche sind unfallträchtig.
- Das Gerät darf nicht in explosiven Bereichen betrieben werden, wie z.B. im Umfeld von entflammaren Flüssigkeiten, Gasen oder Stäuben. Das Gerät kann Funken verursachen, die die Stäube oder Dämpfe zur Explosion bringen können.
- Beim Arbeiten mit dem Gerät müssen andere Personen, vor allem Kinder, immer einen Sicherheitsabstand einhalten. Bei einer Ablenkung durch andere können Sie die Kontrolle über das Gerät verlieren.

### 1.2 Elektrische Sicherheit

- Die Netzspannung muss immer mit den entsprechenden Angaben zur Stromspannung auf dem Typenschild des Geräts übereinstimmen.
- Der Netzstecker des Geräts muss in die Steckdose passen. Der Stecker darf in keiner Weise verändert werden. Verwenden Sie keine Adapterstecker gemeinsam mit Schutzgeerdeten Elektrogeräten. Unveränderte Stecker und passende Steckdosen verringern das Risiko eines elektrischen Schlags.
- Vermeiden Sie jeden Körperkontakt mit geerdeten Oberflächen, wie z.B. Rohre, Heizungen, Herde und Kühlschränke. Es besteht ein erhöhtes Risiko für einen elektrischen Schlag, wenn Ihr Körper geerdet ist.
- Halten Sie das Gerät von Regen oder Nässe fern. Das Eindringen von Wasser in das Gerät erhöht das Risiko eines elektrischen Schlags.
- Zweckentfremden Sie das Kabel nicht, um das Gerät zu tragen, um es aufzuhängen oder um den Stecker aus der Steckdose zu ziehen. Hal-

ten Sie das Kabel immer von Hitze, Öl, scharfen Kanten oder sich bewegenden Teilen fern. Beschädigte oder verwickelte Kabel erhöhen das Risiko eines elektrischen Schlags.

- Wenn Sie mit dem Gerät im Freien arbeiten (müssen), verwenden Sie nur Verlängerungskabel, die auch für den Außenbereich geeignet sind. Die Anwendung eines für den Außenbereich geeigneten Verlängerungskabels verringert das Risiko eines elektrischen Schlags.
- Wenn der Betrieb des Geräts in feuchter Umgebung nicht vermeidbar ist, verwenden Sie in jedem Fall einen Fehlerstromschutzschalter. Der Einsatz eines Fehlerstromschutzschalters vermindert das Risiko eines elektrischen Schlags.

### 1.3 Sicherheit von Personen

- Seien Sie aufmerksam, achten Sie darauf, was Sie tun, und gehen Sie mit Bedacht an die Arbeit mit einem Elektrogerät. Benutzen Sie das Gerät nicht, wenn Sie müde sind oder wenn Sie unter dem Einfluss von Drogen, Alkohol oder Medikamenten stehen. Ein Moment der Unachtsamkeit beim Gebrauch des Geräts kann zu schweren Verletzungen führen.
- Tragen Sie eine persönliche Schutzausrüstung und immer eine Schutzbrille. Das Tragen von persönlicher Schutzausrüstung, wie Staubmaske, rutschfeste Sicherheitsschuhe, Schutzhelm oder Ohrenschutz, je nach Art und Einsatz des Geräts, verringert das Verletzungsrisiko.
- Vermeiden Sie eine unbeabsichtigte Inbetriebnahme. Vergewissern Sie sich, dass das Gerät ausgeschaltet ist, bevor Sie es an die Stromversorgung anschließen. Wenn Sie beim Tragen des Geräts den Finger am Schalter haben oder das Gerät eingeschaltet an die Stromversorgung anschließen, kann dies leicht zu Unfällen führen.
- Entfernen Sie vor dem Einschalten des Geräts alle Einstellwerkzeuge oder Schraubenschlüssel. Ein Werkzeug oder ein Schlüssel, das/der in einem drehenden Geräteteil verblieben ist, kann zu Verletzungen führen.
- Vermeiden Sie jede nicht normale Körperhaltung. Sorgen Sie für einen sicheren Stand, und halten Sie jederzeit das Gleichgewicht. Dadurch können Sie das Gerät in unerwarteten Situationen besser kontrollieren.
- Tragen Sie immer geeignete Arbeitsklei-

dung. Tragen Sie keine weite Kleidung oder Schmuck. Halten Sie Haare, Kleidung und Handschuhe von sich bewegendem Teilen fern. Locker sitzende oder weite Kleidung, Schmuck oder lange Haare können leicht von den sich bewegendem Teilen erfasst werden.

- Wenn Staubabsaug und -auffangeinrichtungen montiert werden können, vergewissern Sie sich, dass diese angeschlossen sind und richtig verwendet werden. Die Verwendung einer solchen Vorrichtung kann Gefährdungen durch Staub verringern.

### 1.4 Der Gebrauch und die Pflege von elektrisch betriebenen Geräten

- Überlasten Sie das Gerät nicht. Verwenden Sie für Ihre Arbeit nur dafür geeignetes Gerät. Mit dem passenden Gerät arbeiten Sie besser und sicherer im angegebenen Leistungsbereich.
- Benutzen Sie kein Gerät, dessen Schalter defekt ist. Ein Gerät, das sich nicht mehr ein- oder ausschalten lässt, ist gefährlich und muss repariert werden.
- Nehmen Sie den Netzstecker von der Steckdose ab und/oder entfernen Sie den Akku, bevor Sie Geräteeinstellungen vornehmen, Zubehörteile wechseln oder das Gerät weglegen. Diese Vorsichtsmaßnahme verhindert den unbeabsichtigten Start des Geräts.
- Bewahren Sie unbenutzte Geräte immer außerhalb der Reichweite von Kindern auf. Lassen Sie Personen, die mit diesem Gerät nicht vertraut sind oder die diese Anweisungen nicht gelesen haben, das Gerät nicht benutzen. Elektrisch betriebene Geräte sind gefährlich, wenn sie von unerfahrenen Personen benutzt werden.
- Warten Sie das Gerät regelmäßig, und pflegen Sie es gut. Kontrollieren Sie, dass die beweglichen Teile einwandfrei funktionieren und nicht klemmen, ob Teile gebrochen oder so beschädigt sind, dass die Funktion des Geräts beeinträchtigt ist. Lassen Sie alle beschädigten Komponenten vor dem Einsatz des Geräts reparieren. Viele Unfälle haben ihre Ursache in schlecht gewarteten Geräten.
- Halten Sie Schneidwerkzeuge (Einsätze) scharf und sauber. Sorgfältig gepflegte Schneidwerkzeuge mit scharfen Schneidkanten verklemmen sich weniger und sind leichter zu führen.
- Verwenden Sie das Gerät, das Zubehör, die

Einsätze usw. entsprechend diesen Anweisungen. Berücksichtigen Sie dabei die Arbeitsbedingungen und die auszuführende Tätigkeit.

Der Gebrauch von elektrisch betriebenen Geräten für andere als die vorgesehenen Anwendungen kann zu gefährlichen Situationen führen.

### 1.5 Wartung

- Lassen Sie Ihr Gerät nur von einem qualifizierten Fachbetrieb mit Original-Ersatzteilen oder von unserem Kundendienst reparieren. Damit wird sichergestellt, dass die Sicherheit des Geräts gewährleistet bleibt.

### 2. Sicherheitshinweise für Garten-Häcksler

- Schutzhandschuhe, Schutzbrille und Gehörschutz tragen. Keine lose sitzende Kleidung tragen.
- Stets sicher und im Gleichgewicht stehen. Strecken Sie sich nicht zur Maschine hin.
- Beim Betrieb muss die Maschine gerade auf einer stabilen Fläche stehen.
- Vergewissern Sie sich, dass alle Schrauben und Muttern vor dem Gebrauch fest angezogen wurden.
- Die Maschine nur unter trockenen Bedingungen und nie bei regnerischem Wetter im Freien benutzen.
- Die Maschine nie mit beschädigten Schutzvorrichtungen oder ohne diese benutzen.
- Hände, sonstige Körperteile und Kleidung weit entfernt vom Fülltrichter und dem Entlassschacht halten.
- Nie mit dem Gesicht und dem übrigen Körper in die Nähe des Fülltrichters gelangen.
- Die Maschine nicht unbeaufsichtigt lassen, den Motor ausstellen und den Stromstecker abnehmen.
- Es dürfen keine harten Gegenstände wie Steine, Flaschen, Dosen oder Metallstücke in den Einlassschacht eingebracht werden. Dadurch kann die Maschine beschädigt werden.
- Blockiert die Maschine, den Motor ausstellen und den Stromstecker ziehen, alle Gegenstände herausnehmen, und die Maschine auf Schäden prüfen.
- Brennt die Sicherung durch oder wird der Überlastschutz ausgelöst, ist dies ein Zeichen für die Überlastung der Maschine und/oder dass zu viele Geräte an demselben Verlängerungskabel angeschlossen sind. Ursache su-



chen und beheben. Keine stärkere Sicherung einbauen.

- Nicht am Verlängerungskabel ziehen. Das Kabel nicht straff ziehen. Dadurch können die Stecker oder die Kabelisolierung beschädigt werden. Eine derartige Schädigung ist nicht sichtbar, kann aber gefährlich werden.
- Das Verlängerungskabel stets von der Maschine entfernt halten. Den Stecker aus der Steckdose nehmen, und das Kabel regelmäßig auf Schadens- und Alterungsanzeichen prüfen. Die Maschine nicht mit einem beschädigten Verlängerungskabel benutzen.
- Ist das Kabel beschädigt, muss es in einem Fachbetrieb ersetzt werden, um Unglücksfälle zu vermeiden.
- Nie die Maschine durch Ziehen am Kabel bewegen. Die Maschine darf bei laufendem Motor nicht bewegt werden.
- Vor der ersten Benutzung muss der Häcksler vorschriftsmäßig zusammengebaut werden.
- Verwenden Sie nur Verlängerungskabel, die für eine Benutzung im Freien zugelassen sind.
- Vergewissern Sie sich vor Gebrauch des Gerätes, dass die Kabel in einwandfreiem Zustand sind.
- Schalten Sie den Häcksler immer aus, bevor Sie das Kabel bzw. Verlängerungskabel aus der Steckdose nehmen.
- Halten Sie Kinder und Tiere von dem Häcksler fern. Alle anderen Personen müssen sich in sicherem Abstand von dem Häcksler aufhalten, wenn dieser in Betrieb ist.
- Kinder und Personen, die diese Anweisungen nicht gelesen haben oder nicht mit dem Häcksler vertraut sind, dürfen dieses Gerät nicht benutzen.
- Der Benutzer des Gerätes ist gegenüber Dritten verantwortlich, während er mit dem Häcksler arbeitet.
- Der Häcksler darf nur für die bestimmungsgemäße Verwendung eingesetzt werden.

 **WARNHINWEIS: Dieses Gerät hat rotierende Schneidmesser!**

 **WARNHINWEIS: Die Schneidmesser kommen nicht sofort zum vollständigen Stillstand, nachdem das Gerät ausgeschaltet worden ist.**

- Schalten Sie den Häcksler aus, nehmen Sie den Stecker aus der Steckdose, und warten Sie bis zum vollständigen Stillstand des

Schneidmessers, bevor Sie Wartungs- und Reinigungsarbeiten ausführen.

- Es ist verboten, elektrische oder mechanische Sicherheitsvorrichtungen zu entfernen oder zu verändern.
- Benutzen Sie den Häcksler nur bei Tageslicht oder gutem künstlichen Licht.
- Greifen Sie niemals mit Ihren Händen in den Fülltrichter oder in die Auswurföffnung.
- Sollten Sie ungewöhnliche Vibrationen des Häckslers feststellen, schalten Sie den Motor aus, und prüfen Sie umgehend die Ursache für diese Störung. Vibrationen sind generell ein Anzeichen für Störungen.
- Prüfen Sie das Schneidmesser auf festen Sitz, bevor Sie den Häcksler benutzen. Das Gerät darf nur mit ordnungsgemäß eingesetztem Schneidmesser betrieben werden.
- Vor Gebrauch muss der Häcksler sorgfältig untersucht werden. Arbeiten Sie nur mit Geräten, die sich in einem ordnungsgemäßen Zustand befinden. Wenn Sie irgendeinen Schaden oder Fehler an dem Gerät entdecken, der eine Gefahr für den Benutzer darstellen kann, darf das Gerät erst nach Reparatur des Schadens wieder zum Einsatz kommen.
- Aus Sicherheitsgründen müssen abgenutzte oder beschädigte Teile umgehend ersetzt werden. Verwenden Sie nur Original-Ersatzteile. Der Einsatz von Nicht-Originalteilen kann zu Fehlfunktionen und Verletzungen führen.
- Verwenden Sie den Häcksler nur an Orten, an denen er vor Wasser geschützt ist. Das Gerät darf Regen nicht ausgesetzt werden.
- Bewahren Sie den Häcksler an einem trockenen und sicheren Ort und außerhalb der Reichweite von Kindern auf.
- Die Benutzung dieses Gerätes durch jüngere oder behinderte und gebrechliche Personen darf nur unter Aufsicht erfolgen.
- Kinder müssen in der Nähe des Gerätes unter Aufsicht sein, um sicherzustellen, dass sie nicht mit dem Gerät spielen.

## 2.1 Vorbereitung

- Erlauben Sie Kindern nicht, mit diesem Gerät zu arbeiten.
- Benutzen Sie das Gerät nicht in der Gegenwart von Zuschauern.
- Tragen Sie während des Betriebes immer einen Ohrenschutz und eine Schutzbrille.
- Vermeiden Sie Kleidung mit lockerem Sitz oder hängenden Riemen und Bändern.

- Benutzen Sie die Maschine nur mit viel Freiraum (z.B. nicht nahe einer Wand oder sonstigen festen Gegenständen) und auf festem, ebenem Untergrund.
- Betreiben Sie die Maschine nicht auf gepflastertem Untergrund oder Schotter, wo herausgeschleuderte Teile Verletzungen verursachen könnten.
- Vor dem Einschalten der Maschine alle Schrauben, Muttern, Bolzen oder sonstige Fixiermittel auf sicheren Sitz prüfen, ebenso wie das Vorhandensein der Schutz- und Abschirmvorrichtungen. Beschädigte und unleserliche Aufkleber ersetzen.

### 2.2 Bedienung

- Vor dem Einschalten der Maschine in die Befüllkammer sehen, um sich zu vergewissern, dass diese leer ist.
- Sich nicht mit dem Gesicht und dem Körper der Einfüllöffnung nähern.
- Weder Hände und sonstige Körperteile noch Kleidung in den Fülltrichter oder den Auswurfschacht einführen und sich bewegenden Teilen nähern.
- Stets sicher mit beiden Füßen auf dem Boden stehen. Nicht überbeugen. Beim Einführen des Materials nie höher stehen als die Fläche, auf der die Maschine steht.
- Beim Arbeiten mit der Maschine sich stets weit vom Auswurfbereich entfernt aufhalten.
- Bei der Einführung des Materials sehr sorgfältig darauf achten, dass es keine Metallstücke, Steine, Flaschen, Dosen oder sonstige Fremdobjekte enthält.
- Berührt der Schneidmechanismus ein Fremdobjekt oder falls die Maschine beginnt, ungewöhnliche Geräusche oder Vibrationen zu verursachen, schalten Sie den Strom aus, und lassen Sie die Maschine auslaufen (Häcksler muss vom Netz getrennt sein), und gehen Sie dann folgendermaßen vor:
  1. den Schaden überprüfen.
  2. auf lose Teile prüfen und diese anziehen.
  3. jedes beschädigte Bauteil ersetzen oder mit Ersatzteilen gleichwertiger Spezifikation reparieren.
- Lassen Sie das verarbeitete Material sich nicht im Auswurfbereich anhäufen; dies kann einen korrekten Auswurf behindern oder einen Rückschlageffekt des Materials durch die Einfüllöffnung verursachen.

- Beginnt die Maschine zu verstopfen, dann schalten Sie den Strom aus, (Häcksler muss vom Netz getrennt sein), bevor Sie die Verstopfung beheben. Die Stromeinheit frei von Abfall und sonstigen Ablagerungen halten, um ihre Schädigung oder mögliche Entzündung zu vermeiden. Denken Sie daran, dass bei Bedienung des Einschaltmechanismus von motorbetriebenen Maschinen die Schneidwerkzeuge sich noch weiter bewegen.
- Alle Schutz- und Abweisvorrichtungen in gutem Betriebszustand halten.
- Nicht an den Einstellungen des Motorreglers herumbasteln; der Regler steuert die sichere Höchstbetriebsgeschwindigkeit und schützt den Motor und alle beweglichen Teile vor, durch zu hohe Geschwindigkeiten verursachte, Schädigungen. Bei einem Problem einen Fachbetrieb aufsuchen.
- Schalten Sie immer den Häcksler aus (Stromeinheit muss vom Netz getrennt sein), wenn Sie den Arbeitsbereich verlassen.
- Diese Maschine nicht bei eingeschaltetem Motor (an-) kippen.

### 2.3 Wartung und Lagerung

- Wird die Maschine zwecks Wartung, Inspektion, Lagerung oder Auswechslung eines Zubehörteils ausgeschaltet, (Stromeinheit muss vom Netz getrennt sein), vergewissern Sie sich, dass alle beweglichen Teile still stehen und eventuelle Schlüssel abgezogen wurden. Lassen Sie die Maschine vor jeder Inspektion, Einstellung usw. erst abkühlen.
- Bei der Wartung der Schneidwerkzeuge darauf achten, dass, auch wenn die Stromquelle sich aufgrund der Schutzsperrvorrichtung nicht einschalten kann, die Schneidwerkzeuge immer noch durch einen Handstartmechanismus eingeschaltet werden können.

### 2.4 Zusätzliche Sicherheitsanweisungen für Geräte mit Auffangbehälter

- Den Häcksler vor dem Anbringen oder Entfernen des Auffangbehälters ausschalten.

### 3. Verwendungszweck

Dieses Gerät ist lediglich für den privaten Gebrauch und nicht für den professionellen Einsatz vorgesehen. Der Häcksler ist für die Zerkleinerung von organischem Material wie z.B. trockenen Pflanzenresten, Zweigen und Ästen ausgelegt.

Das Einfüllen und Zerkleinern anderer Gegenstände gilt als nicht bestimmungsgemäß und ist verboten!

Das Gerät darf nicht im gewerblichen Einsatz betrieben werden. Eine andere, darüber hinausgehende Anwendung gilt als nicht bestimmungsgemäß.

**Verletzungsgefahr durch nicht bestimmungsgemäße Verwendung!**



**WARNHINWEIS! Bitte lesen Sie vor der Inbetriebnahme des Geräts zu Ihrer eigenen Sicherheit dieses Handbuch und die allgemeinen Sicherheitshinweise gründlich durch. Wenn Sie das Gerät Dritten überlassen, legen Sie diese Gebrauchsanweisung immer bei.**

### 4. Verzeichnis des Verpackungsinhalts

- Entfernen Sie das Verpackungsmaterial.
- Entfernen Sie die Verpackungs- und Transportsicherungen (falls vorhanden).
- Überprüfen Sie, ob der Lieferumfang vollständig ist.
- Kontrollieren Sie das Gerät und die Zubehörteile auf Transportschäden.
- Bewahren Sie die Verpackung nach Möglichkeit bis zum Ablauf der Garantiezeit auf. Danach entsorgen Sie diese bitte umweltgerecht.



**WARNHINWEIS: Verpackungsmaterial ist kein Kinderspielzeug! Kinder dürfen nicht mit Kunststoffbeuteln spielen! Es besteht Erstickengefahr!**

- 1x Leisehäcksler
- 2x Radsatz
- 2x Standfußsatz
- 1x Sammelbehälter
- 1x Grundrahmen
- 1x Kleinteilebeutel
- 1x Einstellschraube
- 1x Schraubenschlüssel
- 1x Bedienungsanleitung



**Wenn Teile fehlen oder beschädigt sind, wenden Sie sich bitte an Ihren Händler.**

### 5. Betriebsanleitung



**WARNHINWEIS: Eventuell benötigen Sie Hilfe bei der Verpackungsentnahme und dem Zusammenbau der Maschine.**

Nachdem Sie den Häcksler ausgepackt und auf Beschädigung oder Fehler kontrolliert haben, machen Sie bitte Folgendes.

### 5.1 Montage des Garten-Häckslers

- Den Häcksler umdrehen.
- Die beiden Beine nach oben klappen, und die mitgelieferte Radachse durch die vorgesehenen Öffnungen führen (Abb. 2).
- Die beiden Unterlegscheiben rechts und links über die Radachse schieben (Abb. 3).
- Die mitgelieferten Distanzhülsen auf die Radachsen setzen. Anschließend die Räder und schließlich die Sicherungsmutter mit der Radkappe anbringen.



**WARNHINWEIS: Vorsicht beim Neigen des Geräts auf den Rädern, da seine Gewichtsverteilung beim Neigen und fahrenden Transport unausgeglichen ist.**

### 5.2 Auffangbehälter (Abb. 4)

- Schieben Sie den Sammelbehälter in den Grundrahmen. Vergewissern Sie sich, dass der Sammelbehälter über den Führungsschienen läuft.
- Verriegeln Sie den Sammelbehälter mit dem Sicherheitsschalter an seiner Position, indem Sie den Sicherheitsschalter nach oben drücken .

### Entleeren des Sammelbehälters

Wenn Sie durch die Aussparungen an der Oberseite des Grundrahmens schauen, können Sie sehen, wie viel gehäckseltes Material sich im Sammelbehälter befindet. Leeren Sie den Sammelbehälter immer rechtzeitig, um eine Überfüllung zu verhindern.

Gehen Sie wie folgt vor:

- a) Schalten Sie das Gerät am STOP-Schalter aus.
- b) Drücken Sie den Sicherheitsschalter nach unten  (Abb. 4).
- c) Lösen Sie den Sammelbehälter. Nehmen Sie den Sammelbehälter nach vorne heraus.

## 6. Betrieb

### 6.1 Ein-/Ausschalter (Abb. 5)

- Betätigen Sie die grüne Taste START (1), um den Häcksler einzuschalten.
- Betätigen Sie die rote Taste STOP (2), um den Häcksler auszuschalten.



**HINWEIS: Das Gerät ist mit einem Sicherheitsschalter ausgestattet, so dass es gegen unbeabsichtigten Neustart nach einem Stromausfall geschützt ist.**

### 6.2 Drehrichtungsschalter (Abb. 6)



**Dieser Häcksler verfügt über einen automatischen Überlastschutz und Drehrichtungsschalter.**

Bei plötzlichem Blockieren kann das Gerät automatisch (3 Sek.) die Drehrichtung ändern. Dabei wird das Material wieder zurück befördert (5 Sek.). Um eine Schädigung des Motors zu verhindern, schaltet der Überlastschalter (1) den Netzanschluss automatisch aus

Wenn das Schneidmesser nach 5 Sek. immer noch eingeklemmt ist, so dass der Motor nicht mehr laufen kann, betätigen Sie den Drehrichtungsschalter REVERSE (2).

Das Schneidmesser dreht in umgekehrter Richtung und gibt das Material frei, so dass Sie es entfernen können. Betätigen Sie die grüne Taste START (3), um den Häcksler einzuschalten.

## 6.3 Abbau

Unter gewissen Umständen, z.B. bei der Einlagerung nach Gebrauch, kann die Maschine auseinandergebaut werden, indem die Montageschritte in umgekehrter Abfolge der vorher beschriebenen Reihenfolge ausgeführt werden.

## 6.4 Bedienungsanweisungen

### Zufuhr

Führen Sie das zu zerkleinernde Material an der rechten Seite des Trichters ein. Das Schneidmesser zieht das Material automatisch ein.



**Vorsicht! Wenn das vom Schneidmesser einge-zogene Material zu lang ist, sodass es aus dem Gerät herausragt, kann es ausschlagen! Halten Sie einen Sicherheitsabstand ein!**



**Warnung! Verwenden Sie immer den Stopfer (Abb.7), um Material in den Einfülltrichter zu drücken. Verwenden Sie niemals nur Ihre Hände! Bewahren Sie den Stößel nach der Nutzung gut auf.**

- Führen Sie nur so viel Material zu, dass der Einfülltrichter nicht verstopft wird.
- Häckseln Sie Gartenabfälle, die einige Tage gelagert wurden und verwelkt und feucht sind, abwechselnd mit Zweigen. Dadurch wird eine Blockierung des Schneidmessers verhindert.
- Stecken Sie kein weiches Material, wie z. B. Küchenabfall, in den Häcksler, statt es zu kompostieren.
- Stark verzweigtes Material mit Laub muss ganz zerkleinert sein, bevor neues Material zugeführt werden kann.
- Achten Sie darauf, dass das zerkleinerte Material frei aus dem Auswurfkanal fallen kann – Gefahr einer Aufstauung!
- Die Lüftungsschlitze dürfen nicht vom Abfallbehälter oder dem zerkleinerten Material verdeckt sein.

## 6.5 Einstellen des Schneidwerks (Abb. 8)

Das Gegenmesser 2 sollte so eingestellt sein, dass es einen Abstand von 0 mm bis 0,50 mm vom Schneidmesser 1 hat (Abb. 8). Dieser Abstand sollte eingehalten werden, um den effektiven Betrieb des Geräts zu garantieren.

**Hinweis:** Weiche Materialien oder nasse Zweige können bei falsch eingestelltem Messerabstand zerrissen anstatt sauber geschnitten werden. Das gleiche Problem entsteht auch durch häufige Verwendung stumpf gewordener, abgenutzter Gegenmesser. Auf der rechten Seite des Häckslers finden Sie die Messereinstellschraube (3). Drehen Sie die Schraube zum Nachstellen des Abstands im Uhrzeigersinn.

1. Bei leichterem Material, das sich problemlos schneiden lässt, drehen Sie die Schraube eine halbe Umdrehung (0,50mm) im Uhrzeigersinn.
2. Wenn Sie schwere Materialien häckseln wollen (etwa härtere oder große Teile) kann es erforderlich sein, diese zweimal durch den Häcksler laufen zu lassen;

dabei wird das Material im ersten Durchlauf zerquetscht und erst im zweiten geschnitten. Zum Lösen der Einstellschraube (3) die Schraube eine halbe Umdrehung gegen den Uhrzeigersinn drehen.

3. Nachdem Sie die Einstellung vorgenommen haben, prüfen Sie, ob die Messer effektiv schneiden. Um Schäden am Häcksler zu vermeiden, ist darauf zu achten, dass das Schneidmesser das Gegenmesser nicht berührt.

## HINWEIS:

1. Achten Sie darauf, dass sich Gartenabfälle vor dem Häckseln nicht anhäufen, da diese dann zu kompostieren beginnen, feucht werden und beim Häckseln die Messerbaugruppe verstopfen. Trockenes Material hilft in den meisten Fällen, den Auswurfschacht frei zu halten. Heben Sie stets einige trockene Äste auf, um damit die Messerbaugruppe zu säubern.
2. Kontrollieren Sie beim Häckseln regelmäßig die Menge des gehäckselten Materials unter dem Auswurfschacht oder in der Fangbox.
3. Es darf sich nie so viel gehäckselt Material anhäufen, dass es bis in den Auswurfschacht des Häckslers reicht.
4. Ist die Fangbox voll, schalten Sie den Gartenhäcksler über den EIN/AUS-Schalter aus und leeren Sie die Box aus.

## WARNUNG!

Stecken Sie Ihre Hände nicht in den Auswurfschacht des Häckslers, um gehäckselt Material zu entfernen, solange der Häcksler eingeschaltet oder mit dem Stromnetz verbunden ist.

**HINWEIS:** Schalten Sie den Gartenhäcksler bei normalem Betrieb nicht aus, solange sich noch Häckselgut in der Messerbaugruppe befindet. Wird der Häcksler zu früh ausgeschaltet, können darin verbleibende Materialstücke die Messerbaugruppe verstopfen und den Motor abwürgen, wenn Sie den Häcksler wieder einschalten.

## 7. Fehlerbehebung

### Motor läuft nicht

- Der Überlastschutz ist aktiviert.
  - Betätigen Sie den Drehrichtungsschalter REVERSE. Das Schneidmesser dreht in umgekehrter Richtung und gibt das Material frei, so dass Sie es entfernen können. Betätigen Sie die grüne Taste START, um den Häcksler einzuschalten.
- Stromausfall
  - Überprüfen Sie das Stromkabel, den Stecker und die Sicherung Ihres Hausanschlusses sowie den FI-Schutzschalter.
- Der Sicherheitsschalter am Sammelbehälter ist nicht an der korrekten Position verriegelt.
  - Stellen Sie sicher, dass sich der Sammelbehälter an der richtigen Position befindet und verriegelt ist.

### Zu zerkleinerndes Material wird nicht einge-zogen

- Das Schneidmesser läuft rückwärts.
  - Ändern Sie die Drehrichtung.
- Das Material ist im Einfülltrichter verklemmt

- Betätigen Sie den Drehrichtungsschalter REVERSE (2). Ziehen Sie das Material aus dem Einfülltrichter.
- Führen Sie dicke Zweige erneut so zu, dass das Schneidmesser bereits geschnittene Kerben nicht zuerst erfasst.

## Die Einfüllöffnung ist verstopft

- Das Geäst aus der Einfüllöffnung herausziehen. Benutzen Sie den Stopfer um Geäst ins Innere zu drücken oder aufzulockern.



**Vorsicht! Ändern Sie die Drehrichtung erst nach vollständigem Stillstand des Häckslers auf die gewünschte Position.**

## 8. Reinigung und Wartung

### WARNUNG!

Stellen Sie sicher, dass der Gartenhäcksler ausgeschaltet und vom Stromnetz getrennt ist, bevor Sie Reinigungs- und Wartungsarbeiten am Gerät durchführen. Tragen Sie zum Reinigen der Schneidmesser stets feste Schutzhandschuhe.

1. Um die Leistungsfähigkeit des Gartenhäckslers zu erhalten, muss er sauber gehalten werden.
2. Reinigen Sie den Gartenhäcksler stets direkt nach Gebrauch.
3. Lassen Sie gehäckseltes Material nicht auf den Flächen des Gartenhäckslers antrocknen und aushärten. Dies wirkt sich unmittelbar in negativer Weise auf die Häckselleistung aus.
4. Achten Sie darauf, dass Einfüll- und Auswurfschacht sauber gehalten werden und frei sind von Abfallmaterial.
5. Vergewissern Sie sich, dass alle Muttern, Bolzen und Schrauben fest und sicher sitzen.
6. Lassen Sie defekte oder abgenutzte Teile stets von qualifiziertem Fachpersonal reparieren bzw. austauschen.
7. Keine Reinigungs- oder Lösungsmittel verwenden, da diese irreparable Schäden an Ihrer Maschine verursachen könnten. Chemikalien können die Kunststoffteile zerstören.
8. Die Festigkeit der Befestigungsschrauben des Gestells sollten von Zeit zu Zeit überprüft werden.
9. Um den Häcksler vor Korrosion bei einer Lagerung während längerer Lagerzeiten zu schützen, behandeln Sie das Schneidmesser mit umweltfreundlichem Öl.

### VORSICHT

1. Ziehen Sie die Schneidwerk-Einstellschraube nicht zu fest an, da dies die Lebensdauer des Häckslers verringert.
2. Lassen Sie Ihren Gartenhäcksler von qualifizierten Servicetechnikern inspizieren und warten. Versuchen Sie nicht, das Gerät selbst zu reparieren, es sei denn, Sie besitzen eine entsprechende Qualifikation.

## 9. Lagerung

Um den Häcksler vor Korrosion bei einer Lagerung während längerer Lagerzeiten zu schützen, behandeln Sie das Schneidmesser mit umweltfreundlichem Öl.

Stellen Sie sicher, dass der Gartenhäcksler sorgfältig gereinigt wurde, bevor er an einem sauberen, trockenen Ort außerhalb der Reichweite von Kindern gelagert wird.

## 10. Reparaturdienst



**Achtung! Elektrische Reparaturarbeiten dürfen nur von einem Elektrofachmann bzw. Kundendienstwerkstatt durchgeführt werden!**

Bitte beschreiben Sie bei der Einsendung zur Reparatur den von Ihnen festgestellten Fehler.

## 11. Entsorgung und Umweltschutz

Sollte dieser Häcksler eines Tages so intensiv genutzt worden sein, dass Sie ersetzt werden muss oder Sie keine Verwendung mehr dafür haben, denken Sie bitte an den Umweltschutz. Elektrogeräte, Zubehör und Verpackung gehören nicht in den normalen Hausmüll, sondern sollen einer umweltgerechten Wiederverwendung gemäß örtlichen Vorschriften zugeführt werden.



**Nur für EU-Länder**

**Werfen Sie Elektrowerkzeuge nicht in den Hausmüll!**

Gemäß europäischer Richtlinie 2012/19/EG über Elektro- und Elektronik-Altgeräte und Umsetzung in nationales Recht müssen verbrauchte Elektrowerkzeuge getrennt gesammelt werden und einer umweltgerechten Wiederverwertung zugeführt werden.

Recycling-Alternative zur Rücksendeaufforderung: Der Eigentümer des Elektrogerätes ist alternativ anstelle Rücksendung zur Mitwirkung bei der sachgerechten Verwertung im Falle der Eigentumsaufgabe verpflichtet. Das Altgerät kann hierfür auch einer Rücknahmestelle überlassen werden, die eine Beseitigung im Sinne der nationalen Kreislaufwirtschafts- und Abfallgesetze durchführt. Nicht betroffen sind den Altgeräten beigefügte Zubehörteile und Hilfsmittel ohne Elektrobestandteile.

## 12. Technische Daten

| Modell            | ILH 3000 A Hanseatic |                  |
|-------------------|----------------------|------------------|
| Nennspannung      | V~                   | 230-240          |
| Nennfrequenz      | Hz                   | 50               |
| Nennleistung      | W                    | 3000 (S6,40%)    |
| Leerlaufdrehzahl  | U/min                | 60               |
| Maximale Astdicke | mm                   | ≤44              |
| Auffangbehälter   | Liter                | 60               |
| Gewicht           | kg                   | 23,5             |
| Schalldruckpegel  | dB(A)                | 70,3 (K=3 dB(A)) |

gemessener Schalleistungspegel  
 $L_{WA}$  (2000/14/EG) dB(A) 90,1 (K=2,36 dB(A))

Betriebsdauer S6 40% (Vollast: 40 sec., Leerlauf: 60 sec.)  
 Schutzklasse II; Schutzart IP24

Technische und optische Veränderungen können im Zuge der Weiterentwicklung ohne Vorankündigung vorgenommen werden. Alle Angaben dieser Gebrauchsanweisung sind deshalb ohne Gewähr. Rechtsansprüche, die aufgrund der Gebrauchsanweisung gestellt werden, können daher nicht geltend gemacht werden.

**Hinweis:** Die obigen Spezifikationen geben die MAXIMALE Belastbarkeit des Werkzeugs an. Der maximale Astdurchmesser ist von der Härte des Holzes abhängig.

## 13. Ersatzteile

Falls Sie Zubehör oder Ersatzteile benötigen, wenden Sie sich bitte an unseren Service.

Verwenden Sie für die Arbeit mit diesem Gerät keinerlei Zusatzteile außer denjenigen, die von unserem Unternehmen empfohlen werden. Andernfalls können der Bediener oder in der Nähe befindliche Unbeteiligte ernsthafte Verletzungen erleiden, oder das Gerät kann beschädigt werden.

Bei der Ersatzteilbestellung sollten folgende Angaben gemacht werden:

- Typ des Gerätes
- Artikelnummer des Gerätes

## 14. Gewährleistung- und Garantiebedingungen

Für dieses Elektrowerkzeug leisten wir unabhängig von den Verpflichtungen des Händlers aus dem Kaufvertrag gegenüber dem Endabnehmer wie folgt Garantie:

Die Garantiezeit beträgt 24 Monate und beginnt mit der Übergabe die durch Originalkaufbeleg nachzuweisen ist. Bei kommerziellem Einsatz sowie Verleih reduziert sich die Garantiezeit auf 12 Monate. Ausgenommen von der Garantie sind Verschleißteile und Schäden die durch Verwendung falscher Zubehörteile, Reparaturen mit Nichtoriginalteilen, Gewaltanwendungen, Schlag und Bruch sowie mutwillige Motorüberlastung entstanden sind. Garantieaustausch erstreckt sich nur auf defekte Teile, nicht auf komplette Geräte. Garantiereparaturen dürfen nur von autorisierten Werkstätten oder vom Werkskundendienst durchgeführt werden. Bei Fremdeingriff erlischt die Garantie.

Porto, Versand- und Nachfolgekosten gehen zu Lasten des Käufers.

## 15. EG-Konformitätserklärung

Wir, **Ikra GmbH, Schlesierstraße 36, D-64839 Münster, Germany**, erklären in alleiniger Verantwortung, dass das Produkt **Elektrischer Gartenhäcksler ILH 3000 A Hanseatic**, auf das sich diese Erklärung bezieht, den einschlägigen Sicherheits- und Gesundheitsanforderungen der EG-Richtlinie **2006/42/EG** (Maschinenrichtlinie), **2014/30/EU** (EMV-Richtlinie), **2011/65/EU** (RoHS-Richtlinie) und **2000/14/EG+2005/88/EG** (Geräuschrictlinie) einschließlich Änderungen entspricht. Zur sachgerechten Umsetzung der in den EG-Richtlinien genannten Sicherheits- und Gesundheitsanforderungen wurden folgende Normen und/oder technische Spezifikation(en) herangezogen:

**EN 60335-1:2012/A11:2014; EN 50434:2014**  
**EN 62233:2008; EN 50581:2012**  
**AFPS GS 2014:01 PAK; IEC 62321:2009**  
**EN 55014-1:2006/A2:2011; EN 55014-2:1997/A2:2008**  
**EN 61000-3-2:2014; EN 61000-3-11:2000**

gemessener Schallleistungspegel 90,1 dB (A)  
garantierter Schallleistungspegel 92,0 dB (A)

Konformitätsbewertungsverfahren nach  
Anhang V / Richtlinie 2000/14/EG

Das Baujahr ist auf dem Typschild aufgedruckt und zusätzlich anhand der fortlaufenden Seriennummer feststellbar.

Münster, 09.10.2017



Matthias Fiedler, Senior Product Manager Ikra GmbH

Aufbewahrung der technischen Unterlagen:  
Ikra GmbH, Schlesierstrasse 36, 64839 Münster, Germany

## 16. Service

**ikramogatec- Service**

**MOGATEC Moderne Gartentechnik GmbH**

Max-Wenzel-Str. 31

**D - 09427 Ehrenfriedersdorf**

**Tel.: 03725 449-335**

**Fax.: 03725 449 324**



